

VOLUME 2, ISSUE 3

Scientific Journal

# ERUS

Educational Research in Universal Sciences



Scientific Journal Impact Factor : 5.564

ISSN: 2181-3515

Economics  
Exact Sciences  
Natural Sciences  
Medical Sciences  
Arts and Culture  
Technical Sciences  
Philological Sciences  
Pedagogical Sciences  
Psychological Sciences  
Social Sciences and  
Humanities



2023 / 3

ISSN 2181-3515  
VOLUME 2, ISSUE 3  
MARCH 2023



<https://erus.uz/>

**EDUCATIONAL RESEARCH IN UNIVERSAL SCIENCES**  
**VOLUME 2, ISSUE 3, MARCH, 2023**

**EDITOR-IN-CHIEF**

**M. Kurbonov**

Professor, Doctor of Pedagogical Sciences, National University of Uzbekistan

---

**EDITORIAL BOARD**

**Sh. Otajonov**

Professor, Doctor of Physical and Mathematical Sciences, National University of Uzbekistan

**I. Tursunov**

Professor, Doctor of Physical and Mathematical Sciences, Chirchik State Pedagogical University

**B. Eshchanov**

Professor, Doctor of Physical and Mathematical Sciences, Chirchik State Pedagogical University

**J. Usarov**

Professor, Doctor of Pedagogical Sciences, Chirchik State Pedagogical University

**G. Karlibayeva**

Professor, Doctor of Pedagogical Sciences, Nukus State Pedagogical Institute

**H. Jurayev**

Professor, Doctor of Pedagogical Sciences, Bukhara State University

**Y. Maxmudov**

Professor, Doctor of Pedagogical Sciences, Termez State University

**K. Ismaylov**

Professor, Doctor of Physical and Mathematical Sciences, Karshi State University

**Sh. Sodikova**

Doctor of Philosophy (Phd) in Pedagogical Sciences, National University of Uzbekistan

**Sh. Pazilova**

Doctor of Philosophy (Phd) in Pedagogical Sciences, Academy of the Armed Forces of the Republic of Uzbekistan

**E. Xujanov**

Doctor of Philosophy (Phd) in Pedagogical Sciences, Tashkent State Pedagogical University

**H. Qurbanov**

Doctor of Philosophy (Phd) in Pedagogical Sciences, Tashkent State Transport University

**F. Khazratov**

Associate Professor, Doctor of Philosophy (Phd) in Pedagogical Sciences, Bukhara State University

**M. Mansurova**

Associate Professor, Candidate of Pedagogical Sciences, Tashkent State Transport University

## NATIONAL ARCHITECTURE OF UZBEKISTAN AND ARCHITECTURAL MONUMENTS OF THE INDEPENDENCE PERIOD

**Ismonov Xurshidbek Baxtiyorovich**

Senior teacher of the Fine Arts and Music Education  
Department of the Andijan State Pedagogical Institute.

E-mail: [mr.ismonov@mail.ru](mailto:mr.ismonov@mail.ru)

**Raxmonov Saydullo Murodjon o'g'li**

Student of Fine Art and Engineering  
Graphics at Andijan State Pedagogical Institute.

E-mail: [raxmonovsaydullo406@gmail.com](mailto:raxmonovsaydullo406@gmail.com)

### ABSTRACT

The article contains some information about the building of the first home in the world of the first world, the development of the consciousness of the people and the building of the sobstvennyh home from the first world, clay, brick and tomu podobogo. Predstavleny razlichnye drevneyshie memory art, discovered in the district, and historical architectural memory of the Togo period. More and more, ith the honor of independence, we can see that the national architecture is more developed, the construction of new modern denmarks is more developed. And at the same time we see that historical buildings are being restored.

A number of decrees and resolutions of the President of the Republic of Azerbaijan provided information on the construction of modern houses, the restoration of old houses and the construction of new colleges and lyceums. And at the same time, some information is given about the construction of railroads between neighboring countries.

In the article, much attention was paid to the issues of architecture and urban planning. It is shown that after gaining independence, the construction of memorial buildings in the national style is getting more and more developed.

**Key words:** Minoray Kalon, Afrosiab, Varakhsha, Monumental, Tomb, Bashnya, Nakhshinkor, Poyi Kalon, architectural ensemble, engineering, architecture, decorative decoration, facade, plastic processing, ganch, wood carving.



The task of architecture is to organize a suitable spatial environment for human life and activity. This problem is solved by erected buildings and structures with a material structure. In the process of socio-ideological development of architecture, its functions and buildings are expressed in different ways through structures. With the honor of gaining independence, the Republic of Uzbekistan has entered a new era of its development. Our people have a rich historical, cultural and spiritual heritage. In addition to getting acquainted with the thousand-year history of architecture and urban planning, many opportunities were created not only to visit architectural monuments, but also to study and restore them.

Architecture of the primitive communal period. The beginning of construction activity dates back to the Paleolithic era. This period is associated with the reconstruction of the original settlements with simple stone tools in order to protect themselves from the inconvenience of the external environment and the impact of wild animals. In areas where there is a forest, cellars covered with branches, and separate standing cellars, consisting of gable or conical roofs, were arranged.

History of domestic architecture and monuments of architecture. It is said that architecture and construction on the territory of the Republic of Uzbekistan began in the 3rd millennium BC, and according to some sources, in the 10th millennium BC. Castles were built on hills and served as protection against external attacks. Today, the remains of about 400 fortresses have been preserved on the territory of Uzbekistan.

The oldest monuments of art discovered in Uzbekistan date back to the Mesolithic era. Examples of the Kaltaminor culture give an idea of the art of the Neolithic. A large stone statue of two snakes found in the Sokh of the Ferghana Valley, turned into a bracelet, with their heads facing each other, was created.

In the 1st millennium BC, real cities began to appear, such as Bactria, Sogd, Khorezm. Rectangular or round structures strengthened the walls of the fortress. Structures were built behind the wall that could provide shelter and protection for the inhabitants of the city during dangerous hostilities. In sculpture, limestone architectural decorations were used, which are found in abundance on the right bank of the middle Amu Darya. Sculptures made of clay and baked, as well as wall paintings testify to the high skill of Khorezm artists.

Archaeological excavations in Afrosiab, Varakhsh, Penjikent showed that residential buildings were built in a mixed order. The houses have 2-3 floors, are decorated with wood carvings, and the residential part is separated from the reception hall or hotel. Evidence of this is the image from the centuries-old history of architecture in the territory of Uzbekistan. Dome structures are widely used in monumental

buildings. Sometimes the walls of the building are made of mud bricks, the dome of the roof is made of baked bricks on the outside, or the wall of mud bricks is lined and strengthened with baked bricks.

The main square of Tashkent was built in 1966-1974. The main square of the capital has been completely renovated, the area of the square will be landscaped for people to relax. The main gate of the square is on the east side. In the south of the square, the Cabinet of Ministers was built, in the west - the buildings of the Senate, and in the north - a statue of the Sorrowful Mother and an architectural monument dedicated to the memory of the Uzbeks who heroically died during the Second World War. side.

Among the many buildings built in the center, the former 19-story building of the Ministry, which houses the museum, was reconstructed in 2006-2007 and several floors were demolished. The architecture is somewhat advanced, aesthetic qualities are important in construction.

With the independence of the Republic of Uzbekistan, a new period of its development begins. Our people have a rich historical, cultural and spiritual heritage. The study and repair of architectural monuments developed at the level of restoration art.

The 2750 th anniversary of Samarkand, the 2500 th anniversary of Bukhara, Khiva and Termez, the 2700 th anniversary of Shakhrisabz, the 2200 th anniversary of Tashkent, the 2000 th anniversary of Margilan were celebrated. The great entrepreneur and famous statesman Amir Temur, the world-famous Alisher Navai, Abu Raykhan Beruni, Abu Ali-ibn Sina, al-Khorazmi, Ahmad Farghani, Marginani, Imam al-Bukhari, Bahauddin Naqshbandi, Abdukhalik Gijduvani, Steps of our compatriots, such as Najmuddin Kubro, Imam al-Moturdi, Jalaluddin Manguberdi have been updated to such an extent that they will become the heritage of our time for future generations. In 2007, the Khastimorn mosque was built in Tashkent, which is recognized as the capital of Islamic culture and embodies the national decorative art.

Mausoleum of Ismail Somani. The introduction of Islam among the peoples of Central Asia, its formation as a state religion during the period of the Samanids and its transformation into a faith of the local population were reflected both in architecture and in construction. The use of domed structures is highly developed. On fig. 1 one of the rare and unique architectural monuments of great importance, preserved from that period, is the mausoleum of Ismail Somoni. All facades of the complex mausoleum are built in the same way. The walls are finished inside and out with high-quality baked bricks, and carving methods were also used during construction. There are many positive aspects in the use of domes, generated by necessity: at that time, there were

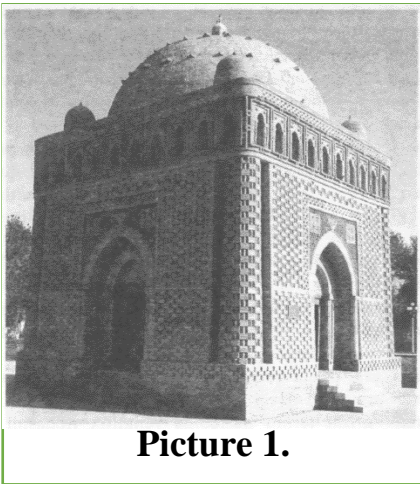

**Picture 1.**

practically no products and structures similar to reinforced concrete, which worked well in the bending parts of long-term structures. Sunlight falls directly on only one part of the domed roof and heats up that part very much, while radiation does not fall directly on the rest of the domed roof and the tower does not get very hot. This determined the further development of the creation of a new style, a new form and new solutions in the architecture of Central Asia.

Vremya stroitelstva Minaray Kalon, Minaray Kalon v Bukhara i period stroitelstva caravan-saraya Rabat Malik sootvetstvuyut karakhanidskomu period. Kalonskaya bashnya-one of high-quality production of world architecture and architectural design. The Poyi Kalon architectural ensemble was created. The minaret has a unique form, the sole is sharp, the body is conical, the kverhu sujaetsya, zakanchivaetsya kletkoy. Ego height is 50 m (in the middle is 46 m, in the middle is 47 m), the thickness is 0.8-0.9 m. glubina fundamenta do 10 m.

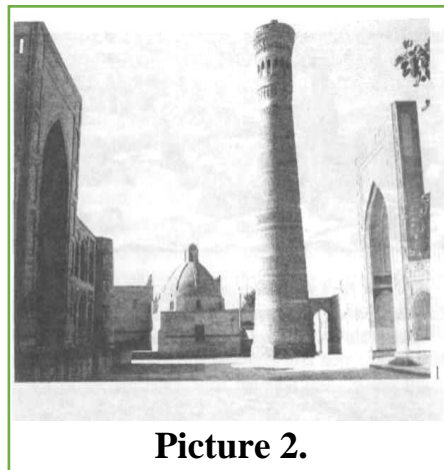

**Picture 2.**

The diameter of the circumference of the building in the Poipesh part is 9 m. Inside the tower there are 105 steps leading to the top of the tower along a spiral staircase-rotunda. At the top of the tower, 16 arched windows are installed to illuminate the staircase inside, through which one can observe the surroundings. On fig. 2 shows a general view of Kalon Minarai, built in 1127.

General view of the architectural ensemble of Poyi Kalon, including Minarai Kalon, in the background - Taki Zargaron, behind him on the left is the Ulugbek Madrasah and on the right is the Abdulazizkhan Madrasah. Poyi Kalon me Mori Ark Castle was built in the background.

Both the core and the decoration of the tower are made of brick (27x27x4-5 cm). Decorative bricks have different orientation and smooth surface. Flawless rings of various geometric shapes, stacked on top of each other, are framed by brick pediments.

Architecture of the period of independence of Uzbekistan.

After gaining independence of the Republic of Uzbekistan on August 31, 1991, fundamental changes took place in all spheres of life. In 2002, the Urban Planning Code adopted by the Oliy Majlis came into force. On May 6, 2003, by the Decree of the President of the Republic of Uzbekistan “On the main directions for further deepening economic reforms in capital construction”, a number of resolutions of the Cabinet of Ministers were adopted and the mechanism of the construction system was radically changed. The modern bridge across the Amu Darya was built to replace the 423-kilometer railway that ran through the territory of the neighboring country, the Navoi-Uchkuduk-Sultonuzdag-Nukus railway (358.1 km). It was put into operation in March 2004. As an example, we can see a modern bridge built across the Amu Darya.

After independence, due to the construction of a new modern railway, more than 20 million US dollars are saved per year from the expense of freight transportation within the republic, and more than 36 million US dollars, if international freight transportation is taken into account. The design length of this railway is 221.6 km. The design length of this railway is 221.6 km. The total length of the road is 123 km. This



**Picture 3.**

engineering structure went down in history as the first railway in Uzbekistan built in mountainous regions. Figure 3. The area with the new railway station in the city of Termez was built taking into account climatic conditions.

During the years of independence, modern and even cement concrete roads, 2.5 km long tunnels were built in the Kamchik and Rezak sections of the Tashkent-Osh highway, 94-214 km of roads were reconstructed. was built. On a winding, sloping road in the mountains



After gaining independence, wide avenues were opened for the development of national architecture and urban planning.

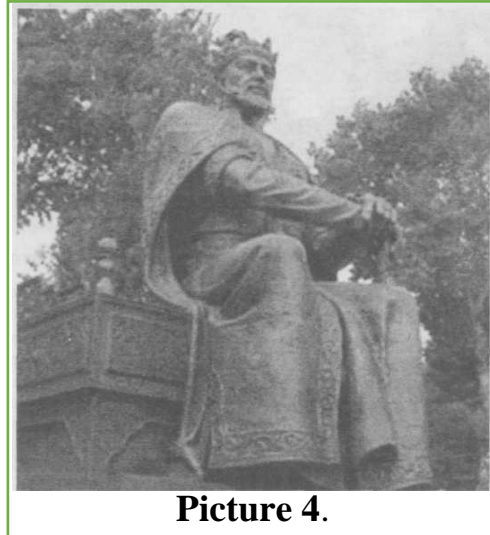

**Picture 4.**

Great importance was attached to the issues of architecture and urban planning.

In the city of Tashkent, in the area where the historical madrasah of Barakkhan is located, our people were presented with a majestic building in the national style - the architectural ensemble of Khazrat Imam. It should be noted that the construction of this new mosque was completed in just 100 days. It is included in the UNESCO list of historical cities, priceless for all mankind. In 2007, the city of Tashkent was declared the capital of Islamic culture. General view of the

Hazrat Imam mosque, recently built in the national style in Tashkent. Internal view of the dome with a dome made in the form of a drum in the national style.

Statues of Amir Temur were installed in the cities of Tashkent, Shakhrisabz and Samarkand. In Figure 4, in the design of these structures, traditional forms were used and developed (arch, volume of the shell, dome, etc.), the art of creating gardens was improved, the historical and traditional connection between architecture and art developed (decorative finishing, plastic processing of facades, ganch, carving on tree, etc.). We can see the statue of Amir Temur installed in the cities of Tashkent, Shakhrisabz and Samarkand.

In 1988, the 1225th anniversary of the birth of the great scholar Imam al-Bukhari, who made a great contribution to the world Islamic culture, was celebrated. On the initiative and under the leadership of the President, in the footsteps of Alloma, located in the village of Khoja Ismail Eski, Khartang, Poyaryk district, a huge complex in the national style was built. The mausoleum of Imam al-Bukhari in the Memori complex was built in a modern national style.

This indoor tennis court for 3000 seats near the Tashkent TV tower with a unique architectural and constructive solution is one of the best sports facilities in the world with a unique architectural and functional solution. The appearance of an indoor tennis court without columns in Tashkent is a TV tower. The tennis court is made in a unique form, convenient for spotters, fans, visitors and various events.

On the initiative and direct leadership of the President of the Republic of Uzbekistan, a completely new Independence Square was created in terms of content and form. The buildings of the Cabinet of Ministers and the Ministry of Finance have been completely reconstructed. The majestic building of the Senate, which absorbed elements of Uzbek national architecture, gave special architectural significance to the main square of the capital of Uzbekistan.

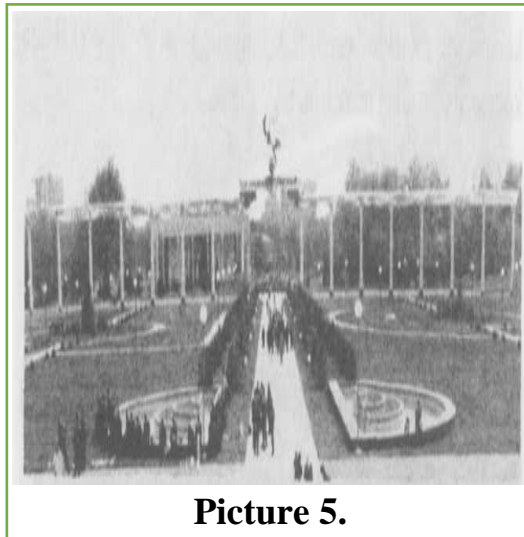

**Picture 5.**

The square composition had a peculiar appearance and was the center of the architectural composition.

The "Arch of Virtue" was built at the entrance to the main square in Tashkent of the Republic of Uzbekistan. A white corridor leads to a majestic arch connecting sixteen marble columns. Cranes circled above, carefree storks were skillfully portrayed. The "Monument of Independence", a symbolic symbol of the globe, erected in the first days of independence, has become a vivid expression of the emergence in the world of a new country called Uzbekistan, the achievement of true freedom by the Uzbek people. The sixteen-column arch of virtue on Independence Square is a symbol of peace and tranquility.

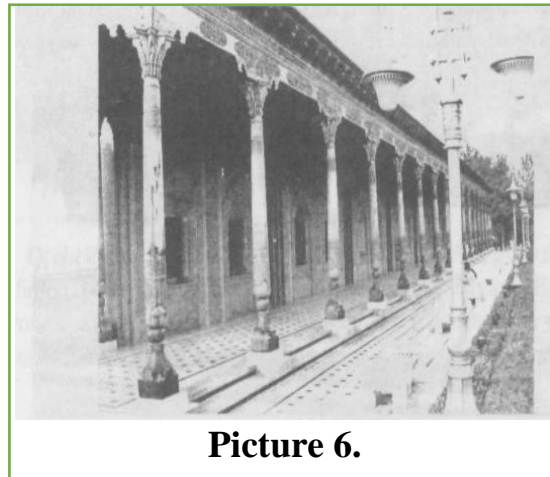

**Picture 6.**

As a sign of republican youth, a symbol of goodness, this monument was decorated with a bronze statue "Happy Mother", depicting a mother and child. The main square of the Monument of Independence and Virtue will be built.

Monument of Independence and Virtue on

Republic Square. The Virtue Arc opened a new field content.

It has become a symbol of the pure and noble goals of independent Uzbekistan. Many fountains are designed to improve the microclimate. On the northern side of Independence Square, there is a Memorial Square dedicated to our compatriots who died during the Great Patriotic War, with a statue of the Sorrowful Mother. (Figure 6).

In connection with the creation of the National Park named after Alisher Navoi (1991-1994), one of the central squares of the city of Tashkent was completely reconstructed. Here, the events of the Independence and Navruz holidays are solemnly recreated in a form convenient for eight people. The purpose of the reconstruction of the national park named after Alisher Navoi was to create comfortable conditions for the recreation of residents and guests of the city. At the suggestion of the President, an exhibition pavilion for fine and applied arts, exhibitions of clothing models and other purposes was built on the western side of the park, that is, in a quiet place of rest.

### **Summary**

The national architectural art of Uzbekistan developed rapidly. New hidden aspects of architecture have been discovered. Taking into account the achievements of the architecture of developed democratic countries, modern building materials such as metal, concrete, brick, wood, plastic, glass and other modern materials and structures are used in our country with the honor of independence. New buildings and structures were built and reconstruction work was launched, architectural monuments were restored in a new style and radically improved. Architects, skillfully combining

national conditions and traditional modern styles, built buildings from traditional and modern structures and materials. Buildings that have stood the test of time have begun to be built after relentless research.

The construction of strong, proud buildings and structures that will serve future generations, modern and comfortable housing, vocational colleges, academic lyceums, in order to make our cities and villages more beautiful and prosperous, and similar buildings were erected in a new style.

### REFERENCES:

1. Mirzaev Sh.R. M. M. Vakhitov. Architecture part 1. Tashkent, 2012.
2. Mirzaev Sh.R. M. M. Vakhitov. Architecture part 2. Tashkent, 2012.
3. Vakhitov M.M. Sh. R. Mirzaev. Architecture part 3. Tashkent, 2012.
4. Apukhtin O.K. Fundamentals of fine arts. Tashkent, 1967.
5. Vakhidov M.M. Sh. R. Mirzaev. Buildings and constructions. Tashkent, Trud, 2003.
6. Vakhidov M.M. Architectural monuments of Bukhara. Bukhara, 2009.
7. Vakhidov M.M. National architecture of Uzbekistan. Bukhara, 2009.
8. Azimov I.M. Patterns of Uzbekistan. Tashkent, publishing house of literature and art. G'Guloma, 1987.
9. Vakhidov M.M. Architectural monuments of Khiva. Bukhara, 2009.
10. Teshaboev R.D. Architectural structures and parts of civil buildings. Tashkent, teacher, 2012.
11. Architecture and construction of Uzbekistan, Tashkent, 2006, No. 3.
12. Encyclopedia of Uzbekistan, volumes 1-14. Tashkent, 1971-1980



## HUSHMUOMILA MUROJAAT SHAKLINING TURLI DARAJALARDA QO‘LLANILISHI

**Ergashova Dilfuza Inomjonovna**  
Farg‘ona davlat universiteti magistranti

**Dexqonboyeva Omongul Maxamadsoli qizi**  
Farg‘ona politexnika instituti  
E-mail: **omongulxon@ferpi.uz**

### ANNOTATSIYA

Hurmat nutqi o‘zining tuzilma-tizimi, mazmun-funksional yo‘nalishi, leksik-semantik-grammatik tuzilishi, ifoda asosi va morfologik-sintaktik signallari jihatidan alohida ahamiyat kasb etgan. Bu jamiyatning hurmat darajasi to‘g‘risida haqiqiy, tantanavor va chuqur bayonot berdi.

**Kalit so‘zlar:** hurmat kategoriyasi, jamiyat, rasmiy murojaat, o‘lim, homiladorlik.

### KIRISH

Hurmat tuyg‘usi qaratilgan narsaga, shaxsga yoki narsaga qarab, sof hurmat tuyg‘usi farqlanishi mumkin. Chunonchi, xuddi shu tuyg‘uni ifodalash bilan birga, otanaga, ayollarga, keksalarga va o‘zgalarning din va e‘tiqodlariga hurmat ko‘rsatish boshqa odamlarning ixtiyori, fikr va e‘tiqodini hurmat qilishdan biroz farq qiladi. O‘zini o‘zi qadrlash va o‘zini hurmat qilish juda muhimdir. Zero, bu tuyg‘ular milliy g‘urur va o‘z yurtidan g‘ururlanish g‘oyalari bilan chambarchas bog‘liqdek tuyulishi mumkin. Demak, hurmat tushunchasini uning lingvistik, hissiy, kognitiv jihatlariga ko‘ra, uning ijtimoiy ijobiy va nutqiy xususiyatlarini hisobga olgan holda quyidagicha umumlashtirish mumkin:

- Ijtimoiy-siyosiy, manaviy hurmat nutqi;
- Oilaviy-maishiy hurmat nutqi;
- El-yurtga, Vatanga, tabiatga hurmat nutqi.

Ijtimoiy-siyosiy va ma‘naviy nuqtai nazardan hurmat jamiyat, hukumat va shaxslararo munosabatlar orqali bevosita ishlab chiqariladi. Masalan, davlatlar bir-birining dinlari, e‘tiqodlari va qarashlarini, shuningdek, barcha shaxslar, davlatlar, turli guruhlar va tashkilotlarning xohish-istaklarini qonun doirasida hurmat qilishlari kerak.

Shuningdek, ular bir-birining ichki ishlariga aralashmasliklari, milliy va umuminsoniy qadriyatlarga putur etkazmasliklari kerak.

Ajdodlarimizning moddiy va ma'naviy merosiga hurmat bilan qarash va asrab-avaylash ayni paytda ham ijtimoiy-siyosiy, ham ma'naviy hurmatning bir qismidir. Go'zal marosim va an'analarimizni hurmat bilan qabul qilishimiz kerak, chunki ular ham madaniyatimizning ma'naviy poydevori sifatida yuksak hurmat-ehtiromga chorlashi barchamizga ma'lum. Ular qadim zamonlardan beri saqlangan va sayqallangan.

### **ASOSIY QISM**

Har bir tilda ijtimoiy-siyosiy va ma'naviy hurmatni lingvistik jihatdan ifodalashning o'ziga xos usuli bor. Rasmiy sharoitlarda va yuqori martabali shaxslar o'rtasidagi uchrashuvlarda hurmat odatda noverbal tarzda, ya'ni odamning tashqi ko'rinishi, xatti-harakati va xatti-harakatlarida namoyon bo'ladi.

Jamiyat xatti-harakatlarning asosiy misollaridan biri hurmatdir. Musulmon olamiga Payg'ambarimiz Muhammad s.a.v. tomonidan hurmat ko'rsatish buyurilgan. "Salom – qarz, Alik – qarz" degan maqolning mohiyati shundan iborat. Demak, ijtimoiy hurmatning zaruriy shartlaridan biri bu to'g'ri salomlashish debochalaridandir. Darhaqiqat, musulmonlar barcha mehnatlarini Alloh nomi bilan boshlashlari bilan mashhur. Ko'rinib turibdiki, Alloh va Uning payg'ambariga ishonish va ularga hurmat ko'rsatish jamiyatdagi hurmatning ildizidir. O'zbek xalqiga xos bo'lgan ba'zi xususiyatlarning namunasi sifatida qo'ni-qo'shnilar uchun tayyorlanayotgan taomlarni o'z uylarida joylashtirish hurmat belgisi hisoblanadi. Bayramlarda, xususan, Hayit bayramida qo'ni-qo'shnilar uchun tayyorlangan taomlarni idishga solib, olib chiqish hurmat belgisi sifatida milliy an'anaga aylangan. Bu o'zbek xalqining ruhiyatiga xos bo'lgan ayrim xususiyatlarning bir misolidir, xolos. Kichkina qozonda katta bo'lmasa, to'ylarda osh pishirilib, butun xalqqa tortiladi. Bu saxovatli, vatanparvar, mehr-oqibatli insonning boshqalarga qanday mehr, bag'rikenglik, sadoqat bilan munosabatda bo'lishini ijtimoiy hurmat tarzida ko'rsatadi. Bunga ko'plab misollar keltirish mumkin. Ijtimoiy hujayra (yaxshilik) odatda hurmatning asosiy kategoriyasi sifatida qaraladi: ijtimoiy hurmat birlamchi munosabat sifatida qaraladi [5].

Jamiyatlar, davlatlar, turli turdagi birlashmalar, vazirliklar, ma'muriyatlar va shaxslar o'rtasidagi hurmat hissi ijtimoiy-siyosiy hurmat deb ataladi. Davlatlar bir-birining ichki masalalariga aralashmaydi, bu esa bu fikrni aks ettiradi. Ayniqsa, xalqaro iqtisodiy aloqalarda nozik, halol, sof hurmat tuyg'usi kamol topadi. U quyidagi shakllarni olishi mumkin:

- milliy, umumiy, umuminsoniy qadriyatlarni oyoq osti qilishdan ko‘ra qadrlash, asrab-avaylash kerak. I.Karimovning 2006-yil 7-dekabrda Konstitutsiyamizning 14 yilligiga bag‘ishlangan “Turkiston” saroyida qilgan nutqidan bir parcha:

“Qadrli yurtdoshlarim, azizlarim! Bugungi fursatdan foydalanib, barchangizga, siz orqali butun xalqimizga yana bir bor o‘zinning chuqur hurmat va ehtiromimni bildirishga ruxsat bergaysiz”. («Xalq so‘zi», 2006 yil, 8 dekabr).

Bu hurmat nutqi o‘zining tuzilma-tizimi, mazmun-funksional yo‘nalishi, leksik-semantik-grammatik tuzilishi, ifoda asosi va morfologik-sintaktik signallari jihatidan alohida ahamiyat kasb etgan. Bu jamiyatning hurmat darajasi to‘g‘risida haqiqiy, tantanavor va chuqur bayonot berdi.

Ta’kidlaganidek, birinchidan, ijtimoiy-hurmat nutqi (matn) boshida yurtdoshlarim, azizlarim undalmalari keltirilib, so‘zlovchi o‘z samimiy hurmatini yuqori darajaga ko‘targan (bunda yurt, aziz) leksemalar xizmatidan tashqari –doshlar, -ologlar ro‘yxati; dan, hurmat avvalo majlis katnashchilariga (barchangizga), ular orqali butun O‘zbekiston xalqiga (butun xalqimizga) amalga oshirilgan; yuzdan, jumla kesimi kaminai kamtarlik, komilu donolik belgisi sifatida ruhsat bergaysiz lexemasi bilan tugallangan: buyrug‘ tarzida emas, istak, xohish, ezgu ihtiyor darajada izohlangan. Ushbu misolda ham hurmat to‘g‘ridan to‘g‘ri majlis qatnashchilariga ko‘rsatilgan [3]:

Assalomu alaykum, muhtaram vatandoshlar!

Avvalambor, siz, azizlarni Konstitutsiyamizning o‘n to‘rt yillik bayrami bilan chin qalbimdan muborakbod etib, sizlarga, sizlar orkali butun xalqimizga o‘zinning samimiy hurmat va ehtiromimni izhor qilgan ijozat bergaysiz.

Jahon miqyosidagi davlat rahbarlari tomonidan yo‘llangan maktublari matnlarida ham hurmat kategoriyasining namunasini ko‘rishimiz mumkin. Ijtimoiy-siyosiy nutqqa misol tariqasida davlatimiz rahbari nomiga va u kishi orqali O‘zbek xalqiga bildirilgan katta hurmatni ijtimoiy siyosiy nutq sifatida ko‘rishimiz mumkin: Masalan, BMT Bosh kotibi Kofi Annan Prezident I.A. Karimovga Mustaqillik bayrami munosabati bilan quyidagi tabrik yo‘lladi. Unda ma’ruzachi hurmat bilan murojaat qilayotgan shaxsga ishora qiladi va "Janobi oliylari" iborasini ishlatadi. Ushbu salomlashish uslubida orttirma sifatlarning qo‘llanishi (“juda baland” va “o‘ta samimiy” kabi) ko‘rsatilayotgan yuksak hurmatni bildiradi:

To His Excellency Islam Karimov, President of the Republic of Uzbekistan  
Your Excellency,

On the occasion of the Independence Day, I send my sincere congratulations to you, the Government and the people of Uzbekistan with great pleasure.

Your Excellency, please accept my highest respect for you.

Kofi ANNAN,

UN Secretary General.

(O‘zbekiston Respublikasi Prezidenti Islom Karimov Janobi Oliylariga

Janobi Oliylari,

Mustaqillik kuni munosabati bilan, O‘zbekiston Hukumati va Xalqiga katta mamnuniyat ila g‘oyat samimiy qutlovlarimni yo‘llayman.

Janobi Oliylari, Sizga Bo‘lgan G‘oyat Yuksak Ehtiromimni Lutfan Qabul Qilgaysiz.

Kofi ANNAN,

BMT Bosh kotibi).

Tabriklovchi shaxsning ehtiromining ahamiyati quyidagi tilda turli yo‘llar bilan ifodalanadi. Masalan, salomlashishning bosh gapidagi ajratilgan to‘ldiruvchi (Janobi Oliylariga) iltifotda (sizga) bildirilgan hurmatni kuchaytirish uchun xizmat qilgan. Salomga xos evfemizmlar, yuksalishlar va kuchli ohanglar, jumladan, “eng yaxshi tilaklar”, “eng samimiy tilaklar”, “yuksak ehtirom”, “saxovatli xalq” degan aniqlovchi birikmalar ham yuboruvchining hurmatini bildirish uchun ishlatilgan[2].

To His Excellency Islam Karimov, President of the Republic of Uzbekistan

I am very pleased to send you, Your Excellency, my most sincere wishes on the occasion of Eid Mubarak Ramadan.

I would like to use this opportunity to ask Almighty Allah to repeat such auspicious days for Muslims, to grant you good health, happiness, continuous progress and prosperity for your country and its generous people.

Please accept my high regard for you.

Sheikh Sabah al-Ahmad al-Jabir al-Sabah,

Emir of the State of Kuwait

(O‘zbekiston Respublikasi Prezidenti Janobi Oliylari Islom Karimovga Janobi Oliylari, Ramazon hayiti munosabati bilan sizga eng samimiy tilaklarimni yo‘llashdan juda mamnunman.

Fursatdan foydalanib, Alloh taolodan musulmonlar uchun ana shunday xayrli kunlarni takrorlashini, sizlarga mustahkam sog‘lik, baxt-saodat, yurtingiz va uning bag‘rikeng xalqi uchun doimo taraqqiyot va farovonlik ato etishini so‘rayman.

Sizga bo‘lgan yuksak hurmatimni qabul qiling.

Shayx Saboh al-Ahmad al-Jobir as-Saboh,

Quvayt davlati amiri)



Bundan tashqari ijtimoiy hurmat kategoriyasining yana bir turi shuki o'lgan insonni vafoti haqidagi yoki uning o'limini ifodalovchi so'zlarni ishlatishda ham hurmat o'z kuchini saqlab qoladi. Ya'ni «o'lmoq» fe'lining o'rnida qo'llanuvchi so'zlar uyasidan quyidagilar o'rin oladi: «shunqor bo'lmoq», «so'lmoq», «paymonasi to'lmoq», «jonidan kechmoq», «jon taslim etmoq», «dunyodan o'tmoq», «joni uzilmoq», «vafot etmoq», «qazo qilmoq», «jon bermoq», «dunyodan ketmoq», «tiriklikni tark etmoq», «fanodan baqoga ketmoq», «fanodan baqoga rixlat etmoq», «shahid bo'lmoq», «ruhi uchmoq», «yo'qolib qolmoq», «chirog'i o'chmoq», «jonini egasiga topshirmoq», «ko'z yummoq», «egamning marhamatiga bormoq», «oyoq cho'zmoq», «oyoq uzatmoq», «yostig'i qurimoq», «tashlab ketmoq» vaboshqalar. Bu so'zlarni yana bemalol davom ettirish mumkin. Mazkur evfemizmlar orasidan «shunqor bo'lmoq», «fanodan baqoga ketmoq», «fanodan baqoga rixlat etmoq», «shahid bo'lmoq», «egamning marhamatiga bormoq» kabilar arxaik xususiyatga ega bo'lib, ularni jonli so'zlashuvda emas, faqat badiiy asarlar tarkibida uchramiz. Shuningdek, «so'lmoq», «jon taslim etmoq», «qazo qilmoq», «chirog'io'chmoq», «yostig'i qurimoq» kabi evfemizmlar badiiy nutqqaxos bo'lsa, «yo'qolib qolmoq», «qatorimizdan kam bo'lmoq», «ko'zimizni yoshlab ketmoq», «yolg'on dunyodan chin dunyoga ketmoq» kabi so'zlar shevalarda ko'p uchraydi [4].

"O'lim" tushunchasi, shuningdek, "hayot" ham nafaqat alohida madaniyat vakillari uchun, balki butun dunyo hamjamiyati uchun ham o'zining universallik va ahamiyati bilan ajralib turadi. Birgina «o'lmoq» tushunchasining o'zbek tilida 500 ga yaqin evfemik vositasi mavjudki, shulardan yosh bolalar o'limiga nisbatan **go'dagi uchibdi, nobud bo'pti, go'dagi chennabdi (chetnabdi, chetlabdi), bolasi gul tergani ketibdi, xur bo'pti** kabio'nlabifodalardanfoydalaniladi.

Tadqiqotchilar tomonidan o'tkazilgan tajribalar shuni ko'rsatadiki, "hayot" tushunchasi bilan solishtirganda "o'lim" tushunchasi ko'proq universal. Ehtimol, buning sababi hayot o'zining paydo b'lishi bilan ko'p qirralidir va natijada xilma-xil fikrlarni keltirib chiqarar. An'anaga ko'ra, ko'p mamlakatlarda o'lim to'g'risida to'g'ridan-to'g'ri gapirish odatiy hol emas. Ingliz tilida ham bu mavzu taqiqlangan mavzulardan bo'lib uning quyidagi hurmat so'zlari mavjud: **to join the majority** (ko'pchilikka qo'shilish), **to pass away** (o'tib ketmoq), **to rest in peace** (tinch dam olish), **to breath one's last breath** (so'nggi nafasi bilan nafas olish), **to push up daisies** (marhum nardalarini surish), **deceased**(marhum), **to kick the bucket** (paqirni tepish), **to go west** (g'arbga borish), **to hop the twig** (novdalarni maydalash), **to go the way of all flesh**(insoniyatni yashab o'tish), **perished** (yo'q bo'lmoq), **Grim Reaper**

(mudhish yeg'im), **to go beyond the veil** (parda ortidan yurmoq), **to join the majority** (ko'pchilikka qo'shilmog), **to depart** (qaytib ketmog), **to be no more** (boshqa mavjud bo'lmaslik), **God's acre** (Hudoning makonida), **to be gone** (ketib bo'lmoq), **to give up the ghost** (arvohga yengilmog) va boshqalar[1].

Ushbu guruhning evfemizmlari turli xil tasvirlarga asoslangan, bunday tasvirlarning sezilarli qismi diniy vaaxloqiy omillar bilan bog'liq. Jabrlangan, katta yo'qotishni boshidan o'tkazgan odamning his-tuyg'ulariga zarar bermaslik uchun xushmuomalalik ifodasi - bularning barchasi o'limni anglatuvchi evfemizmlarning hissiy asosini aks etadi.

Homilador bo'lganda o'zbek madaniyatida homiladorlik haqidagi yangiliklarni to'g'ridan-to'g'ri gapirish juda uyatli, shuning uchun bu holatni tavsiflovchi ba'zi hurmat iboralari mavjud: **bosh qorong'u, homilador, og'ir oyoq, bo'yida bo'lmoq, yukli bo'lmoq, gumon, gumona, vujud, gavhar, ikkiqat, ko'ngli sust ketmog, nishona paydo bo'lmoq, oy kuni yaqin, uchinchi kishi, yangi mehmonli bo'lmoq.**

Ingliz tilida ham bu holatni tavsiflovchi quyidagi hurmat iboralari mavjud: **To be in a family way** (oilaviy munosabatda bo'lish), **Bun in the oven** (tandirda yumshoq non), **Knocked up** (qoqilib tushish), **Baby bump** (chaqaloq), **In a family way** (oilaviy yo'lda), **Gestating** (homilador), **With child** (bola bilan), **Baby mama** (chaqaloqli ona), **Eating for two** (ikki kishi uchun ovqatlanish), **On the nest** (uyada), **Preggers** (qorni chiqib qolish).

Bolani **tug'ish** vaqti kelganda, o'zbek xalqi tug'mog o'rniga, **bola ko'rmoq, bolali bo'lmoq, bo'shalib olmog, vujudga kelmog, dunyoga keltirmog, dumyo yuzini ko'rsatmog, yengil bo'lmoq, ko'zi yorimog, ko'paymog, ona bo'lmoq, farzandli, chaqaloqli bo'lmoq, yangi mehmon ko'rmoq, qizli, o'g'illi bo'lmoq, qo'shaloq bo'lmoq, hadya etmog** kabievfemizmlardan nutqda foydalanishadi. Ingliz tilida esa **blessed event** (qutlug' voqea) va **accouchment** (tug'ilish) so'zlari bilan ifodalanadi.

Xomiladorlik holatiga ham hurmat birliklar son sanoqsiz va ular o'zbek hamda ingliz tillarida turlicha ifodalanadi. Ularning to'liq ekvivalenti deyarli yoq. Ko'pincha homiladorlik holatini ko'rsatuvchi hurmat birliklar yumshatish bilan emas, balki qo'pol tarzda ifodalanadi. Jamiyatda xomiladorlik nozik holat hisoblanadi. Shuning uchun jamiyatda xomiladorlik holati turli boshqa so'zlar bilan almashtiriladi. Lekin almashtirilgan so'zlar qo'pol ifodlanishi ham mumkin, masalan: **to eat beans, knocked up-** og'ir oyoq. Yumshatish ma'nosiga ega bo'lgan evfemik birliklar – **to be in a family way, ko'payshmogda, to eat for two.**

Ijtimoiy hurmat leksemalari guruhiga kiruvchi tashqi ko‘rinishni ifodalovchi yolg‘onchi ma‘nosini anglatuvchi hurmat birliklarga e‘tiborimizni qaratamiz: **categorical inaccuracy, economical with the truth**. O‘zbek tilida bularni ifodalash qiyin. Hozirgi paytda ingliz tilida evfemik birliklarning soni tobora oshib bormoqda va ular tilning barcha qatlamlariga taalluqli. Semiz va ozg‘inlikni ifodalovchi evfemik birliklarni soni ham ko‘pdir, ayrimlarini keltiraylik: **vertically challenged** – semizlikni ifodalaydi, **horizontally challenged** – novcha, ozg‘in kishini ifodalaydi. Challenge so‘zi bilan intellectually, mentally, physically so‘zlarini ham birlashtirsa, **mentally challenged, intellectually challenged** aqli zaiflikni, **physically challenged** esa nogironlikni namoyon etadi. Ijtimoiy guruhga kiruvchi evfemik birliklarning aksariyati o‘zbek tiliga kirib kelgan, asosan kalkalash orqali, yani so‘zma-so‘z tarjimasi orqali ifodalanadi, masalan: **mental disease** – ruhiy kasallik, hastalik; **children with limited abilities**-imkoniyati chegaralangan bolalar.

Alkogol ichish, yani mastlik holati ingliz tilida idiomatic tarzda o‘xshatish stilistik vositalari orqali ifodalandi: **drunk as a lord, drunk as an owl**.

#### **XULOSA**

Ushbu maqolada o‘zbek va ingliz tilidagi hurmat tushunchasi va hurmat kategoriyasi haqida so‘z bordi. Hurmat kategoriyasining yuzaga kelishining ijtimoiy-lingvistik omillari o‘rganildi. Hurmat ma‘nosini ifodalovchi lingvistik va nolingvistik vositalar tahlil qilindi. Unda o‘zbek tilidagi hurmat-ehtirom vositalarining tuzilishi, vazifasi, semantik xususiyatlari va qo‘llanilishi tahlili shuni ko‘rsatadiki, hurmat ma‘nosi lingvistik va nutqiy vositalar bilan ijtimoiy-pozitiv subyektiv ma‘no ekanligini ko‘rsatib, hurmat kategoriyasi ijtimoiy-lingvistik hodisa sifatida izohlanadi.

#### **FOYDALANILGAN ADABIYOTLAR RO‘YXATI: (REFERENCES)**

1. Holder, R.W. A Dictionary of Euphemisms. How Not to Say What You Mean. - New York: Oxford Univ. Press, 2007. – P.506
2. Usmonova Dono Sotvoldiyevna, & Dexqonboy nabirasi Omongul Maxamadsoli qizi. (2022). Political Euphemisms in English and Uzbek Languages (A Comparative Analysis). Eurasian Journal of Learning and Academic Teaching, 9, 92–96. Retrieved from <https://www.geniusjournals.org/index.php/ejlat/article/view/1777>
3. Qizi, D. N. O. M. (2021). Euphemisms In The Speech Of Politicians And Diplomats In Modern English. The American Journal of Social Science and Education Innovations, 3(11), 58-64.

4. Muzaffarova, A. N., & Omongul, D. N. (2019). Phraseological euphemisms in modern English. Проблемы современной науки и образования, (12-2 (145)), 110-112.
5. Mohiraxon, P. (2022). LINGUOCULTUROLOGICAL RESEARCH OF ARTISTIC VISUAL MEANS IN ENGLISH AND UZBEK LANGUAGES. American Journal Of Philological Sciences, 2(06), 26-30.



## INFLUENCE OF THE SOVIET AUTHORITY ON SPIRITUAL AND CULTURAL LIFE IN UZBEKISTAN

**Ro‘ziboyev Nurbek O‘ktamovich**

Termiz State University

Graduate student of the Faculty of History

### ABSTRACT

20-30 years of XX century period out of sight sorry we are in this all social life processes row cultural and spiritual the field itself special complexity, difficulty with that it was late sure we will be The Soviets authority and his dominant party whole in the country socialism system set up to reach own to them main the goal by doing puts they are, in this cultural of the field role individuality, without it a lot to something achieved that it won't be ok they understood. That's why soviet of the authorities initial years right from the start cultural construction process own supply and ideas based on to develop entered were.

**Key words:** Europe, Central Asia, Skobelov, modernism, cotton authoritarian, cultural revolution, proletariat dictatorship, V. Popov, attack, M. Kori-Yakubov, U. Egamberdiyev, H. Islamov, M. Kuznesova.

Tsarism of Central to Asia suppress of entry negative effect then It was Russian invaders the first in line people spiritual of culture development hindrance did National to inheritance has been relationship change it started. National pride and national pride feelings Rakhna goes to the village people to his mind Europe and Russian spirituality to absorb movement done Local the people are rich people and religious leaders to the hand taken from them using Russian to rule, invasion has been relationship to change, "cold" relations to warming, the concept of "invader". Instead of " help came", " culture take like "came". of concepts come in to come they wanted Even to sermons Russian of the king name adding to teach movement Ijildi. Europe science and technique mastering Russians themselves pressing received science and in the regions technique development to achieve (of course, own interests intended without) action they do As a result, Russian scientists societies, different different scientific publications to the body come, Central of Asia natural, economic maps structure goes, fauna and flora research it is muddy fossil mines places is determined. Russia industry for raw material as natural riches digging can be begins. Cotton monopoly reach for different different

irrigation branches and facilities will be built. In farming one so much shifts happened gives Of course, in the country Russian m spiritual invasion against different different actions to the body will come From these actions one enlightenment movement therefore, the second, his modern and one so much positive, public, especially young people not passing and fade away going national pride and national the soul to sharpen awareness to increase directed "combat" movement was Russian of the invaders Central Asia conquest reach national of intellectuals in his worldview one series of changes happen to the child take came.

In the early 20s come Uzbekistan in the area cultural of construction the most current of duties counted soviet education system formation works active starting from sent. The Soviets in Uzbekistan new education system to create road holds that's why intended main goals in the country people education joints development to find, to the whole People literacy reach, knowledge from the springs all of them full enjoy reach not but the most first of all, the children of the country to his mind, to his consciousness communist ideas and ideals deep absorb and that's it road with to themselves ear without stuttering service "believing-able" generation brought up adult deliver was.

"Cultural" of the councils revolution event of society all fronts in line science, culture, art education, higher education fields own to the trail put was. Education furnaces has been national the same for schools politics his own negative effect without transfer didn't stay Soviet of the authorities initial since years traditional education system no to do the climax was removed. State "dictatorship of the proletariat". there is all from the forces using the Soviet political leadership short lifetime inside in Turkestan chor empire installed education the basis of the system with no to do achieved. One of time in itself traditional to schools relatively administrative-repressive and economic measures was seen. Traditional school and madrasa as well new schools no to do with together soviet organs local population their children schools seriously attention did not give though, soviet study residences teacher personnel and necessary with funds provide opportunities to find received. For example, Shura education to the system suitable teacher of personnel quantitative growth provide wide to the road put in 1917 in Tashkent, Andijan, Samarkand, Kokand initial teachers who prepares short term courses organize done was of the 1920s to their heads come, that's it courses 3 thousand through local the nation and 802 Europeans teacher prepared.

That's it to emphasize on April 21, 1918 Russian intellectuals by Turkestan People University opened was. His the first rector V. Popov was Muslim People Dorylfun activity Shura government by stop from being placed after only Russian language knew local the nation representatives here it is that's it on the gallows higher

to study have to be possible was of 1926 September in the month Medium Asia party of committees wife girls departments employees in the presence of council was conducted and there women between take going things acceleration and him mandatory respectively to transfer decision done. It is mandatory the event was called "Attack". ie attack in style Women the problem solution to do policy superior be started. "Attack" first big successes to the hand introduced in 1927 to the spring 100 thousand a woman veil threw, 5 thousand a woman illiteracy finish in the courses study received, 5202 people a woman region, city, district to the courts people consultants by doing were elected. "Attack" action original purpose only burqa from throwing consists of it's not was. His main purpose women social work to issue wide attraction reach was that's it on purpose in Uzbekistan and to him next door in republics one series women examples organize done. "Attack" company in the process serious to shortcomings road was put Most first of all this event rush with, Uzbek to the people special national features, custom habits without being studied done increased. Comparison cultural inheritance denial reach policy Arabic writing Latin graphics replacement about his own decision on the contrary found. Of this the reason Soviets "cultural in growth technical to the feature have from obstacles one this backward transcription" and "traditional Arabic writing only religious" Muslim traditions point of view only from the point of view It is valuable "in Arabic of writing position to decrease movement they do This attitude with Uzbekistan III Congress of Communists (1927 November)" New Latin to the alphabet more more intense road with pass it is necessary, "he said and in 1929 Arabic writing Latin graphics changed. Because Medium Asia Arabs invasion from the 8th century starting from not only religious books, but all of science in the fields ten three century during created written cultural monuments, country population of action by doing came right sources mother that's it in writing created was For this reason this local The people from the culture, from the unique right Separately , Soviet to the mold by force put was in 1940 while Latin of graphics cyrillic with urgent replacement Uzbekistan population of knowledge level to grow, Uzbek of the language development negative effect showed. This error the illiterate number artificial growth cause released . But the most sad, spiritual life full Russified, all in places Uzbek language of possibilities limitation take came. In this place to say important Soviet Socialist statehood Uzbek the basic spiritual and moral of the people values suitable won't come was. Educational works are also scientific benefits reflection don't make was Mustabid system years in our republic literature with one in line national art also developed . In 1918, Hamza Fargona " Country "Savor" political troupe organize did M. Kori-Yakubov, U. Egamberdiyev, H. Islamov, M. Kuznesovalar that's it theater

swallows they were That's it year Mannon Uighur "Turon" society in Tashkent next to theater created. This is a group later on Country State example to the theater became. Theater the first actors Reputation Hidayatov, Muzaffar Muhamedov, Obid Jalilov, Fathulla Umarov, Saifi Olimov, Masuma Kariyeva, Bosit Kariyev, Ziya Said are. Mannon Uighur patriotism and enlightenment ideas with watered Fitrat, Ghulam Zafari, Cholpon, Qadiri. Azerbaijan playwright Hussein Javid his works staged by M. Kori-Yakubov during these years by the first being Uzbek People music ensemble organize done. In 1926 while surface came the first Uzbek state concert ethnographic to the ensemble famous Uzbek singer, actor, musicians attraction in 1929 his on the ground in Samarkand Uzbek state musical theater organize found. Exactly that's it in periods famous Uzbek performers on foreign tours were: Tamarakhonim and Snow Yakubovs Paris and grew up in Berlin (1925). success won in 1936 Uzbek state of the Philharmonic organize to be done performance of art known level to systematization basis it happened "cultural" of the Soviets revolution » event of society all aspects, especially science and culture very ideologizing his each one field cover took. Bolsheviks education initial and impressive weapon has been people education the first from the day ideology to the trail put for whole opportunity to work put. Political education in schools to the road to put and him by improving to go attention gave. It is known that the Bolsheviks ideology basically basically class struggle idea precedence did. Special to thinking has been each how attempt «class the enemy "resistance" was evaluated.

In the 20s and 30s strongman to the system against thought those who reported chase under get the climax took. The same that's it political activities such as "Group of 18", "Inogamovchilik", "Kasimovchilik" at the time knit issued was.

Uzbekistan President IA Karimov as noted, "Republic NKVD "Three". from 41 thousand in 1937-39 more person to prison 6 thousand 920 of them were taken shot thrown away was.<sup>1</sup>"

So so, har how special the idea strength with suffocating, public arbitrariness and strength with Homeland loyal how many thousands people scratch thrown away strongman promotion decision found and increase went.

In the early 20s in Turkestan cultural construction works people economy destroyed has been and Bolsheviks on purpose starting from gave class struggle intensified complicated in the circumstances take went. In this period Turkestan cultural life inherent conflict, each other denial doer negative and positive of circumstances mutually struggle in the style of manifestation it happened Bolsheviks

---

<sup>1</sup> Islam Karimov . High spirituality is invincible strength \_ - T .: " Spirituality ", 2015.



monopoly recovered after division, chor government to politics monad respectively the soviets done increased cultural of politics priority direction nation, national identity understand important condition has been culture no do especially his national qualities break down to throw directed was. To the goal reach for soviet system installed initial from the day Bolsheviki party single, solitary dominant to the party rotation provide, to Bolshevism life has been all theory and to ideas against fight, their effect to lose directed politics take went.

Indeed, chor colonialism his own badass oppression, anger with our country, his sloppy people in the body indelible longing left their heart language bribes Arriving, impudent to deprivations receiver did. It belongs to our ancestors heart the world from time immemorial decorate them meaning and spirit supporting powered up What came is original spiritual values trouble find go to them in body and soul wave hit came national independence and man feelings little by little to stretch trying came. Our country soil to the blood belagan chor from the officers one General Skobelev, who was:

"The nation no to do for him shave a must not his culture, art, language no if you do, it's fast in between himself to recession occurs<sup>2</sup>," he said lewd words in vain not mentioned of course.

Here it is that's it ideological planned politics as a result councils during social and cultural institutions to the people service to do instead of, completely com Munist ideas promote doer to places converted. Form national, m flour socialist works Create demand while to each other similar, in essence shallow, one different to the mold put zorm a-zoraki written works to the creation the ground it happened Councils period socio-cultural in the activity local the conditions account not to get, Europe and to Russia special forms zorm a-zoraki stitching, cultural rneros and national traditions denial to break show, people creativity disregard such as many errors there is was. Councils during socio-cultural of activity the following from the forms more are used was: lively newspaper, oral magazine, rally at night, portrait evenings, concerts, lectures, agitsuds, demonstration, thematic nights ', and etc.

So even though he is strong system his own ideological restrictions, communist to the idea opposite has been to views uncompromising from being give up it didn't take long On the contrary, socio-economic stagnation years of political fanaticism more increased. Law issuer and performer power in the union as well as officially in the republic the soviets at his disposal was. Uzbekistan in 1950-1959 High Soviet Presidium Sh.R. Rashidov leadership did. Well, Soviet of the system complicated and

---

<sup>2</sup> Homeland culture history \_ - T.: 1995.

very controversial years Uzbek people identity, ancient national culture and values save to stay movement did. But this easy it didn't take long It's on the way unique struggles and losses happen it happened Communist ideology local of the people national pride to break tried. The people national from culture, national from tradition distraction for "communism "and" developed like "socialism". fantastic beliefs thinking found them people mass to his mind absorb for all measures, tools and of methods used. But Uzbek people of these to all endure gave. Because the people in social and political life inevitable changes happen to be believe was.

### REFERENCES:

1. Islom Karimov. Yuksak ma'naviyat – yengilmas kuch. -T.: «Ma'naviyat», 2015.
2. Vatan madaniyati tarixi. -T.: 1995.
3. A. Asqarov. O'zbek xalqining etnogenezi va etnik tarixi. -T.: 2007.
4. S. Atamuradov, S. Xusanov, J. Rametov. Ma'naviyat asoslari. Ma'ruza matnlari. -T.: 2000.
5. A. Jalolov. XIX asr oxiri va XX asr boshlaridagi o'zbek adabiyoti. -T.: 1991.
6. Milliy urf-odat, marosim va an'analarning shaxs m a'naviy kamolotidagi o'rni.-T.: 1999
7. K. Shoniyozov. O'zbek xalqining shakllanish jarayoni. -T.: 2001.
8. O'zbekiston tarixi va madaniyati. -T.: 1992.
9. Г. Пугаченкова, Л. Ремпел. Очерки истории искусства Средней Азии. -М .: 1982

## МЕРЫ ПО ЛЕЧЕНИЮ И ПРОФИЛАКТИКЕ ПАРАЗИТАРНОГО ЗАБОЛЕВАНИЯ ВОЛЬФАРТИОЗ

**Мингишев Юнус Юсуф угли**

Ассистент Ташкентский филиал Самаркандского  
государственного университета ветеринарной  
медицины, животноводства и биотехнологии.

**Тухтамишов Нодир Собридин угли**

Ассистент Ташкентский филиал Самаркандского  
государственного университета ветеринарной медицины,  
животноводства и биотехнологии.

**Камолов Файзулло Бурхон угли**

Ассистент Ташкентский филиал Самаркандского  
государственного университета ветеринарной медицины,  
животноводства и биотехнологии.

### АННОТАЦИИ

В данной статье рассматривается проблема биологического развития Вольфартовых комаров и их личинок, вызывающих заболевание Вольфартиоз. Изучены причины возникновения вольфартиоза, течение болезни в организме животного, диагностика, лечебные мероприятия и профилактические мероприятия.

**Ключевые слова:** Вольфартиоз, комар, диагностика, лечение, *Wohlfahrtia magnifica*, вольфазолем-D.

### ABSTRACT

This article deals with the problem of biological development of Wolfart mosquitoes and their larvae that cause the disease Wolfarthiosis. The causes of wolfarthiosis, the course of the disease in the animal's body, diagnostics, therapeutic measures and preventive measures have been studied.

**Keywords:** Wolfartiosis, mosquito, diagnosis, treatment, *Wohlfahrtia magnifica*, wolfazolem-D.

Вызывается личинками вольфартовой мухи *Wohlfahrtia magnifica* семейства *Sarcophagidae* (серые мясные мухи), которые паразитируют в ранах, язвах, слизистых оболочках естественных отверстий животных. Болеют в основном овцы, реже другие животные.



Вольфартова муха — крупное насекомое светлосерого цвета, длиной до 15 мм. Голова крупная, хоботок лижущего типа. На дорсальной стороне груди имеются три продольные полосы черного цвета. Брюшко яйцевидное, с шашечным рисунком. Крылья широкие, прозрачные. Мухи — нектарофаги, но иногда подлизывают экссудат из раны фекалий животного.

**Биология развития.** Самки живородящие через 10—12 сут после спаривания у самки созревает до 200 личинок, которые она откладывает по 10—35 шт в раны, царапины, на слизистые оболочки и мацерированные участки кожи животного. Личинки 1-й стадии имеют червеобразную форму, белый цвет, длину 1,5 мм. Они вооружены тремя приротовыми крючьями, грудные и брюшные сегменты имеют шипики, интенсивно питаются клетками тканей и элементами крови, за 3—8 сут, совершив две линьки, завершают развитие личинки 3-й стадии сигарообразной формы, желтоватого цвета, длиной до 15 мм. Они выходят из раны, падают на землю, зарываются в нее на глубину 1—18 мм и окукливаются. Фаза куколки длится 9—24 сут. Личинки, выпавшие осенью, зимуют в фазе куколки и заканчивают свое развитие весной следующего года. В центральных районах вольфартовы мухи дают 2—3, а в южных — 5—6 генераций в год.

Вольфартова муха обитает в центральных и южных районах, а также на юге Сибири. Заболевание вольфартиозом регистрируют в южных районах с апреля по ноябрь, а в центральных — с мая по сентябрь. Причиной, предрасполагающими к заболеванию вольфартиозом, являются запоздалая стрижка овец, порезы кожи при стрижке, поение овец из водосточников с топкими подходами, где шерсть постоянно смачивается и развивается мацерация кожи, а также запоздалая кастрация и обрезка хвостов.

**Патогенез.** Вольфартиоз сопровождается снижением общего белка в сыворотке крови, повышением активности аминотрансфераз, лактатдегидрогеназы и других ферментов. Гистоморфологические изменения развиваются на фоне циркуляторных расстройств, полнокровия, периваскулярных кровоизлияний пораженного органа и характеризуются

формированием грануляционного вала, а также гидротической дистрофией клеточных элементов, некрозом прилегающих тканей

**Симптомы болезни.** Клинически болезнь проявляется беспокойством животных, угнетением, повышением температуры тела, исхуданием. Паразитирующие в ранах личинки разрушают ткани, вызывают зуд, боль. Овцы грызут раны зубами, плохо пасутся, отстают от стада. Личинками поражаются самые различные участки.

**Диагностика.** Диагноз ставят на основании клинических признаков и обнаружении личинок в ранах и других пораженных участках тела.

**Лечение.** Для выявления больных вольфартиозом животных через каждые 2-3 сут в течение всего сезона паразитирования личинок проводят клинический осмотр овец. Больных животных обрабатывают вольфартолом, вольфазолем-Д, эстрозолем, гиподермин-хлорофосом, хлорофосом, ДДВФ, трихлорметафосом-3, циодрином, неоцидолом, стомозаном, бутоксом, миатрином-Ц и др.

Препараты в аэрозольных и беспропеллентных баллонах для обработки ран при меняют однократно или двукратно с интервалом 5—8 сут. Струю препарата направляют на рану и распыляют в течение 1—5 с с расстояния 15—20 см. Гиподермин-хлорофос или диоксафос-К наносят на рану из шприца или тампоном с нормой расхода 0,2 мл/см<sup>2</sup> однократно или 2 раза с интервалом 6 сут. Хлорофос применяют в виде 4%-ного раствора, циодрин и неоцидол — в виде 0,25%-ных водных эмульсий ДДВФ — в виде 10%-ной водной эмульсии. Миатрин-Ц наносят на рану в неразведенном виде. Обработку повторяют через каждые 2—3 сут до заживления ран.

**Профилактика.** Чтобы снизить численность вольфартовых мух при выходе их предупредить заражение овец личинками, весной с наступлением теплых дней проводят профилактические опрыскивания отар овец 1%-ным раствором хлорофоса один раз в день с нормой расхода 0,5—1,0 л на животное. Эффективны также 0,2%-ные эмульсии перметрина, 0,01%-ная эмульсия Котрина и 0,003%-ная эмульсия бутокса. Опрыскивание проводят из дезинфекционных машин ДУК, ВДМ, ЛСД на спецплощадках или в расколах.

Во время стрижки раны овец обрабатывают пленкообразующими препаратами коллодием, креолом, клеем БФ-Б или кубатолом, а также препаратом миазоль. Рану обрабатывают через 15—20 мин после остановки кровотечения. Норма расхода препарата 0,2 мл на 1 см<sup>2</sup> поверхности раны.

**Меры борьбы с мухами.** Профилактические меры — ликвидация мест вышлота мух, а также предупреждение залета их в животноводческие помещения



и распространения на жилые, производственные, пищевые и другие объекты. Через каждые 7—К) сут устраняют неисправности в системе навозоудаления и кормора i-дачи, очищают полы, кормушки, емкости для хранения кормой, белят станки и стены. Регулярно очищают сточные каналы: при механической системе навозоудаления ежедневно, при гидросплан-ной с шиберами не реже 1 раза в 2 нед. Выгульные площадки асфальтируют и очищают от остатков корма и навоза каждые 3—5 сут. Навоз помещают в оборудованные навозохранилища для биотермического обеззараживания. Чтобы не допустить развития мясных мух, своевременно убирают в плотно закрывающиеся металлические контейнеры трупы животных, грызунов, посяды для отправки на утильзавод. Летом, чтобы не залетали мухи в помещения, на окна и двери навешивают мелкую сетку.

Для деларвации биотопов мух личинок истребляют в местах их обнаружения с помощью инсектицидов: 0,1 — 0,2%-ной водной эмульсии трихлорметафоса-3; 0,1%-ной водной эмульсии ДДВФ; 0,2—0,5%-ных водных эмульсий тролена, карбофоса, дифоса, пропоксура (байгона), циодрина, метатиона, щелочного раствора хлорофоса; 0,5%-ной аммиачной воды, а также микробных препаратов (битоксибацилина и турингина-1). Нормы расхода ларвицидов 1—5 л/м<sup>2</sup> в зависимости от консистенции субстрата. В жижесборниках и выгребных ямах эффективна сухая хлорная известь (1 кг/м<sup>2</sup>).

В мае, сентябре и октябре обработки проводят 1 раз в 2 нед, в июле—августе — каждые 5—7 сут. Особенно тщательно обрабатывают места выплода мух осенью, чтобы они не остались на зимовку, и весной для предотвращения раннего выплода мух.

Для истребления имаго проводят влажную дезинсекцию помещений следующими препаратами: смесью 1%-ного раствора хлорофоса с 0,1%-ной водной эмульсией ДДВФ; смесью 0,5%-ного раствора хлорофоса с 0,5%-ным раствором кальцинированной соды; 0,5%-ными водными эмульсиями карбофоса и неоцидола (диа-зинона); 0,1%-ной эмульсией перметрина (стомозана); 0,003%-ной эмульсией бутокса или 0,005%-ной эмульсией циперметрина. Препараты наносят на основные места локализации мух — окна, титаны, опорные столбы в количестве 50—100 мл/м<sup>2</sup>, не допуская их попадания на животных и в корм.

Для дезинсекции помещений в присутствии свиней, птицы и кроликов применяют аэрозоли ДДВФ, получаемые безаппаратным способом путем химической реакции хлорофоса со щелочью и водой в соотношении 1:1:1. Норма расхода хлорофоса, щелочи и воды по 1 кг на 1000 м<sup>3</sup> помещения. Экспозиция 30 мин.

В отсутствие животных хороший эффект дает применение препарата аэрол-2 в форме аэрозолей из расчета 1 мл/м<sup>3</sup> при экспозиции 1 ч.

Обработки повторяют по мере восстановления численности мух на ферме. В молокоприемниках, кормоцехах и других помещениях, где распыление инсектицидов нежелательно, используют отравляющие приманки, которые состоят из 0,5 % хлорофоса, 0,5 % карбоната аммония, воды и привлекающих веществ — мелассы, патоки, мясных и рыбных отходов. Приманки расставляют в помещении из расчета 0,2—0,4 м<sup>2</sup> поверхности приманок на 100 м<sup>2</sup> пола и обновляют через 10—15 сут. Эффективны хлопчатобумажные шнуры, пропитанные 10%-ным раствором хлорофоса, 10—12%-ной эмульсией тролена или диазинона с добавлением 20—25 % мелассы, сахара или молока. Шнуры вывешивают из расчета 1—1,5 м на 10 м<sup>2</sup> пола так, чтобы их не задевали люди, животные и они не оказывались над емкостями с молоком, кормами, водой. Мухи садятся на них и погибают.

В настоящее время широко используют экологически безопасные феромонные приманки-ловушки в виде ленты пергаментной бумаги или полиэтиленовой пленки, обработанной энтомологическими клеями пестификс или ГИПК-222. Лента длиной 15—30 см содержит трикозен в дозе 5 мг. За 24—48 ч ловушка отлавливает и уничтожает до 1000 мух.

Для защиты животных от мух на пастбищах при лагерном, отгонном, стойлово-пастбищном содержании животных, а также на откормочных площадках открытого типа; животных опрыскивают инсектицидами и репеллентами. Коров и лошадей обрабатывают методом малообъемного опрыскивания (50 мл на животное) 1—2%-ными эмульсиями диброма, циодрина, пропоксура, ДДВФ; 2%-ным раствором хлорофоса; 0,5%-ной эмульсией перметрина и др. Препараты наносят на волосяной покров из ручного опрыскивателя «Автомакс» и другой техники, обеспечивающей мелкокапельное разбрызгивание при давлении 0,3—0,4 МПа (3-4 атм).

Для среднеобъемного опрыскивания (до 500 мл на животное) применяют 0,5%-ную водную эмульсию ДДВФ, диброма; 0,5%-ный раствор хлорофоса; 0,1%-ную водную эмульсию перметрина; 0,0025%-ную водную эмульсию бутокса и др.

Метод крупнообъемного опрыскивания (до 1 л на животное) предусматривает применение 0,15%-ной водной эмульсии диброма, ДДВФ, пропоксура и др.

Животных начинают обрабатывать вскоре после их перевода в летние лагеря и выгона на пастбища. Опрыскивания проводят в загонах и при выходе из них, нанося эмульсии с наветренной стороны. Кратность обработок зависит от численности популяции мух: первые 2—3 делают с интервалом 3—5 сут, последующие — через 5—6 сут и реже. Показателем очередного опрыскивания служит нападение на каждое животное 5—10 осенних жигалок или гемато-бий, 20—25 липерозий или 10—15 полевых мух.

Для индивидуальной защиты используют 3—5%-ные дусты циодрина, пропоксура, хлорофоса и диброма или 2,5%-ные мази хлорофоса, тролена, диброма, неоцидола в дозе до 50 г. Мази эффективны против мух-коровниц, а дусты — против мух-жигалок. Мази наносят на места около глаз, ноздрей, а дусты — на голову, шею, холку, спину и бока.

### СПИСОК ЛИТЕРАТУРЫ

- 1 Болезни сельскохозяйственных животных / П.А. Красочко [и др.]; под. ред. П.А. Красочко. – Мн.: Бизнесофсет, 2005. – 800 с.
- 2 Паразитология и инвазионные болезни животных / М.Ш. Акбаев [и др.]. – М.: Колос, 2000. – 743 с.
- 3 Ятусевич, А.И. Гельминтозы крупного рогатого скота и меры борьбы с ними в условиях экологического прессинга / А.И. Ятусевич, Р.Н. Протасовицкая. – Витебск: ВГАВМ, 2010. – 160 с.
- 4 Барышников, Е.Н. Медицинская паразитология / Е.Н. Барышников. - М.: Книга по Требованию, 2021. - 144 с.
- 5 Новак, Михаил Дмитриевич Методические Указания По Дисциплине «Паразитология И Инвазионные Болезни Животных» Раздел «Общая Паразитология» Для Студентов 3-5 Курсов Очной И Заочной Форм Обучения Специальность - 111201.65 Ветеринария / Новак Михаил Дмитриевич. - Москва: Машиностроение, 2019. - 888 с.

## THE TERM “CONCEPT” IN COGNITIVE LINGUISTICS THEORETICAL VIEWS ON ITS APPLICATION

**Kholdorova Nozima Akhmadjon kizi**

Master student of Namangan State University

**Solijonov Mukhammadjon**

Scientific adviser, Doctor of Philosophy in Philological Sciences

Kokand state pedagogical institute

### ABSTRACT

The purpose of the article is to discuss and find out some features of lexical-semantic characteristics of using the term “concept”, “category”, and “frame” in cognitive linguistics.

**Keywords:** Concept, cognitive linguistic, conceptualization, categorization, paradigm, linguistic classification.

Pragmatic, sociolinguistic, cognitive and psycholinguistic principles have been rapidly developing in linguistics since the beginning of the 21st century.

One of the prominent representatives of world cognitive linguistics, the Russian scientist E.S. According to Kubryakova, "Cognitive linguistics is a relatively new, promising direction of the science of language, in the center of its analysis is language, i.e., the system of symbols that plays an important role in information realization (coding, keying) and transformation, i.e. transmission, is researched in an integral connection with their cognitive basis."

So, relying on the scientist's opinion, it can be said that: cognitive linguistics studies language phenomena in an integral connection with thought processes, at the same time, the mechanisms of language learning by humans and the processes of conceptualization and categorization are revealed, explained and creates a thorough ground for its illumination.

Cognitive linguistics is a science that studies language as a general cognitive mechanism. According to V.Z. Demyankov, the role of language structures in information processing is studied from the point of view of speech creation and perception. In this case, the subjects who create speech and perceive it - the speaker and the listener - are considered as an information processing system.

According to the scientist, "...the researcher who started in the field of linguistics eventually reaches the destination of "combined sciences". That is, a person who wants to engage in cognitive linguistics needs to be familiar with the alphabet of sciences such as psychology, neurology, epistemology, sociology, artificial intelligence, which are the basis for the emergence of this field.

Cognitive linguistics is closely related to the concept of cognitive activity. Cognitive activity is a thinking process that makes a person perceive something or reality.

The concept of cognition is also a central concept in cognitive linguistics, and it is interpreted in scientific literature as a system of processes such as perception, encoding and creation of information.

Z.D. Popova and I.A. Sternin believe that "Cognitive linguistics studies the types and forms of mental processes that occur in the process of perceiving, understanding, and, therefore, understanding reality."

According to V.A. Maslova, "Operational memory units - frames (stereotypical situations, scenarios), concepts, gestalt (integrated concepts of world lines, images) become a tool for working in cognitive linguistics. Therefore, cognitive linguistics focuses on modeling the world view and the structure of language consciousness.

Cognitive linguistics is a new stage in language learning, writes Z.I. Rezanova. "Cognitive linguistics plays an important role in the anthropocentric paradigm of linguistic classification, studying the relationship between language and the cognitive mechanism as the most ontologically important determinant".

Scientific research works in this direction were published for the first time in the USA in the mid-70s of the last century. Later, the works of European and Russian cognitive scientists began to be published gradually.

Expressing his attitude to cognitive linguistics, the Russian researcher L.V. Pravikova writes: "If cognitive linguistics is considered not from the point of view of what motivated its emergence (the study and research of thinking, perceptual activity and cognition), but from the point of view of the place of its research subject in the system of language levels, then this direction of linguistics in general is engaged in researching the meaningful parameters of the language. These are directions such as cognitive semantics, logical semantics, and frame semantics, which in turn mean the study and observation of categories and categorization, concepts and conceptualization, metaphors and metaphorization, reference and informational aspects of speech activity in cognitive language.



The scientist is more precise in his opinion about this, and distinguishes Russian cognitive linguistics from other similar directions abroad as follows: "Cognitive linguistics in the linguistics of our country (Russian).

has its own clear direction of development. If in foreign linguistics the cognitive direction appeared in connection with the study of various conventional semantics, in our country cognitive ideas, in our opinion, were revealed in connection with research in the field of nomination (naming). In this theory, the relationship between form and content in language was interpreted at the semasiological and onomasiological levels.

Thus, in cognitive linguistics, it appears as a promising science that studies the formation and development of conceptual semantics, its realization through verbal means, and its use in communication.

There are also scientists who have expressed a negative attitude to the status of cognitive linguistics, its subject, methods, goals and tasks, and the object of research. For example, the Russian linguist V. B. Kasevich, speaking about the contribution of cognitive linguistics to modern linguistics, concludes his analysis by saying: "although the approaches to language developed in this field and their results enrich linguistics, they are not a new object (or rather, subject) of research." does not create a new method, therefore it would be correct to say that there is no "cognitive linguistics", because there is no non-cognitive (psycho)linguistics itself.

E.S. Kubryakova V.B. Completely rejecting Kasevich's opinion, he puts forward his following correct idea against his opinion: "Cognitive linguistics certainly exists (because there is non-cognitive linguistics, such as structural linguistics), in the shell of which a specific understanding of the term we are interested in is formed, although it is a polysemous term. did not manage to circulate, but in any case, it is necessary to pay attention to one or another assessment given to cognitive linguistics in our country and abroad"

The place, importance of cognitive linguistics and its main differences from related linguistics can be found in the multi-volume publication "Cognitive Linguistics: Foundations, Scope and Methodology" (1999) dedicated to cognitive linguistics research. In his special book, the world's prominent cognitive linguists expressed valuable opinions on the independent status of this field in modern linguistics, most importantly, it was recognized that no matter what phenomenon of language is studied, a cognitive-functional approach to them is preferable to a formal analysis. Based on the essence of this semantic approach, the well-known typologist W. Croft also writes about it, he emphasizes the unique importance of cognitive linguistics in the typological study of language.

The scientist who gave the highest assessment to cognitive linguistics is J. Faucone, who expresses his opinion about it as follows: "The surprising success of cognitive linguistics, apparently for the first time in it, they began to connect the science of meaning formation with its development, but to the language left from ancient times Despite the fact that the approach to meaning as a tool for forming and expressing is also in cognitive linguistics, all its research methods and results are completely new.

It should be said that the processes of conceptualization and categorization are of great importance in cognitive linguistics. The main reason for this is that "Conceptualization is aimed at differentiating the minimum meaningful units of the composition (complex) of human experience - knowledge, while the process of categorization is aimed at differentiating and classifying similar units from each other and uniting them into relatively larger groups, or rather categories".

The use of this term in cognitive linguistics is primarily explained by the fact that the rapidly growing streams of language data in the form of electronic resources require the creation of automated systems for processing large text arrays to extract semantic information from texts according to predefined parameters. Frame recognition systems presented in texts greatly facilitate the process of obtaining semantic information, which means that the creation of identification (detection) algorithms and frame formation is one of the urgent tasks of modern cognitive linguistics.

Taking into account that the problems of studying the processes of conceptualization and categorization of objective reality in this study are among the most urgent and urgent issues of cognitive linguistics, description of the concept recognized by scientists as the main form of knowledge classification and the main means of conceptualizing reality; It was theoretically justified that conducting broader scientific research on terms such as category, gestalt, frame and slot, which have become a learning tool in cognitive linguistics, is the most urgent task facing modern linguists in the world.

#### **REFERENCES:**

1. Kubryakova E.S., Demyankov V.Z., Pankrats Yu.T., Luzina L.G Short dictionary of cognitive terms. Comparable:. - M., 1997. - P. 52.
2. Demyankova V.Z. Kognitivnaya lingvistika kak raznovidnost interpretiruyushchego pokhoda// Voprosy yazykoznaneya. - Moscow, 1994. -#4. - P. 17-33
3. Kubryakova E.S., Demyankov V.Z., Pankrats Yu.T., Luzina L.G Short dictionary of cognitive terms. Comparable:. -M., 1997. -P. 47.

4. Popova Z. D., Sternin I. A. Cognitive linguistics. - M.: AST: Vostok - Zapad, 2010. - 314 p.
5. Maslova V. A. Introduction to cognitive language: ucheb. posobie. - M.: Flinta: Nauka, 2011. - P.13.
6. Rezanova Z. I. Cognitive linguistics and paradigms of linguistic functionalism and integral conceptual understanding // Vestnik Tom. Mr. un-ta, 2010. Tomsk. - No. 334. - Pp. 195-199.
7. Pravikova L.V. Cognitive and cogitative linguistics // Vestnik Pyatigorsk State University. ... M.: Finance and statistics, 1999. Pp. 37-40.

## ФРАНЦУЗ ВА ЎЗБЕК МАДАНИЙ АЛОҚАЛАРИНИНГ РИВОЖЛАНИШ БОСҚИЧЛАРИ

**Зульфия Давронова**

Ўзбекистон давлат жаҳон тиллари  
университети катта ўқитувчиси

### АННОТАЦИЯ

Ушбу мақолада ўзбек-француз маданий алоқалари муқобил замонавий социологик назариялар, хусусан, структуравий функционализм нуқтаи назаридан илмий таҳлил қилинган ҳамда мазкур алоқаларни ривожлантиришнинг ўзига хос жиҳатлари назарий тадқиқ этилган, булар юзасидан илмий-амалий тавсиялар ишлаб чиқилган.

**Калит сўзлар:** халқаро алоқалар, глобал тараққиёт, халқаро коммуникация, маданият, ҳамкорлик, глобаллашув, интеграция, ассимиляция, консолидация.

### ABSTRACT

The article is provided with the analysis in terms of structural functionalism and contrary modern sociological theory and the investigation of the development of the unique was of the Uzbek-French cultural relations along with practical recommendations.

**Keywords:** international relations, global development, culture, commonwealth, globalization, integration, assimilation, consolidation.

Дунёвий тараққиёт халқларга, эл ва элатларга янги ҳаёт тарзи сифатида кўплаб қонун-қоидалар билан биргаликда ўзига хос ҳаётий тамойилларни ҳаётига етди. Натижада янги тушунчалар ва ҳатто янги амалий билимлар вужудга келди. Жумладан, “халқаро алоқалар” ана шундай мураккаб, кенгқамровли тушунча сифатида ҳаётдан ўрин олди.

Маълумки, қадим-қадим даврлардан буён ер юзида, унинг турли ҳудудларида бир-бирларининг мавжудлиги ҳақида тасаввурга эга бўлмаган эл ва элатлар яшаб келар эди. Глобал тараққиёт одамлар ҳаётидаги бундай сокинликка чек қўйди. Аввало, бутун дунё айниқса XIX-XX асрларда жадал

кашф этила бошлади. Аслида бунинг учун тараққий этаётган техника ва алоқа воситалари имконият яратди.

Одатда, ҳар бир халқ муайян бир этник бирликни ташкил этади ёки ҳар бир этник бирликни айнан этноснинг маданий ўзига хослиги бошқасидан ажратиб туради. Демак, ҳар бир халқ ижтимоий-маданий воқеликни ўз урф-одатлари, ҳаётий тушунчалари доирасида баҳолайди. Бироқ алоқа йўллари асосида келаётган ўзга этнога хос янгиликлар ўз этносида қабул қилинган стереотиплар асосида баҳоланади. Шу тўғрисида халқларнинг бир-бирларини ўргангани ва ўзаро алоқаларга киришгани биринчидан, биргаликда ўзаро ёрдам асосида яшаш имкониятларини кенгайтирган бўлса, иккинчидан бу омил халқлар вакиллари ўртасида этномаданий қарама-қаршиликлар, яъни тушунмовчиликларни келтириб чиқа бошлади. Айниқса, XXI аср бошларидаги бутун инсониятни ташвишга солаётган ислом-христиан ҳамда ислом-яхудий қарама-қаршиликлари шундай тараққиётнинг салбий оқибатлари сифатида ўзини намоян этди.

Халқаро алоқалар тарихига назар ташлар экансиз, бу жараёндаги икки тенденция аниқ кўзга ташланади. Биринчидан, халқаро алоқалар инсониятнинг ҳар томонлама ривожланиши, ўз ҳаётини моддий жиҳатдан таъминлаши, фаровонлик учун бутун дунёдаги илм-фан ва технология ютуқларини ўрганиб, ундан фойдаланиш учун имкон ҳисобланади. Бундай имкониятдан фойдалана олиш учун дунёнинг энг чет аҳоли пунктлари, қишлоқлар ҳам алоқа воситаларини ишга солиш, интернетга уланиш учун интиломқдалар. Шунинг учун ҳам “халқаро алоқалар” дунё бўйича маданий интеграциялашни таъминлайдиган ташқи алоқалар институтига айлана бормоқда.

XX асрда халқаро коммуникацияларнинг ривожланиб бориши ҳамда ижтимоий муносабатлардаги интенсив тараққиёт мазкур муносабатларни яхлит олиб ўрганишга имкон яратди. Шу даврларга келиб турли фанларнинг мутахассислари, жумладан социологлар ўз объектлари доирасида давлат ва халқлар ўртасидаги бундай алоқаларнинг барча жиҳатларини кенгроқ ўргана бошладилар.

Иккинчидан, давлатлар ўртасидаги мулоқотлар тарихи мозийга бориб тақалади. Масалан, бундан 2500 йил илгари яшаб ўтган мутафаккир, юнон файласуфи Афлотун “..... давлат ўзининг бошқалар билан мулоқот қилмаганлиги натижасида яхши ва ёмон одамлар билан тажрибада танишмай туриб, ҳеч қачон маъқул даражада ахлоқли ва баркамол бўлолмайди” деган эди. Римлик олим Страбоннинг фикри эса бундан ҳам ўзгачароқ. У ўрганилмаган давлатлар дунё аҳамиятига эга эмаслигини таъкидламоқчи бўлади. Жумладан,



шундай дейди: “Узоқда жойлашган жойлар ва у ерлада яшовчи аҳоли, айниқса, Римга хавф солмайдиган ва ўз савдо-сотиқлари билан фойда келтирмайдиган оролар халқлари биз учун ҳеч қандай аҳамиятга молик эмас” Мазкур фикрни том маънодаги геосиёсий муносабатларнинг илк кўринишлари сифатида баҳолаш мумкин. Чунки ўша давр олими Страбон географик мавжудликни Рим давлати манфаатлари негизидагина, ўша даврнинг амалий муносабатлари нуқтаи назаридан баҳолаётганлиги қизиқарлидир.

Халқаро муносабатлар борасида сўз юритганда, Соҳибқирон Амир Темур ҳазратларининг бу борадаги саъй-ҳаракатларини ўрганиш бизга муҳим сабоқлар бериши мумкин. Чунки, бу зот халқлар ўртасидаги алоқаларга ёндашганда у ёки бу халқнинг тақдирига аралашганида шу халқнинг тараққиётига ижобий таъсир этишга ҳаракат қилди. Жумладан, бошқа динларга эътиқод қиладиган халқлар билан катта ҳурмат асосида муомала қилди, мутаассибликни енгиб ўтиб, турли давлатлар билан мўътадил алоқа ўрнатди. Чунки йирик давлатлар ҳар доим бир-бирлари билан алоқада бўлган ҳолда яшашга эҳтиёж сезар эдилар. Амир Темур ўзининг “Темур тузуклари”да “..... Ҳар ернинг табиати, ҳар эл ва шаҳарнинг расму одатлари, миждидан воқиф бўлиб туриш” лозимлигини таъкидлайди. Соҳибқирон турли халқларнинг туриш-турмушидан хабардор бўлиш учун савдо қарвонлари ташкил этиб, уларни узоқ мамлакатларга йўллайди. “Ҳар бир мамлакатга ва диёрга савдогар ва қарвонбошилар тайинладимки, улар қаерга боришмасин: Хитой, Хўтан, Чину Мочин, Ҳиндистон, араб мамлакатлари, Миср, Шом, Рум, Жазоир, Фарангистон – у ерларнинг нафис матолари ва муносиб тўхфаларидан келтиришсин. Ўша мамлакатларда яшовчи кишиларнинг ҳол-аҳволи, туриш-турмушлари ҳақида менга хабар олиб келсинлар”.

Бу ҳолда шуни ҳам таъкидлаб ўтиш керакки, ўша даврларда қарвонлар ташкил этиш ва савдогарчилик ижтимоий-сиёсий алоқаларнинг муҳим воситаси бўлиб шаклланган. Савдогарлар ўз халқининг илмий ва амалий салоҳияти натижасида яратилган турли молларни сотиб, ўз мамлакатларига қизиқиш уйғотиш билан биргаликда ўзга эллардаги фан, маданият ва сиёсий муҳитни ҳам ўрганганлар.

Халқаро муносабатларнинг ўз меъёрлари, қоидалари ва тамойиллари бор. Унинг энг муҳим тамойиллари ҳатто Амир Темур замонидаги алоқаларда ҳам кўзга ташланган. Амир Темурнинг ўғилларидан бири – Мироншоҳ давлатининг катта қисмини бошқарган. Ҳар бир ишда отаси билан кенгашиб иш тутадиган шахзода Мироншоҳнинг христиан шоҳ ва шахзодаларга йўллаган мактубида

шундай сўзларни ўқиш мумкин: “... Агар эътиқодимизда фарқ бўлса ҳам, барибир, барчанинг манфаати, айниқса савдогарларнинг манфаати йўлида дўстликни авайлашимиз даркор”.

Халқаро муносабатларга анъанавий ёндашувлар билан биргаликда идеалистик муносабатлар ҳам ривожлана бошлади. Жумладан, Франциско де Витториа, Гюго Гроций, иммануил Кант сингари мутафаккирлар ўз фикрларида инсониятнинг ажралмас, ягона қадрият эканлигини белгилаб берадилар. Ижтимоий муносабатларни, хусусан, турли халқлар ва элатлар ўртасидаги муносабатларни ўрганишда ҳам инсон манфаатларининг устувор бўлиб қолишига амал қиладилар. Айниқса, Франциско де Витториа фуқаро ва давлат муносабатларида асосий эътиборни инсон омилига қаратади, давлатга эса фақат ҳаёт кечиришни енгиллаштириш воситаси дея қарайди. Мана шундан келиб чиқиб, давлатлар ўртасидаги чегаралар ҳам рамзий аҳамият касб этиши ва инсоннинг эркин ҳаракатланишини чекламаслиги лозим деб ҳисоблайди. Ўша давр мутафаккирлари халқаро муносабатларни халқаро ҳуқуқий ва ахлоқий меъёрлар ёрдамида тартибга солиш орқали инсоний муносабатларда барқарор тинчликка эришиш мумкинлигига ишонч боғлайдилар.

Халқаро муносабатлар айни кунларда ҳар бир давлатнинг жуда кенг фаолият доирасини ташкил этади. Давлатлар муносабатлари қанчалик тараққий этмасин, бошқа-бошқа мамлакатларда яшайдиган фуқароларнинг ўзаро алоқалари ҳам кенг кўлам касб этмоқда. Айниқса, интернет орқали ўзга мамлакатдаги олим бошқа давлатда яшайдиган талабага ўз илмини ўргатмоқда. Ер қуррасининг бир четиди яшайдиган бемор мазкур алоқа воситаси орқали улкан шаҳардаги мутахассисдан ўз дардининг давоси ҳақида маслаҳатлашмоқда. Чидамли, арзон кийим-кечаклар, сифатли озиқ-овқатлар тайёрлаб берадиган технологиялар эҳтиёжманд мамлакатларга шундай кириб келмоқда. Бир сўз билан айтганда ҳар қандай давлат бугун халқаро алоқаларсиз барқарор бўлиши, тараққий этиши қийин, ҳатто мутлақо мумкин эмас.

Ўзбекистон ҳам 1991 йилдан бошлаб, мустақиллик эълон қилинганидан кейин халқаро муносабатларнинг тўлақонли субъектига айланди. Республикамиз Президенти Ислам Каримовнинг методологик кўрсатмаларига асосланган ҳолда, давлатчилигимизнинг азалий тамойилларига асосланган тарзда ўзининг мустақил ташқи сиёсатини юргиза бошлади. Мазкур сиёсатда жаҳон ҳамжамияти билан интеграциялашув ва халқаро ҳуқуқ меъёрларига оғишмай амал қилиш, ўзга давлатлар суверенитетини ҳурматлаш, икки томонлама ҳамда

кўп томонлама алоқаларнинг кенг ривожлантириш асосий тамойил бўлиб қолмоқда.

Халқаро муносабатларга оқилона ёндашиш бу борадаги барча тадбирларнинг собитқадамлигини таъминлайди. Бу борада эришилган ютуқлар қанчалик катта бўлса тараққиёт шунчалик яхшироқ кўзга ташланаётгани сир эмас. Аммо халқаро муносабатлар миллатларнинг бир-бирларини анъана ва урф одатларига таъсир этувчи ҳамда уларни чеклаб қўядиган омил бўлиб қолмаслиги керак. Чунки халқларнинг асл қиёфасини азалий урф-одатлари, анъаналари, қадимий маданияти белгилаб беради.

Хулоса ўрнида шуни айтиш мумкинки, сиёсатшунос В.Мальцевнинг таъкидлашича, ҳозирги кунда халқаро муносабатларнинг ривожланиши куйидаги тенденциялар асосида амалга ошмоқда:

- дунёнинг яхлитлиги ва ўзаро боғлиқлиги омилнинг ўсиши;
- ижтимоий-хилма-хилликни сақлаб қолишга интилиш;
- дунёвий тараққиётнинг янгича шароитлари билан ижтимоий-сиёсий муаммоларни ҳал этишга диний, мафкуравий ва эътиқод ўлчовлари билан ёндашувлар ўртасидаги қарама-қаршиликлар чуқурлашуви;
- зиддиятлар ва қарама-қаршиликларни бартараф қилишда сиёсий омиллар аҳамиятини ошиб бораётганлиги.

### **ФОЙДАЛАНИЛГАН АДАБИЁТЛАР РЎЙҲАТИ: (REFERENCES)**

1. Абуталипов Ч.А. Международные связи Узбекистана. Тошкент, 1964.
2. Бекмуродов М.Б. Ўзбекистонда жамоатчилик фикри. Тошкент, 1998.
3. Каримов И.А. Ўзбекистоннинг сиёсий-ижтимоий ва иқтисодий истиқболнинг асосий тамойиллари // Ватан саждагоҳ каби муқаддасдир. Тошкент, Ўзбекистон, 3-ж. 1996.
4. Мальцев В.А. Основы политологии. Москва, ИТРК РСФСР, 1997.

## ФУНКЦИОНАЛЬНЫЕ ОСОБЕННОСТИ ИСПОЛЬЗОВАНИЯ ТОПОНИМОВ В СОВРЕМЕННЫХ ФРАНЦУЗСКИХ СМИ

**Халиллаева Наргиза Равшанбековна**

Студентка 2 курса Узбекского государственного университета мировых языков  
(Ташкент, Узбекистан)

**Давронова Зулфия Бобоевна**

Научный руководитель:  
ст. препод. Узбекского государственного университета мировых языков  
(Ташкент, Узбекистан)

В статье анализируется роль топонимов в СМИ Франции и стилистические приемы, применяемые в медиатекстах для воздействия на читателя или слушателя. Рассматривается разделение топонимов на официальные и неофициальные.

**Ключевые слова:** функция топонима, французские СМИ, официальные топонимы, неофициальные топонимы, медиатекст, стилистический прием, микротопонимы.

## USE OF TOPONYMS IN MODERN FRENCH MEDIA

**Nargiza Xalillayeva**

2<sup>nd</sup> year student of Uzbek State World Languages University  
(Tashkent, Uzbekistan)

**Zulfiya Davronova**

Scientific adviser:  
Senior Teacher of Uzbek State World Languages University  
(Tashkent, Uzbekistan)

## ABSTRACT

The article deals with the role of toponyms in the media in France and the figure of speech used in media texts to influence the reader or listener. The official and unofficial toponyms are considered

**Keywords:** function of the toponym, French media, official toponyms, unofficial toponyms, media texts, figure of speech and microtoponyms.

Актуальность темы обусловлена вниманием и всеобщим интересом языковедов к роли топонимов в современных СМИ Франции, а также необходимостью исследовать стилистические приемы, используемые в медиатекстах для вызова определенного эффекта у читателя.

Целью исследования является анализ топонимов, используемых в СМИ, и стилистической окраски медиатекста. Исследование проблем, которые могут возникнуть при неправильном написании топонимов.

Объектом исследования являются топонимы в современных французских СМИ. Предметом анализа являются особенности применения топонимов в СМИ, стилистические приёмы, используемые для воздействия на реципиента. Материалом исследования являются французские периодические и Интернет-издание («Le Figaro», «Le Monde»)

Новизна работы определяется тем, что впервые исследование топонимов проводится на базе французских периодических изданий, где топонимы рассматриваются не только как географические названия, но и как сложные компоненты языка, играющие свою роль в медиатекстах.

Развитие массовой информации напрямую связано с развитием человека. Каждому историческому периоду присуща своя форма распространения информации. Чем дальше прогрессирует общество, тем быстрее развиваются средства массовой информации (СМИ). Современный этап развития человечества отличается от предыдущих увеличением возможностей общения и распространения информации в международном пространстве, что стало возможным благодаря современным техническим средствам.

СМИ постоянно изменяются по форме и содержанию, изменяются их функции и социальная роль, появляются новые виды. К примеру, новым этапом развития СМИ можно назвать распространение информации через средства электронной почты и Интернета. Глобальные сети дают возможность мгновенной передачи сообщения и получения информации. Сегодня СМИ — это не только конкретные газеты, журналы и т.д., это вся информация, доступная массовой аудитории.

Исследования топонимов употребленных в письменной (газеты, справочники, брошюры, карты) и в устной формах (беседы, обсуждения, прения и т.д.) привлекают внимание многих исследователей.



Топонимия как отрасль ономастики сохраняет основные характеристики ономастических групп и, в то же время, отличается от других ономастических групп и общих названий. Первоочередная функция топонимов выделение, индивидуализация, идентификация именуемых объектов среди других. Именно топонимы играют немаловажную роль в индивидуализации объектов [1:29].

Топонимы могут образовываться как от общих названий, так и от имен собственных. Например, «mont» с фр. «гора» - Beaumont, Clermont; «ville» с фр. «город» - Belleville; Saint-Martin – Saint-Martin-au-Bosc: Decazeville (в честь герцога Деказе).

Считается, что топонимы не имеют лексического значения и могут быть заменены любой буквой или другим названием. Такое мнение отражено в работах А.С.Ахмановой, А.А. Реформатского, Л.А. Булаховского и других. Следует согласиться что топонимы действительно не могут иметь такого же значения, как и общие названия. Однако это не означает, что топонимы не могут иметь значения вообще. Просто они имеют лексическое значение другого типа (табл. 1).

<b>Топоним</b>	<b>История топонима</b>	<b>Культурные сведения</b>
Paris	Происходит от названия кельтского племени паризиев (Parisii)	Столица и отдельный департамент Франции. Расположен на реке Сена.
Washington	Название произошло от имени первого президента Соединенных Штатов Георг Вашингтон	Столица США. Город не входит в состав ни одного из штатов, специально построенное как столица.

Топонимы Paris и Washington предоставляют нам больше информации, чем общие названия «город», «столица», вызывают определенные ассоциации, а значит, имеют и определенное лексическое значение.

Различия между общими названиями и топонимами на лексическом и семантическом уровнях вызывают разногласия и на грамматическом уровне. Топоним обозначает только один объект, но может иметь форму как единственного числа (Laval, Le Lude, Roan) так и множественного числа (Les

Loges-Marchis, Les Sables-d'Olonne, Les Herbiers). Общие же названия, употребляемые во множестве, указывают на какое-то количество объектов.

Ситуации, в которых употребляются общие названия и топонимы, также отличаются. Чаще в медиатекстах употребляются общие названия, поскольку они обозначают любые предметы. Топоним обозначает только один объект и поэтому используется в СМИ, когда нужно локализовать место событий. Частота употребления топонима пропорциональна его общественной значимости. Чем больше объект известен и важен, тем чаще он будет использоваться в языке СМИ.

В настоящее время в условиях становления информационного общества трудно переоценить роль и значение топонимов как точных ориентиров на местности. Но топонимы могут выполнять свою информационную функцию только в том случае, если имеют точное (без вариантов) написание и произношение. Однако, в средствах массовой информации (в печати, по радио) одно и то же название часто пишется и произносится по-разному [1:28].

В СМИ главную роль играет человеческий фактор, поскольку адресат, сообщая определенную информацию и выражая свое отношение к ней, отбирает необходимые языковые средства, рассчитанные на определенный эмоциональный эффект [2:37]. Важную роль при употреблении топонимов играет соблюдение правил их написания. Ведь со временем топоним может измениться частично или полностью что во избежание путаницы должно отображаться в медиатекстах.

По данным Национального института статистики и экономических исследований Франции (INSEE), французские топонимы делятся на официальные и неофициальные: 1) К официальным топонимам относятся названия регионов, департаментов, районов, административных центров, коммун и т.д. В случае переименования топонима местным властям необходимо приступить к специальной процедуре, следствием которой будет признание нового топонима INSEE.

В случае слияния двух или более коммун, их предыдущие названия не могут больше считаться официальными. К примеру, коммуна Pay-St-Bonnet была объединена с коммуной Cholet (с сохранением административных прав) в 1973 году. Таким образом, название коммуны Pay-St-Bonnet было изменено на Puy St-Bonnet.

2) Неофициальные топонимы представлены большим количеством названий (независимо от размера задействованных географических объектов) и

делятся на следующие подгруппы: неадминистративные населенные пункты (село, отдельные поселения и т.п.), лесистая местность или насаждение многолетних культур (виноградники, плантации и т.п.), детали.

Использование и написание официальных и неофициальных топонимов может изменяться в течение времени в зависимости от контекста (национального или местного) и языка (французского официального или регионального). Все изменения в произношении написании топонимов должны быть учтены в СМИ.

Что касается топонимов туристического характера (названия кемпингов, туристических ячеек и т.п.), то определение и использование их названий зависит от предлагаемого туристического продукта [3:4-6].

Среди наиболее существенных свойств современных СМИ следует отметить образность и эмоциональное влияние на реципиента. Каждая из тематических сфер, выражая общую, присущую ей идею передает социальную оценку, являющуюся главным в языке СМИ. Для достижения этой цели и стилистической окраски медиатекстов используются такие языковые средства как сравнение, метафора, метонимия, инверсия [4:167-175]. Эти языковые средства позволяют читателю или слушателю понять иной смысл слова, определяемый автором. Следовательно, необходимо различать значение слова и смысл слова:

Значение слова – это система представлений о слове, сформированная в процессе истории и одинаковая для всех людей.

Лексическое значение слова в языке – это комплекс семантических признаков, указывающих на наиболее значимые признаки предмета, среди которых различают смысловые и эмоциональные компоненты

Смысл слова - система семантических и других признаков, связанных с данным словом в сознании конкретного человека или группы лиц. В речи смысл слова может изменяться в зависимости от контекста или конкретного выражения, в котором употреблено это слово

В современных СМИ, например, широко распространено метафорическое использование топонимов для обозначения явлений или событий, связанных с ними. Этот прием позволяет выразить отношение автора к тем или иным событиям и на оценку текста реципиентом. Наиболее типичными видами «топонимических» метафор можно назвать:

1. Метафоризация названий стран, напоминающих историю соответствующих государств и позволяющих проводить аналогии. В результате название страны приобретает символический характер: *Ce pays s'est pensé la*

France ou l'Allemagne de l'UE. В данном контексте Германия и Франция выступают как обобщенное обозначение богатых, сильных и авторитетных стран, играющих значительную роль в мировой политике. Топонимические метафоры обычно носят оценивающий характер и обладают значительным прагматичным потенциалом.

Интегрированные в дискурс, названия стран могут служить презентации государства. Названия стран применяются в полной или сокращенной формах в официальных документах, на фасадах государственных учреждений и т.д., наряду с другими символами государства, как, например, французский триколор и лозунг «Liberté, Egalité, Fraternité». Однако названия стран также присутствуют и на логотипах государственных учреждений, публикаций или сайтов. В настоящее время медиатекстах название страны может означать как название государства, так и название нации.

Гипотеза культурного определения заглавий государств может быть проверена методом их сравнительного анализа. Необходимо установить, на каком уровне и в какой форме название страны может отождествляться с ее культурными особенностями. Название страны лингвистически дискурсивный инструмент, позволяющий представить семиотический концепт страны. В медиатекстах, как и в быденном языке, они могут иметь, по меньшей мере, две функции локализовать события или участников этих событий. Например: «Des inondations ont eu lieu en Australie en 2004» и «L'Australie a subi des inondations en 2004». В зависимости от принятой формы реципиент обращает больше внимания либо на произошедшие события, либо на место этих событий. Названия стран могут также отождествляться с территориями, нацией, спортивной командой, правительством, экономикой и т.д. Les Françaises s'inclinent en final face à la Norvège [7:23]; L'Allemagne baisse l'impôt de 291 milliards de francs en sept ans [8:1]; La France va emprunter 178 milliards en 2012 [9:12].

Рассматривая названия стран, употребленных в медиатекстах, можно выделить две их основные формы: полную форму (la République française, Les Etats-Unis d'Amérique и др.) и сокращенную форму (La France, Les Etats-Unis и т.д.). Использование той или иной формы определяется контекстом. Полные названия используются в основном в официальных текстах, например, конституции, декларации, указы. Однако в печати употребляются и другие формы, изменяющиеся в зависимости от страны (табл.2).

Полное название	Сокращенное название	Другие формы
La République française	La France	L'Hexagone
Le Royaume-Uni de Grande-Bretagne et d'Irlande du Nord	Royaume-Uni	La Grande-Bretagne; L'Angleterre
Les Etats-Unis d'Amérique	Les Etats-Unis	-----
La Fédération de Russie	La Russie	-----
L'Etat du Japon	Le Japon	Le «pays du Soleil levant»

Употребленное в медиа дискурсе каждое название является инструментом презентации страны и отражает идеологические концепции, заложенные в языке и культуре.

2. Метафоризация или метонимия названий городов и поселений также играют значительную роль в медиатексте. В этом случае основой метафоры является сравнение тех или иных существенных признаков соответствующих населенных пунктов (размер, богатство, расположение, эстетическая оценка и т.п.). В качестве примера использования метафоры и метонимию можно назвать город Нюрнберг: во-первых, Нюрнберг - это название германского го рода; во-вторых, метонимическое значение судебного процесса над нацистами, проходившем в этом городе: а в-третьих метафорическое обозначение любого судебного процесса над военными преступниками, имеющее важное политическое значение [5:79-80].

В современных СМИ активно используется и традиционный метонимический перенос «название столицы название государства и его правительства»: Paris et Berlin ont proposé mardi la création d'un gouvernement économique de la zone euro; Washington prudent face aux inconnues de Pyongyang [10:4].

3. Для обозначения важного политического события возможно использование указания на микротопонимы (улицы, площади и т.п.), где происходили аналогичные события: Freedom Plaza, la future Place Tahrir américaine?

4. В немногих случаях наблюдается анимизация и метафоризация названий от дельных объектов, зданий, имеющих определенное социальное, политическое или историческое значение. В таких значениях. могут использоваться такие названия Белый дом, Кремль, Версаль, но количество подобных наименований

со значительным метафорическим потенциалом очень невелико: *La Maison blanche a décidé de suspendre partiellement son aide au Pakistan* [5:79-80].

В большинстве случаев метафоризация топонимов носит случайный, индивидуально-авторский характер, хотя метафорические значения некоторых топонимов превратились в общеупотребительные. Использование подобных стилистических приемов мощное средство прагматичного воздействия на адресата, способ привлечь его внимание к последствиям и оценке, содержащимся в этих образах [6:7].

Итак, язык СМИ, где для создания определенного эмоционального эффекта широко применяются такие стилистические приемы как сравнение, метафора, метонимия, инверсия, позволяющая использовать смысл слова, производимый сознанием человека. СМИ не создают отдельную модель восприятия действительности, но используют уже существующую картину мира. Употребление топонимов в СМИ играют немаловажную роль в общественно-политической жизни. В то же время, значительную роль играют и правила написания топонимов. Ведь их несоблюдение может не только испортить этот эффект, но запутать реципиента информации.

В перспективе, исследования топонимов, применяемых в СМИ, дают нам возможность проанализировать процесс переименования имен собственных и освещение этого процесса в медиатекстах, понять, как именно СМИ влияют на функционирование новых имен.

#### **СПИСОК ИСПОЛЬЗОВАННОЙ ЛИТЕРАТУРЫ: (REFERENCES)**

1. Керт Г.М. Топонимы в современном мире / Г.М. Керт // Известия Уральск гос. ун-т-2001.-№ 20.-С. 28-33.
2. Пьецух О. И. Современные исследования медиа дискурса / О. И. Пьецух // Филология и образовательный процесс XXI век. - 2010.- С. 37-38.
3. Lejeune S. Charte de toponymie, Sylvie Lejeune. 2003. - 23 p
4. Чудинов А. П. Дискурсивное Направление в зарубежной медиалингвистике / А. П. Чудинов // Известия Уральск. гос. ун-т, 2006. № 45.- С. 167-175
5. Нахимова Е. А. Метафорические и Метонимические значения топонимов в современных СМИ / Э. А. Нахимова // Известия Уральск. гос. ун-т 2010. №71. - С. 78-85.
6. Lecolle M. Toponymes en jeu. Diversité et mixage des emplois methodologies de toponymes, Lecolle Michelle, Studii si cercerati filologica.-2004.-№3.-P.5-13.



### **Источники иллюстративного материала**

7. Le Figaro-18 декабря 2011 - 26 p.
8. Le Monde, 17 июня 2000.- 28 p.
9. Le Figaro-20 декабря 2011.- 27 p.
10. Le Figaro-19 декабря 2011.- 26 p.

## O'SPIRIN YOSHLARDAGI KOMMUNIKATIV JARAYONIGA EMPATYANING TA'SIRI

**Alimirzayev Nodirbek Avazbek o'g'li**

Mirzo Ulug'bek nomidagi O'zbekiston Milliy Universiteti magistranti

E-mail: [nodirbekalimirzayev@gmail.com](mailto:nodirbekalimirzayev@gmail.com)

**Amirjonov Samandar Jamshedzoda**

Mirzo Ulug'bek nomidagi O'zbekiston Milliy Universiteti magistranti

**Ilmiy rahbar:** psixologiya fanlar nomzodi, dotsent **N.Majidov**

### ANNOTATSIYA

Ushbu maqolada o'spirinlik yosh davri haqida, o'spirin yoshdagi muloqot haqida va o'spirinlik yosh davridagi kommunikatsiya jarayoniga empatiya mexanizmini ta'sirlari haqida nazariy va amaliy g'oyalarni ilgari suradi va tushunchalar beradi.

**Kalit so'zlar:** ilk o'spirinlik, O'spirinlik, kommunikatsiya, muloqot, empatiya,

### АННОТАЦИЯ

В этой статье мы представляем теоретические и практические представления о подростковом периоде, об общении в подростковом возрасте и о влиянии механизма эмпатии на процесс общения в подростковом возрасте.

**Ключевые слова:** ранний подростковый возраст, подростковый возраст, общение, эмпатия.

### ABSTRACT

In this article, we present theoretical and practical ideas about the period of adolescence, about communication in adolescence, and about the effects of the mechanism of empathy on the communication process in adolescence.

**Keywords:** Early adolescence, Adolescence, communication, empathy.

### KIRISH

Bugungi shiddat bilan rivojlanayotgan zamonda kommunikativ jarayonlar ham kengayib bormoqda va bizning yoshlar ham bu jarayonda bevosita va bilvosita ishtirok etmoqda. O'zaro axborat almashinuvi yoshlar ongiga qanday ta'sir etayotgani

shaxslararo munosabatlarda ko'zga tashlanadi. Shaxslararo munosabat turli yosh davrlar o'rtasida va turli ijtimoiy guruhlar (oilalar, mahalla, maktab, oliy o'quv yurtlari, do'stlar davrasi, rasmiy va norasmiy guruhlar) o'rtasida o'zaro axborot almashinuvi tushuniladi. Bu esa muomila madaniyati muloqotga borib taqaladi. Shunday ekan bugungi yoshlar atrofdagi insonlarga qanday muomila, odob-axloq bilan ularni tushunib muloqotga kirishyapti. Bu albatta insonning ma'naviy kamolati bo'g'liq. Ma'naviyatga bizga azalda juda kata e'tibor qaratib kelingan. Bunga yorqin misol tariqasida Prezidentimiz Sh. Mirziyoyev: "Meni nazarimda, jamiyat hayotining tanasi iqtisodiyot bo'lsa, uning joni va ruhi – manaviyatdir" deb aytib o'tganlar.<sup>3</sup> Bunda shaxslararo kommunikativ jarayonni o'rganish dolzarb masala ekani bilishimiz mumkin. Biz aynan yosh davrlaridan o'spirinlik yosh davridagi kommunikativ jarayonga empatiyani ta'siri haqida maqolamizni davom ettiramiz. O'spirinlik davri haqida to'htalib o'tsak.

### ADABIYOTLAR TAHLILI VA METODOLOGIYA

O'spirinlik davrining psixologiyasi xarakterikasi bo'yicha ko'plab xorij, rus va o'zbek psixologlari tomonidan o'rganilgan. Shu o'rinda ko'plab manbalarda o'spirinlik davrini ikki bosqichda: ilk o'spirinlik va o'spirinlik (talabalik) davrlarini o'ziga xos psixologik xususiyatlari o'rganilgan. O'spirinlik davri 16-23 yoshni o'z ichiga oladi. Bunda 16-18 yosh ilk o'spirinlik, 18-23 yosh esa o'spirinlik deb ataladi. Bu davrda kasbiy o'z-o'zini belgilash yetakchi faoliyat hisoblanadi.<sup>4</sup> Biz asosan o'spirinlik yosh davri haqida maqolani yoritamiz yani 18-23 yoshlar. O'spirinlik yosh davrida o'spirinlar hayotning turli faoliyatlariga kirib kelishni boshlaydilar. Hozirgi davrda bizni o'spirinlar maktabni bitirish bosqichi yani 10-11 sinflarda kelajak hayotlari uchun ma'lum bir kasb yo'nalishini tanlash afrosida turadilar. Bu davrda o'spirinlar tanlagan kasb yo'nalishi bo'yicha, kasb maktablari yoki oliy o'quv yurtlariga o'qish faoliyatlarini davom ettirib mutaxassislikni egallashga kirishadilar. Bazi o'spirin yoshlar esa turli sohalarida mehnat faoliyatini boshlaydilar. Oliy o'quv yurtiga kira olmagan o'spirin yoshlardan bazilari qayta oliy o'quv yurtiga kirish uchun abituriyent faoliyatini boshlab mutaxassislik fanlaridan kurslarga borib o'z bilimni oshirishni boshlaydilar. Yuqorida ko'ryapmizki o'spirinlik davridagi yoshlar turli faoliyatlar bilan o'z hayotlarini davom ettiradilar. Shu o'rinda o'spirinlik davrida o'spirin qaysi faoliyat bilan faollik ko'rsatmasin turlicha darajda aynan shu o'spirinlik davriga hos inqirozni boshdan o'tkazadilar. Bu inqiroz davri o'spirinni individual psixologik xususiyati, ijtimoiy muhit guruhlari, tanlagan faoliyatlari bo'yicha turlicha

<sup>3</sup> Mirziyoyev Sh.M. Yangi O'zbekiston taraqqiyot strategiyasi. To'dirilgan ikkinchi nashr –T.: "O'zbekiston" nashriyoti, 2022. 250-b.

<sup>4</sup> Z.T.Nishanova, N.G'.Kamilova, D. U.Abdullayeva, M.X.Xolnazarova. Rivojlanish psixologiyasi-T.: 2017. 300-b.

darajada kechadi. O'spirinlarda ahloqiy dunyoqarash bilan bir qatorda ijtimoiy, siyosiy, iqtisodiy, ilmiy, madaniy, diniy va boshqa sohalar bo'yicha ma'lum bir qarashlar vujudga keladi. Juda ko'p yillardan beri o'spirinlarni yaxshilik va yomonlik, xaqiqat va noqonuniylik, ahloqiylik va ahloqsizlik masalalari tashvishlantirib keladi. Hozirgi davr o'spirinlari har bir narsaga ishonuvchan yoki salbiy munosabatga xos bo'lmay, balki hayotga real, aqliy, amaliy qaraydigan, ko'prok erkin va mustaqil bo'lishga intiluvchi yoshlardir. O'spirinlik davrida kommunikativ jarayon o'ziga hos tarzda rivojlanib boradi. Kommunikatsiya nima? Kommunikatsiya bu – tirik va o'lik tabiat o'rtasida axborat almashinuvini anglatadi.<sup>5</sup> Kommunikativ jarayonga muloqot ham kirib ketadi. A.V. Petrovskiy tahriri sotida chiqqan “umumiy psixologiya” o'quv qo'llanmasida muloqot bu – ikki yoki undan ortiq kishilar o'rtasidagi axborat ayriboshlash, o'zaro ta'sir va bir-birini tushunishdan iborat jarayon sifatida qaraladi.<sup>6</sup> O'spirinlarda Erkin muloqot- bo'sh vaqtni o'tkazish usuli bilan birga o'z-o'zini ifodalash, yangi insoniy munosabatlar o'rnatish usuli hamdir. Muloqotda bir-birini tushunishga empatiya mexanizmi ham o'zining muhim ta'sirini ko'rsatadi.

O'spirin yosh davridagi muloqot jarayoniga empatiyaning ta'sirini ko'rib chiqamiz. Avvalo empatiya bu nima? Savoliga javob berib o'tsak. "Empatiya" atamasi **Edvard Titchener** tomonidan kiritilgan.<sup>7</sup> Empatiya bu- insonning o'zini xayolan suhbatdoshi o'rniga qo'yish orqali uning kechinmalari va hissiyotlarini tushunishga intilish. Bunda insonning emotsional muammolariga yondashish tushuniladi. Bu boshqa odam hissiyotlari va kechinmalariga hamdard bo'la olishdir.<sup>8</sup> Insonlarda empatiya darajasi turlicha rivojlangan bo'ladi. Bu esa muloqotga o'zining ijobiy va salbiy tomonlarini ko'rsatishi mumkin. Empatiya bo'yicha ko'p psixolog olimlar o'z taqiqotlarini olib borishgan bulardan. E.P. Il'in o'zining “empatiyaning muloqotga ta'sir” maqolasi L.P.Kalininskiy va boshqalar (1981) empatik reaksiyalarni ajratganda, ko'p yo'nalishli ehtiyojlar mezoni haqida emas, balki bunday reaksiya paytida o'z Menining hissiy ishtiroki darajasi haqida gapirish to'g'ri bo'ladi, deb hisoblaydilar. Ularning fikricha, empatiya ko'proq individual xususiyatdir, chunki u asab tizimining zaifligi kabi tipologik xususiyat bilan bog'liq va empatiya ijtimoiy ta'lim sharoitida shakllanadigan shaxsiy xususiyatdir.<sup>9</sup> deb o'z fikrini bildirib o'tgan.

5 Xaydarov F. I, Xalilova N. I. Umumiy psixologiya. –T. 2017. -320 b.

6 Xaydarov F. I, Xalilova N. I. Umumiy psixologiya. –T. 2017. -320 b.

7 <https://ru.wikipedia.org/wiki/эмпатия>

8 Xaydarov F. I, Xalilova N. I. Umumiy psixologiya. –T. 2017. -320 b.

9 [https://psyera.ru/empatiynost-i-ee-vliyanie-na-obshchenie\\_14399.htm](https://psyera.ru/empatiynost-i-ee-vliyanie-na-obshchenie_14399.htm)

Mening fikrimcha ham shunday fizologik tuzilish va tashqi muhit ta'siri ostida empatiya darajasi shakllanib boradi.

**Yuqori darajadagi empatiyaga ega bo'lgan shaxsiy xususiyatlar haqida** A.P.Vasilkova ta'kidlaganidek, empatiyaning yuqori darajasini ko'rsatadiganlar yumshoqlik, xayrixohlik, xushmuomalalik, emotsionallik bilan ajralib turadi, empatiyaning past darajasini ko'rsatadiganlar esa yopiq, o'zgaralar his tuyg'ularni his etmaydigan do'stlik munosabatiga ega emaslar.

J. Salzer va R. Burglass fikriga ko'ra, empatiyaning eng yuqori darajasi bilan ajralib turadigan shaxslar noxush hodisalar uchun odamlarni ayblash ehtimoli kamroq va ular uchun maxsus jazolarni talab qilmaydi.<sup>10</sup> Mening fikrimcha empatiya darajasi yuqori shaxslar o'zgaralarni his tuyg'ularni chuqur his etadilar va ularni ayiblarni bilib turib ham kechiruvchi va ularga ozor berishdan ancha uzoq bo'ladilar. Bu muloqot jarayoniga kirishga to'sqinlik qilishi ham mumkin. Empatiyaga ko'proq moyil bo'lganlar kamroq tajovuzkorlik ko'rsatadilar. Bolada empatiyaning rivojlanishi uning temperamentidagi yoshga bog'liq o'zgarishlar, hissiy qo'zg'aluvchanlik, shuningdek, u tarbiyalangan ijtimoiy guruhlarning ta'siri bilan bog'liq. Empatiyaning shakllanishi va rivojlanishida qayg'u hissi muhim rol o'ynaydi. Bolalarning yig'lashi onada rahmshafqat tuyg'usini uyg'otadi, bolaga e'tibor berishga, uni tinchlantirishga undaydi. Xuddi shunday, yaqin kishi bilan sodir bo'lgan qayg'uli voqea xotirasi unga nisbatan achinish va hamdardlik, yordam berish istagini uyg'otadi. A. A. Bodalev va T. R. Kashtanova (1975) tengdoshlar bilan keng muloqot doirasi empatiya qobiliyati bilan ijobiy bog'liqligini aniqladilar.<sup>11</sup> Yani o'z do'stlarini hissiy kechinmalariga hamdardlik bildirish orqali o'zaro munosabatni yaxshilaydi. Ko'plab eksperimental va empirik tadqiqotlar shuni ko'rsatdiki, zo'rvonlikka moyillikning rivojlanishi va uning insonning turmush tarzi shaklida mustahkamlanishi odatda shaxsning o'zida ham, uning muhitida ham empatiya etishmasligi bilan bevosita bog'liq. Bunday xatti-harakatlarning sabablari erta bolalikdan kelib chiqadi<sup>12</sup> Tadqiqot ma'lumotlari ishonchli tarzda shuni ko'rsatdiki, huquqbuzarlik (noqonuniy) xatti-harakatlari bo'lgan o'spirinlarning aksariyati u yoki bu darajada hissiy izolyatsiyani boshdan kechirgan: e'tibor va mehiring etishmasligi, ota-ona qaramog'ining etishmasligi va boshqalar. Bu, ayniqsa, maktab o'quv jarayoni misolida yaqqol ko'zga tashlanadi,

<sup>10</sup> [https://psyera.ru/empatiynost-i-ee-vliyanie-na-obshchenie\\_14399.htm](https://psyera.ru/empatiynost-i-ee-vliyanie-na-obshchenie_14399.htm)

<sup>11</sup> [https://psyera.ru/empatiynost-i-ee-vliyanie-na-obshchenie\\_14399.htm](https://psyera.ru/empatiynost-i-ee-vliyanie-na-obshchenie_14399.htm)

<sup>12</sup> 1 Глуханюк Н.С. Общая психология: пособие для студ.высш.учеб.заведений / Н.С. Глуханюк, А.А. Печеркина, С.Л. Семенова.- М.: Издательский центр «Академия», 2009.-228 с.

uning ob'ekti aynan muloqot qonuniyatlari asosida qurilgan faoliyatdir. Muloqot, xuddi shunday, har doim shaxslararo bilishning parallel jarayonini o'z ichiga oladi.

Bazi insonlar Empatiya hamdard bo'la olish qobiliyatini muloqotning samarali usuli deb o'ylashdi, ko'pchilik bu qobiliyatni egallashga yoki uni farzandlarida rivojlantirishga intila boshlaydi. Shuni yodda tutish kerakki, ko'pincha bunday qobiliyatga ega bo'lgan odamlar undan maqsadli foydalanishni bilishmaydi.

Psixikaning bunday xususiyati shaxsga og'ir azob-uqubatlar keltirishi mumkin, chunki boshqa odamlarning salbiy his-tuyg'ularini engish uchun kuchli xarakter va yetuk aql kerak. Shuning uchun, ushbu qobiliyatni rivojlantirishga qaror qilgandan so'ng, buni nafaqat ijobiy tomonlarini emas, balki salbiy tomoni bilan ham o'ylab ko'rish kerak. E.P. Il'in o'zining "empatiyaning muloqotga ta'sir" maqolasida empatiya qobiliyatini ijobiy va salbiy tomonlarini sanab o'tadi.

Ijobiy tomonlari quyidagilar kiradi:

- kasbiy rivojlanish uchun katta istiqbollari;
- yaqinlarga samarali yordam ko'rsatish;
- his tug'ularni bilishda adashmaslik;
- nizolardan qochish va ularni hal qilish qobiliyati.

Salbiy tomonlari orasida quyidagilarni ta'kidlash mumkin:

- tez hissiy charchash;
- tashvishga moyillik;
- ruhiy kasalliklar rivojlanishining yuqori ehtimoli;
- shaxslararo munosabatlar sohasida "bir tomonlama o'yin" sxemasi bo'yicha vaziyatlarni shakllantirish mumkin;
- boshqalar tomonidan o'zaro munosabatning yetishmasligi bo'lishi mumkin;

yuqori sezuvchanlik, bunday odamlar uchun axloqiy og'riqni keltirib chiqarishi oson bo'lishiga olib keladi va ularning o'zlari bunga qarshi tura olmaydilar. Empatiya meyorida bo'sla juda samarali muloqot vositasidir; odamlar o'rtasida, o'qituvchi va talaba o'rtasidagi aloqalarni o'rnatish va rivojlantirish, bu hayotda qo'llash uchun muhimdir. Bunda sezgi kimgadir yordam beradi va ba'zi odamlar hayotda muvaffaqiyatga erishish uchun o'zlarini boshqasining o'rnida tasavvur qilishni o'rganishlari kerak.

## XULOSA

Biz o'spirin yoshlardagi kommunikativ jarayonga empatiyaning ta'sirini o'rganish davomida o'z xulosalarimizni chiqarib oldik. Ilmiy adabiyotlarni tahlil qilish davomida empatiyaning shaxsda rivojlanganilik darajalariga qarab muloqotga qanday ta'siri borligini tajribalar isbotida ko'rib chiqdik. Empatiya qobiliyati suhbatdoshning



hissiy kechinmalariga o'zini qo'yish orqali suhbatdoshga yaxshi hamdardlik bildira olish imkoni borligini bildirdi. Bu esa suhbatdoshni tinglab va hamdardlik bildirib uning stressli holatini yengillashtirishga yordam berishini bilib oldik. Ammo empatiya qobiliyati yuqori darajada rivojlangan shaxsda bu mexanizm salbiy ta'sirlar ko'rsatishini ham inobatga olishimiz lozim. Empatiyaning yuqori darajasida: tez hissiy charchash, stressga beriluvchanlik, tashvishga moyillik, ruhiy kassalliklarni yuqori ehtimol bilan rivojlanish ehtimolligi borligini ham inobatga olish maqsadga muvofiq.

#### **FOYDALANILGAN ADABIYOTLAR RO'YXATI: (REFERENCES)**

1. Mirziyoyev Sh.M. Yangi O'zbekiston taraqqiyot strategiyasi. To'ldirilgan ikkinchi nashr –T.: "O'zbekiston" nashriyoti, 2022. 250-b.
2. Z.T.Nishanova, N.G'.Kamilova,D. U.Abdullayeva, M.X.Xolnazarova. Rivojlanish psixologiyasi-T.: 2017. 300-b.Xaydarov F. I, Xalilova N. I. Umumiy psixologiya. –T. 2017. -320 b.
3. Глуханюк Н.С. Общая психология: пособие для студ.высш.учеб.заведений / Н.С. Глуханюк, А.А. Печеркина, С.Л. Семенова.- М.: Издательский центр «Академия», 2009.-228 с.

**vebsayt**

4. <https://ru.wikipedia.org/wiki/эмпатия>
5. <https://psyera.ru/empatiynost-i-ee-vliyanie-na-obshchenie>

## ISTEMOLGA YAROQSIZ MAYIZDAN MIKROORGANIZMLAR OZUQASI UCHUN UGLEVOD MANBAYI SIFATIDA FOYDALANISH

**Nurmuhammadov Abbas**

Sh. Rashidov nomidagi SamDU magistranti

**Turaeva Baxora Ismoilovna**

O‘zRFA Mikrobiologiya instituti, k. i. x., b.f.f d.

**Davranov Qahramon Davranovich**

O‘zRFA Mikrobiologiya instituti b.f.d., proff.

### ABSTRACT

Bugungi kunda ilm-fan oldida turgan asosiy vazifalardan biri bu har yili butun dunyo bo‘ylab minglab tonna hosil bo‘layotgan oziq-ovqat chiqindilarini qayta ishlash usullarini topish va shu orqali turli sohalarda zarur bo‘lgan mahsulotlar olish, atrof muhitga chiqarilayotgan zararli chiqindilar miqdorini kamaytirish kabi muammolarni hal qilish hisoblanadi. Ushbu tadqiqotda istemolga yaroqsiz bo‘lgan mayiz chiqindisini mikrobbiotexnologiyasi asosida qayta ishlashga asoslangan. Mikroorganizmlarni o‘stirish uchun ishlatiladigan turli ozuqa muhitlarining asosiy tarkubiy qismi bu ugevodlardir. Mayiz tarkibining ham asosiy qismi glukoza va fruktoza kabi ugevodlardan tashil topgan. Bu esa uglevod manbayi sifatida mayiz chiqindilaridan foydalanish imkononi beradi. Ozuqa muhitlari tarkibiga qo‘shiladigan asosiy uglevod glukoza o‘rniga arzon mayiz chiqindilaridan foydalanish glukoza uchun sarflanadigan mablag‘ning tejalishiga olib keladi.

**Kalit so‘zlar:** Mikrobbiotexnologiyasi, mikroorganizmlar, uglevod manbayi, inkubatsiya, mayiz chiqindisi, sut kislotali bakteriyalar, Lactobacillus sp. Bacillus sp.

Mayiz eramizdan oldingi 1940-yildan buyon ozuqaviy qiymati va mikroelementar tarkibi tufayli asosiy oziq-ovqat mahsuloti bo‘lib hisoblanadi [1]. Qishloq xo‘jaligi va oziq ovqat sanoatida uzum-mayiz mahsulotlarining o‘rni sezilarli darajada katta. Xalqaro uzum va vino tashkiloti ma’lumotlariga ko‘ra, 2019-yilda dunyoda uzum ishlab chiqarish 77,8 million tonnani tashkil etdi, shundan 57 % vino

uzumlari, 36 % to'gridan-to'gri istemol qilinadigan uzumlar, 7% esa quritilgan uzum ishlab chiqarish uchun mo'ljallangan [2]. Asosiy vino yetishtiruvchi Evropa davlatlari, undan keyin Amerika va Osiyo davlatlari turadi. Asosiy vino yetishtiruvchi davlatlar orasida Italiya 49 million gektolitr ishlab chiqarish bilan dunyoda yetakchi, keyin esa Fransiya va Ispaniya davlatlari turadi [3]. Uzumchilik qisqa vaqt ichida katta miqdorda chiqindilar va qo'shimcha mahsulotlar ishlab chiqaradi, bu boshlang'ich uzumning taxminan 30% ga to'g'ri keladi [4].

Uzumchilik O'zbekistonda ham qadimdan rivojlanib kelgan qishloq xo'jaligining serdaromad sohalarida biri hisoblanadi. O'zbekistonning qulay iqlim sharoiti uzumning turli navlarini yetishtirishga imkon beradi. O'zbekiston dunyoda uzum yetishtiruvchi asosiy davlatlardan biri hisoblanadi. O'zbekiston Respubliasi Prezidenti huzuridagi Statistika Agentligi malumotlariga ko'ra 2022-yilning yanvar-dekabr oylarida respublika bo'yicha jami 1760,6 ming tonna uzum yetishtirildi. Yetishtirilgan uzumlarning katta qismi quritilib mayiz holiga keltiriladi. Dehqon xo'jalikari va tomorqalarda yetishtirilgan uzumdan tayyorlangan mayizning katta qismi turli kasalliklar va boshqa sabablarga ko'ra istemol uchun yaroqsiz holga keladi. Tok 700 ga yaqin kasalliklar bilan kasallanadi. Eng ko'p tarqalgan kasalliklar altarnarioz, kulrang chirish, oidium va bakteriya raki hisoblanadi [10]. Bu esa 300-400 ming tonna (O'zbekiston hududida, bir yilda) uglevodlarga boy, qayta ishlash mumkin bo'lga biomassa (chirigan mayiz) hosil bo'lishiga olib keladi. An'anaviy ravishda uzum mayiz chiqindilari ozuqa, o'g'it ishlab chiqarish uchun ishlatiladi. Biroq, so'nggi yillarda, kimyoviy tarkibi tufayli, uzum mayiz chiqindilari yuqori qo'shilgan qiymatli mahsulotlarni olishning istiqbolli alternativi hisoblanmoqda [5]. Urug'lari E vitamini va fenologik birikmalar, fitosterollar, tolalar, oqsillar, uglevodlar va minerallar, antioksidant birikmalarga, ayniqsa lipidlarga boy [6]. Federal University of Rio de Janeiro (Braziliya) olimlari uzum-mayiz chiqindilarida polifenollarning asosiy to'rtta toifasi mavjudligini aniqladilar. Bular gidroksibenzoy va gidroksisinnamik shaklida mavjud fenolik kislotalar, turli sinflarga bo'lingan flavonoidlar (flavonlar, flavanonlar, flavonollar, izoflavonlar), antosiyaninlar va proantosiyanidinlar, taninlar va stilbenlar. Ko'pgina tadqiqotlar bu fenologik birikmalarning antimutagen, antikanserogen, yallig'lanishga qarshi va antioksidant tasirga ega ekanliklarini ko'rsatdi [7]. Bundan tashqari uzum barglarida organik kislotalar, lipidlar va polifenollar mavjudligi sababli kosmetika sanoatida ishlatiladi [8]. Statistik tahlilga ko'ra, mayizning barcha navlari  $65,86 \pm 0,81\%$  (Meskida)  $76,62 \pm 0,86\%$  (Rasekida) uglevodlarga boy manba hisoblanadi. Glyukozaning miqdori  $32,37 \pm 0,70\%$  (Meskida),  $37,33 \pm 0,28\%$  gacha (Chrihada). Fruktozaning miqdori esa  $26,13 \pm 1,14\%$  dan (Karknida)  $31,21 \pm 0,29\%$

gacha (Chrihada) ni tashkil qiladi. Mayiz tarkibidagi muhim minerallar: 628-854 mg/100 g kaliy, 49,6-95,2 mg/100 g kalsiy va 28,67-41,79 mg/100 g magniyni o'z ichiga oladi [9]. Bundan ko'rinib turibdiki mayiz tarkibidagi uglevodlar asosan glukoza va fruktoza ekan. Mikroorganizmlar uchun turli ozuqa muhitlari uchun uglevodlar asosiy tarkibiy qisim hisoblanadi. Tadqiqot ishida ozuqa muhiti tarkibiga ananaviy uglevod manbai bo'lgan glukoza o'rniga istemolga yaroqsiz mayizdan foydalanilganda qanchalik samara berishi o'rganildi.

### MATERIALLAR VA TADQIQOT USULLARI

Samarqand viloyati Qo'shrabot tumani dehqon xo'jaliklarida yetishtirilgan qora kishmish uzum navidan tayyorlangan mayizning turli kasalliklar sababli istemolga yaroqsiz bo'lgan qismi; peptonli ozuqa muhiti (distillangan suv 1 l, 2 g/l glukoza, 0,5 g/l NaCl, 0,5 g/l MgSO<sub>4</sub>, 0,5 g/l K<sub>2</sub>HPO<sub>4</sub>, 10 g/l pepton); Lactobacillus sp. Bacillus sp. bakteriya shtammlari.

Tadqiqot uchun tanlab olingan peptonli ozuqa muhiti tarkibiga glukoza o'rniga tozalangan va sterillangan istemolga yaroqsiz mayiz chiqindisidan solindi. Bunda 1 gramm glukoza o'rniga 2 gramm nisbatta mayiz chiqindisi solingan. Nazorat sifatida glukoza o'zidan va saxarozadan ham ozuqa muhiti tayyorlandi. Tayyorlangan 3 xil suyuq ozuqa muhitlarida 24 soat davomida 37°C haroratli termostatda o'stirildi (1-rasm).

### TADQIQOT NATIJALARI

24 soat davomida inkubatsiya qilingan mikroorganizmlarning har bir ozuqa muhitidagi hujayra hosil qiluvchi birligini aniqlash uchun, ozuqa muhitlaridan 1 ml dan petri chashkalarga peptonli agar ozuqa muhitiga ekildi va 24 soat davomida 37 °C haroratdagi termostatga qo'yildi. Tadqiqot asosida uglevod manbai sifatida glukoza o'rniga istemolga yaroqsiz mayiz chiqindisi solingan ozuqa muhitida Lactobacillus sp. shtammining hujayra hosil qiluvchi birligi nazorat variantlari bilan bir xil ekanligi aniqlandi. Nazorat variantlarida Lactobacillus sp. va Bacillus sp. bakteriya shtammlari inkubatsiya qilingan ozuqa muhitlarida uglevod manbai sifatida saxaroza va glukozadan foydalanilgan.

#### 1-jadval.

**Lactobacillus sp. shtammining turli uglevod manbalarida koloniya hosil qilishi**

Ozuqa muhiti	Uglevod manbalari	hujayra hosil qiluvchi birligi
Fermentativ-pepton agarli ozuqa muhiti	Glukoza	768
	Saxaroza	724
	mayiz chiqindisi	741

Fermentativ-peptonli ozuqa muhitida uglevod manbayi sifatida glukozadan foydalanilgan ozuqa muhitida *Lactobacillus* sp. bakteriya shtamining 768 ta, uglevod manbayi sifatida saxarozadan foydalanilganda 724 ta, mayiz chiqindisidan uglevod manbayi sifatida foydalanilganda 741 ta hujayra hosil qiluvchi birligi aniqlandi. Tadqiqotlar *Lactobacillus* sp. bakteriya shtamini inkubatsiya qilishda ozuqa muhitiga glukoza yoki saxarozaning alternativi sifatida mayiz chiqindisidan uglevod manbayi sifatida foydalanish iqtisodiy jihatdan tejamkor usul va chiqindini qayta ishlash imkonini berishi mumkin.

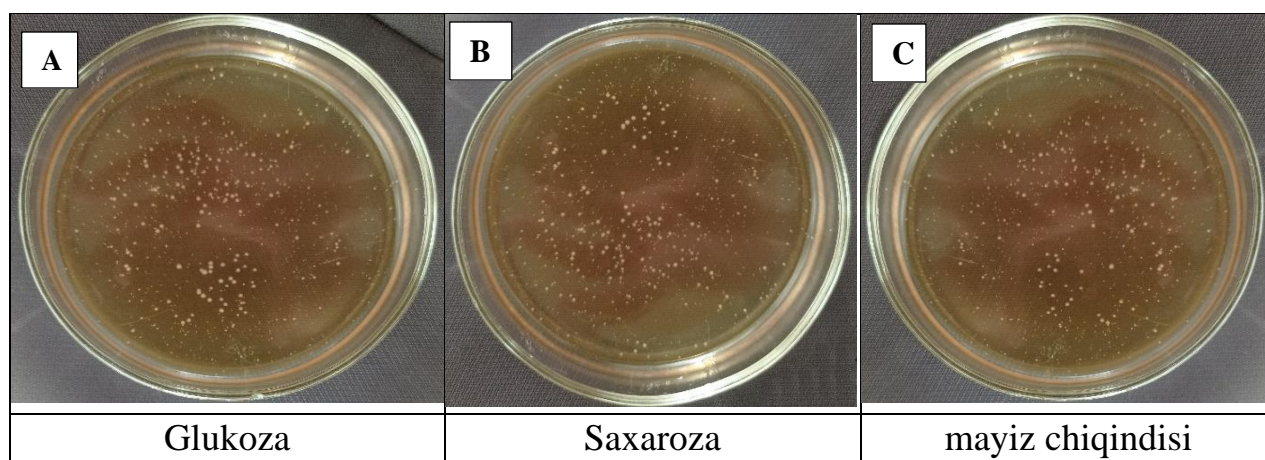

**1-rasm.** *Bacillus* sp. bakteriya shtamining turli uglevod manbalarida koloniya hosil qilishi

*Bacillus* sp. shtamining turli uglevod manbalarida hujayra hosil qiluvchi birligi: A- glukozali ozuqa muhitidagi mikroorganizmlar hosil qilgan koloniyalar; B- saxarozali ozuqa muhitidagi mikroorganizmlar hosil qilgan koloniyalar va C- mayiz chiqindisi solingan ozuqa muhitidagi mikroorganizmlar hosil qilgan koloniyalar (1-rasm).

### XULOSA

O'zbekiston va boshqa uzum yetishtirishda yetakchi bo'lgan qator mamlakatlarda minglab tonna istemolga yaroqsiz mayiz chiqindilari hosil bo'ladi. Ushbu chiqindi iqtisodiy jihatdan jiddiy zarar va hosilning muayyan bir qismini yo'qotilishidan dalolat beradi. Tadqiqotimizning maqsadi mayiz chiqindisini qayta ishlash va undan samarali foydalanish usulini aniqlashdan iborat edi. Olingan natijalar asosida uzum-mayiz chiqindilaridan foydalanishning samarali usullaridan biri bu — mikroorganizmlarni inkubatsiya qilishda ozuqa muhitlari uchun uglevod manbayi sifatida foydalanish ekanligi aniqlandi. Ushbu tadqiqot asosida uzum-mayiz chiqindilarining istemol



qilinishini oldi olinishiga, inson hamda atrof muhitga zararli tasirini kamaytirishga va mahalliy chiqindining qayta ishlanishiga xizmat qiladi.

### FOYDALANILGAN ADABIYOTLAR RO‘YXATI: (REFERENCES)

- 1) Fatma Ghrairia, Lamia Lahouarb, El Arem Amirab, Faten Brahmich, Ali Ferchichid, Lotfi Achourb, Salem Saida “Physicochemical composition of different varieties of raisins (*Vitis vinifera* L.) from Tunisia”
- 2) Xalqaro uzum va vino tashkiloti, 2019. Jahon vivinikulturasini bo‘yicha statistik hisobot. Internetda mavjud: <http://oiv.int/public/medias/6782/oiv-2019-statistical-report-on-world-vitiviniculture.pdf>
- 3) Xalqaro uzum va vino tashkiloti, 2020. Butunjahon uzumchilik bo‘yicha statistik hisobot. Internetda mavjud: <http://www.oiv.int/js/lib/pdfjs/web/viewer.html?file=/public/medias/7545/it-produzione-di-vino-2020-prime-stime-oiv.pdf>
- 4) Rondeau P.; Gambier F.; Jolibert F.; Brosse N. Fransiya uzumzoridan uzum pomasining tarkibi va kimyoviy o‘zgaruvchanligi. *Ind. Crop. Prod.* 2013, 43, 251–254. [CrossRef].
- 5) Mattos G.N.; Tonon R.V.; Furtado A.A.L.; Cabral L.M.C. “Grape by-product extracts against microbial proliferation and lipid oxidation” A review. *J. Sci. Food Agric.* 2017, 97, 1055–1064. [CrossRef] [PubMed].
- 6) Pintac D.; Majkic T.; Torovic L.; Orcic D.; Beara I.; Simin N.; Mimica–Dukic N.; Lesjak M. Solvent selection for efficient extraction of bioactive compounds from grape pomace. *Ind. Crop. Prod.* 2018, 111, 379–390. [CrossRef]
- 7) Beres C.; Costa G.N.S.; Cabezudo I.; da Silva-James N.K.; Teles A.S.C.; Cruz A.P.G.; Mellinger-Silva C.; Tonon R.V.; Cabral L.M.C.; Freitas S.P. Towards integral utilization of grape pomace from winemaking process: A review. *Waste Manag.* 2017, 68, 581–594. [CrossRef] [PubMed]
- 8) Ahmad B.; Yadav V.; Yadav A.; Rahman M.U.; Yuan W.Z.; Li, Z.; Wang X. Integrated biorefinery approach to valorize winery waste: A review from waste to energy perspectives. *Sci. Total Environ.* 2020, 719, 137315. [CrossRef]
- 9) Fatma Ghrairia, Lamia Lahouarb, El Arem Amirab, Faten Brahmich, Ali Ferchichid, Lotfi Achourb, Salem Saida “Physicochemical composition of different varieties of raisins (*Vitis vinifera* L.) from Tunisia”
- 10) To‘rayeva B. I., Qutlieva G. J., Mahkamov A., Zuhritdinova N. Yu., “Uzumga kasallik tarqatuvchi *Alternaria alternata* mikromitseti va *L. plantarum* SKB-368 bakteriya shtammining antifungal faolligi.



## THE IMAGE OF AMERICAN CITIES IN “SISTER CARRIE” BY THEODOR DREISER

**Umarova Dildora Rustamovna**

Master student at NamSFLI

E-mail: [d.umarova8327@gmail.com](mailto:d.umarova8327@gmail.com)

### ABSTRACT

In addition to themes such as rejection and struggles with poverty, the city as a familiar setting is another very central and interesting theme in Dreiser's novel that deserves a closer look. Because realism in American literature seeks to represent reality faithfully, literature from this period reflects her urban realities in nineteenth-century America and the impact of urban life on Americans.

**Key words:** Sister Carrie, dream city, personality, urban life, American literature.

### Literature review

No American novelist had so faithfully and minutely rendered life in our sprawling cities—the streets, mean and fashionable, the saloons and restaurants and hotels, the department stores (newly arrived on the scene), the theatres, the apartment houses with elevators and doormen and dumbwaiters. Here was our first full-scale city novel, so accurate in its details that the much vexed Mr. Doubleday [Dreiser's unenthusiastic publisher] at the last moment before publication persuaded Dreiser to mask the names of a few actual persons and places of business lest there be libel suits. (Afterward to *Sister Carrie*, 472) Theodore Dreiser's *Sister Carrie* is an important text in any discussion that concerns itself with the American city. As critic Donald Pizer notes, «no major American author before Dreiser participated so fully in the new industrial and urban world of America in the late nineteenth century».[1] Tobias Gasterier mentioned in his article that The physical presence of the city has always exercised a powerful hold on the American imagination; this influence was especially great from the first decades of the 19th century, thus Dreiser's lifetime, onward (cf. Pickering 1977: 1). In general, a negative representation of the city is given by the American authors; the view on the city and on city life is according to Pickering quite ambivalent and questioning and even takes hostile traits. The writers have looked on

the city from diverse perspectives with the aim to find their own way to recreate, explore and understand the phenomenon of the American city. They all focus on different aspects of city life and experience, dealing for example with the influence of the city on its inhabitants' development. However, there are certain basic themes, moods, situations, types and motifs which can be discovered by all authors. Besides they have a common understanding of how crucial and often definitive the city can influence and shape the life of those living in it. [5]

### **The city of Chicago**

Sister Carrie features two different urban settings. At the beginning of the plot the reader is introduced to the city of Chicago in year 1889 and 1890. In 1889, Chicago was a city of over 500,000 people with the ambition, the daring, and the activity of a metropolis of a million. Its many and growing commercial opportunities gave it widespread fame, and it was drawing to itself, from all quarters, the hopeful and the hapless. Great industries were moving in, and the huge railroad corporations had seized upon vast tracts of land for transfer and shipping purposes. Street-car lines had been extended far out into the open country in anticipation of rapid growth. The city had laid miles and miles of streets and sewers through regions where, perhaps, one solitary house stood out alone a pioneer of the populous ways to be. Narrow board walks extended out, passing here a house, and there a store at far intervals, and there was the vast wholesales and shopping district, to which the uninformed seeker for work usually drifted. Individual firms of any pretension occupied individual buildings, and the presence of ample ground made this possible. The large plates of window glass now so common, were then rapidly coming into use, and gave to the ground floor offices a distinguished and prosperous look. Polished brass or nickel signs at the square stone entrances announced the firm and the nature of the business in rather neat and reserved terms.[2] Later on, the storyline proceeds in New York from 1890 to 1897. Both locations had been the largest cities of the United States at that particular time. When speaking of city in American literature, Sister Carrie is important to deal with because Theodore Dreiser depicts real American cities. Through the consciousness and the eyes of Carrie Meeber the reader sees the real city as she imagines it to be. In the novel Carrie always draws her own picture of Chicago, the imaginary city, which is only an illusion of the real Chicago of the 19th century. Dreiser's novel features the characteristics of early urban American literature, where a person from the countryside comes to a city. The social and economic conditions within the city start to change the protagonist, who then faces unfulfilled dreams and expectations at the end of the plot.

### **Dream city**

The reader observes Carrie's transformation from a helpless and naive country girl to a strong and avaricious woman throughout the entire plot. Carrie soon realizes how much she wants money and luxury. As she ambles through the streets of Chicago, she longs bitterly to be like the women she sees in the city's shopping malls and department stores, which begins to mould her affluent mindset. Since she needs to look like the leisure class women Carrie sees on the streets in order to be on par with them, she must dress appropriately. She must also adopt their way of life and visit locations that reflect this particular status.

Dreiser portrays New York City as a place of opportunity. Sister Carrie dreams of making it big in the world, and she feels that she can't do that while living in the small midwestern town in which she was born. The opportunities for financial and social advancement attract Sister Carrie to New York. Dreiser writes about the New York theater and socialite scene. These aspects of the city appeal to Sister Carrie. However, Dreiser also shows readers the grittier side of NYC. One character becomes homeless, and joins the ranks of NY criminals. Betrayal, jealousy and bad intentions run through many of Sister Carrie's relationships. New York City is presented as a place of great opportunity but also one of great risk. Many characters become successful in the city. Others descend into madness or poverty.[7].

The most important details in this novel are that in New York, celebrities were numerous and the sea was full of whales. This created an atmosphere which reacted badly upon the small, and that the atmosphere of the high and mighty is like a chemical reagent that can affect and discolour the views, aims, and desire of the mind. A day of this atmosphere is like opium to the untried mind, and if gratified, it can set up a craving for dreams and death, until death and dissolution dissolve their power and restore us to nature's heart.[3]

Hurstwood's fate was foreshadowed in New York by contrasting that city with Chicago. New York was much larger, with many more avenues of commerce and trade, "The sea was already full of whales, a common fish must need disappear wholly from view-remain unseen. In other words, Hurstwood was nothing" (1967, p.26). Intimidated by the gigantic city, Hurstwood lacked the youthful energy needed to do business there: "it was an awesome place to him, for here gathered all that he most responded on this earth—wealth, place, and fame." (1967, p.27) So in New York, Hurstwood's new business arrangement encountered many drawbacks and he became more and more preoccupied by his business and grew introspective and secretive, to the extent that his relationship with 121 Copyright Carrie changed as Carrie became more intoxicated with New York and dissatisfied with being a housewife, as the

Hurstwood's business picked up to the point that nets 150 dollars a month and he became more preoccupied with his business, he began to take Carrie for granted "Carrie begins to feel... in various sensory ways" (1967, p.35)

While in New York, Carrie had nowhere but go up, because she never ceased trying to find jobs for better life even though she encountered many difficulties and painful struggles. Hurstwood had nowhere but go down, because a middle-aged man in a state of depression and without skills had no chance of finding work in New York when 80,000 people were unemployed. [8]

### CONCLUSION

The pursuit of the ideal is never as satisfying for the American dreamer of real cities as the dream itself. Carrie moves from one real American city to another in her quest for fame and fortune—and the happiness she believes these will bring. She transforms these urban spaces into imaginary cities where success, no matter how grandly realized, will always pale in comparison to the idyllic visions fostered by her imagination. Dreiser concludes his novel on a cautionary note: the American dream in the real American city is not what it appears to be. Oh, Carrie, Carrie! Oh, blind strivings of the human heart! Onward onward, it saith, and where beauty leads, there it follows. Whether it be the tinkle of a lone sheep bell o'er some quiet landscape, or the glimmer of beauty in sylvan places, or the show of soul in some passing eye, the heart knows and makes answer, following. It is when the feet weary and hope seems vain that the heartaches and the longings arise. Know, then, that for you is neither surfeit nor content. In your rocking chair, by your window dreaming, shall you long, alone. In your rocking chair, by your window, shall you dream such happiness as you may never feel ( page 465).

### REFERENCES:

1. PIZER, DONALD. Introduction to New Essays on Sister Carrie, ed. Pizer. New York: Cambridge University Press, 1991: 1-22
2. DREISER, THEODORE. Sister Carrie. New York: New American Library (Signet Classics), 1961.
3. Alexander Zerfas (Author), 2014, Representation of the City in Theodore Dreiser's "Sister Carrie", Munich, GRIN Verlag, <https://www.grin.com/document/372232>

4. DAN FYFE Universidad de Las Palmas de Gran Canarias “Real And Imaginary Cities In Dreiser’s Sister Carrie”
5. **Tobias Gasteier (Author)**, 2011, The Influence of the City on the Development of the Main Characters in Dreiser’s "Sister Carrie", Munich, GRIN Verlag, <https://www.grin.com/document/187230>
6. Paula E. Geyh From Cities of Things to Cities of Signs: Urban Spaces and Urban Subjects in "Sister Carrie" and "Manhattan Transfer"  
Twentieth Century Literature **Vol. 52, No. 4 (Winter, 2006)**, pp. 413-442 (30 pages)  
Published By: Duke University Press
7. "Please describe the city of New York as it is portrayed by Dreiser in the novel "Sister Carrie" in detail." eNotes Editorial, 20 Dec. 2011, <https://www.enotes.com/homework-help/please-describe-city-new-york-potraged-by-dreiser-303295>.
8. BAI Jingang Conflict Between Individual and Society in Sister Carrie © Canadian Academy of Oriental and Occidental Culture BAI Jingang (2014). Studies in Literature and Language, 9(1), 117-123

## A GLANCE AT EMOTIONAL INFLUENCE OF THE POETRY

**Egamova Nigora Ustamirzayevna**  
Master student at NamSIFL  
E-mail: [nigoraegamova2@gmail.com](mailto:nigoraegamova2@gmail.com)

### ABSTRACT

This essay discusses poetry, how it came to be, the emotions that are reflected in it, and the poet's role in expressing those emotions. It also uses examples to focus on the inner spiritual experiences that the poet expresses in the poem.

**Key words:** Poetry, emotion, poetic techniques, verse, lyric poetry, dramatic poetry, narrative poetry, rhyme.

Poetry is a type of literature that aims to evoke an emotional response in the reader through language chosen and arranged for its meaning, sound, and rhythm. In particular, poems improve cognitive function, help heal emotional pain, lead to greater self-awareness and provide a gift of inspiration or education to others. According to the renowned Uzbek poet Erkin Vahidov, "the poem calms the reader's heart by expressing the essential emotions that were formed in the poet's heart". Here we report the discovery and characterization of a poem, the different types of poetry, poetry term definitions and how writers use poetic techniques to create images and stir emotions. Analyzing several poems, we try to show a combination of rhythm, word choice, sounds, rhymes, structure, meter and more to create a piece of writing that stirs the reader's feelings.

Some people associate poetry with subjectivity and the expression of intense personal experience. Alexander Pope once explained that he preferred to write poetry even when he wrote about philosophy. (Pope, Preface to *An Essay on Man*, 1734)[1]. However, Uzbek poet Erkin Vahidov claims that "the poem calms the reader's heart by expressing the essential emotions that were formed in the poet's heart. Without burning himself, the poet cannot burn others, and without fire in his heart, he cannot warm the souls of others. All poetic silences, all artistic instruments, all artistic abilities are useless without this magical fire". (Erkin Vahidov, *About poetry and life*, 2002, Page 34)[2]. An American poet Robert Frost wrote - "No tears in the write, no tears in the reader". (Dr. Neena Sharma *Conception in Poetry*, *The Criterion*, Journal ISSN-0976-8165, Vol. II. Issue III)[3] In other words, emotion is the basis of poetry and the deep hidden insights that the readers desire from you - those are the end products. Every poem, in my view, should express some form of sorrow, happiness, emotion, or thought, Otherwise, this poem will not be able to effectively influence, comprehend, or win the reader over.

A poem (Arabic: shuur - feeling) is an artistic work with a certain internal tone, created as an expression of thoughts mixed with feelings, expressed by exciting poetic speech. The word "verse" is sometimes used instead of the term "poem". Let's first look at history and civilization of the poet. With the development of cuneiform in



Mesopotamia over 5000 years ago, poetry started to evolve. These poems, which were discovered on clay tablets, described the governing methods of the ancient rulers. Oral storytellers moved from one location to another as language spread in order to recite new myths and legends. Stanzaic verse most likely got its start as a sequence of deliberate pauses made by oral storytellers during their recitations. Since then, people have used hundreds or thousands of different poetic forms to express their interior and outer worlds, as well as the worlds of their peers, legends, and civilizations. Poetic development accelerated in periods of prolific creativity and in communities that were especially open, similar to how other forms of art and music did.

A lot has been said about poetry throughout the years. Aristotle's *Poetics*, one of the earliest definitions of poetry, placed particular emphasis on speech's functions in rhetoric, theater, song, and comedy. The aesthetics that set poetry apart from prose were emphasized in later efforts, which focused on elements like rhyme and repetition. Poetry has occasionally been loosely defined as a fundamentally creative act using words since the middle of the 20th century. To amplify the literal meaning of the words or to elicit emotional or sensual reactions, poetry frequently employs specific forms and conventions.

There are three main terms and so many different types of poems, and many have very few rules. We will talk about the terms and some of the most common types of poetry, their main characteristics, and famous examples of each. The most popular kind of poetry is **lyric poetry**, which includes haiku, odes, elegy, and limericks. Poetry that is **narrative** recounts a tale. Epic poems discuss historical events or conflicts, while ballads focus on a specific individual. In **dramatic poetry**, the plot is told by the actors. There is no fourth, novel method for artistically using words to convey reality that humanity has not yet found. However, one writing genre is hybrid. It exhibits traits common to both the song and epic genres. It is known as the Lyro-epic variety. This includes literary epics, poetic tales, poetic short stories, poetic novels, and literary tales adapted from folktales in a lyrical manner. (Pushkin "The Tale of Shah Sultan", "Golden Fish and the tale of the old fisherman"...).The lyrical hero's inner experiences—those of love and hate, yearning and pain, dreams and sorrows, sorrows, and emotional thoughts—are primarily reflected in the lyrics. These emotions are more fully expressed in lyrics than in other literary forms.

**Lyric Poetry** typically explores your emotions and attitudes. The lyrics to a song are now frequently referred to as a lyric. The lyric poet addresses the reader directly, expressing personal emotions, thoughts, and views.

This composition is a sonnet and it has fourteen lines and adheres to the metrical pattern and rhyme system that are appropriate for that verse form. Wordsworth discusses industrialization in this song in a very passionate and personal way. Here are the poem's opening five lines:

**The World is Too Much With Us (William Wordsworth)**

The world is too much with us; late and soon,  
Getting and spending, we lay waste our powers;—  
Little we see in Nature that is ours;  
We have given our hearts away, a sordid boon!  
This Sea that bares her bosom to the moon;

Wordsworth expresses his anger and dismay over a general shift away from nature and in the direction of industry in his poem.

**Humorous poems** are funny poems and guaranteed to brighten your day.

**A word to husbands (Ogden Nash)**

To keep your marriage brimming  
With love in the loving cup,  
Whenever you wrong, admit it;  
Whenever you're right, shut up.

**Elegy**, a reflective lyric poem lamenting the passing of a famous person, a companion, or a loved one; additionally, any contemplative song about the larger subject of mortality in human beings.

**She Weeps over Ragoon (James Joyce)**

Rain on Ragoon falls softly, softly falling,  
Where my dark lover lies.  
Sad is his voice that calls me, sadly calling,  
At grey moonrise.

Love, hear thou  
How soft, how sad his voice is ever calling,  
Ever unanswered, and the dark rain falling,  
Then as now.

Dark too our hearts, O love, shall lie and cold  
As his sad heart has lain  
Under the moongrey nettles, the black mould  
And muttering rain.

**Rhymes.** The repetition of the same or similar sounds at the ends of two or more words, most frequently at the ends of lines, is a characteristic of **rhymes**, a form of poetry. Nursery rhymes frequently employ this method because it makes the song simple to recall.

**Nature's way (John Pavano)**

Upon a nice mid-spring **day**,  
Let's take a look at Nature's **way**,  
Breathe the scent of nice fresh **air**,  
Feel the breeze within your **hair**.

It is clear that the primary purpose of a poem is to express to the reader a desire, pleasure, sadness, or dream, rather than simply to explain a subject. Even though there are many times fewer words in a poem than there are in a prose piece, some poems can evoke emotions and leave an impression that a full book cannot. In order for rhyme, rhythm, and words to naturally flow into the brain, the poet must be talented, have a broad perspective on the world, and have a heart that is full of love and sorrow and so his creations will continue to be included in the canon of poems that are lovedly read for ages.

**REFERENCES:**

1. Pope, Preface to An Essay on Man, 1734)
2. Erkin Vahidov, About poetry and life, 2002, Page 34
3. Dr. Neena Sharma, "Robert Frost's Conception in Poetry", Journal The Criterion, Vol.II.Issue III, ISSN(0976-8165). September 2011.
4. <https://pickmeuppoetry.org/the-historical-timeline-of-poetry/>
5. <https://www.webexhibits.org/poetry/background.html>
6. [https://en.m.wikibooks.org/wiki/History\\_of\\_Literature/Poetry](https://en.m.wikibooks.org/wiki/History_of_Literature/Poetry)
7. <https://www.tckpublishing.com/types-of-poems/>
8. Amy Fredrickson, Jason Lineberger, study.com.2021
9. <https://hellopoetry.com/poem/226/she-weeps-over-rahoon/>

**“TABIYATDAĞI KALCIY ALINIWI HÁM QOLLANILIWI” TEMASI  
BOYINSHA DIDAKTIK MATERIALLAR**

**Bekimbetova Gúlnaz Nabatovna**

Shomanay rayoni Xalíq bilimlendiriw bólimi tabiiy pánler metodisti

Ajjeva Muxabbat Baxtibaevna, docent

Sultonov Dostonbek Qutlimurod ógli, stajyor

Qosnazarov Salamat Tangribergenovich, assistent

Babanazarova Ayzada Omirbayevna, magistranti

Ájiniyaz atındađı Nókis mámleketlik pedagogikalıq instituti

**Tayanış sózler:** Minerallar, shiyki zat, paydalı qazılma, kán, geologiya, kalciy, mramor, háktas, elektrolitik usıl, kalciy xloridi.

**Ключевые слова:** Полезные ископаемые, сырье, полезные ископаемые, рудник, геология, кальций, мрамор, известь, электролитический метод, хлористый кальций.

**Keywords:** Minerals, raw materials, minerals, mine, geology, calcium, marble, lime, electrolytic method, calcium chloride.

Ózbekstan Respublikası gárezsizligikke eriskennen soń júdá úlken ózgerisler júz berdi. Gárezsizlikke erisken mámleketler menen birgelikte mámleketimizde óz aldına rawajlanıwdıń tárepleme nátiyjeli jolların belgilep aldı. Sol tiykarda Prezidentimiz Sh.M.Mirziyoyev mámleketimizdi rawajlandırıw jolında óz strategiya hám jolların aldımızğa maqset etip qoydı. Máselen mámleketimizdi rawajlandırıw hám onı dúnyağa tanıtıwda ilim-pán hám hár bir insanniń ornı ayrıqsha ekenligin túsindirip 2023-jıldı «Insanğa itibar hám sapalı tálim jılı» dep atawı arqalı ilimiy izertlewler menen shuğıllanıw atırğan jaslarğa keń imkaniyatlar esigin ashıp berdi.

Jer astındađı mineral paydalı qazılmalar qıdırılmağan hám baxalanbağan bolsa, olar mineral shiyki zat retinde kórip shıǵılıwı múmkin. Sondayaq, olardı anıqlaw hám qıdırıwğa miynet sarplangan. Biraq jer astındađı bunday mineral -shiyki zat rezervleri potencial rezervler esaplanadi. Olar jer qushađınan qazib alıngannan keyin gána haqıyqıy mineral shiyki zatqa aylanadı. Mineral shiyki zat túsiniđi paydalı qazılma túsiniđi menen tıǵız baylanıslı bolıp tabıladı.

Paydalı qazılma - óndiriwshi kúshler rawajlanıwınıń házirgi dárejesinde sanaatda paydalanıw ushın jaramlı bolğan Jer qabiđındađı tábiyy mineral zatlar bolıp tabıladı. Sonday etip, jer qushađınan qazib alıngan, xalıq xojalıđı áhmiyetine iye bolğan paydalı qazılmalar mineral shiyki zat dep ataladı.

Ózbekstanda Mendelejev dáwirlik kestesiniń derlik barlıq elementleri tabılğan. Házirge kelip, respublikada 2900 den artıq paydalı qazılma kánleri hám olar kórinetuđın bolğan perspektivalı jaylar, 100 turge jaqın mineral shiyki zat izlep

tabilgan, sonnan shama menen 65 túrinen házir denaq sanaat hám awıl xojalıǵında paydalanıp atır.

1000 ge jaqın kán, sonday-aq, 168 neft, gaz hám kándensat káni, 51 qımbat bahalı metallar káni, 41 reńli, kemde-kem ushraytuǵın hám radioaktıv metallar káni, 3 kómir káni, 22 kán - metall, 14 kán - ximiyalıq hám 24 jarqırawshı tas shiyki zatı káni, 522 túrli maqsette paydalanıletuǵın qurılıs materialları hám 151 dushshı hám mineral jer astı suwı kánleri izlep tabılǵan, házir she olardıń 45 % isletiwge tartılǵan.

Respublikamız zárúrli paydalı qazılmalar qatarına kiretuǵın lekin jer qabıǵında silikatlar gruppasına tiyisli bolmaǵan minerallar bar. Bundaylardan biri - hák tas bolıp tabıladı. Bul mineral qanday kóriniste ekenligine qaray, túrli atlar menen ataladı. Eger hák tastı ashıq bolmaǵan kristallar kórinisinde ushıratılsa onı kaltsit dep ataladı. Eger kristallar ashıq bolsa, onı island shpati dep ataladı. Hák tas gruppasındaǵı minerallardıń eń ataqlı hám shıraylısı bul - mramor bolıp, oǵan ısıw beriw arqalı júdá ájayıp arxitekturalıq bezewler tayarlaw múmkin. Mramordıń arxitektura bezegi retinde qollanıwı áyyemgi Grek hám Rim dáwiridenaq keń tarqalǵan edi hám aqır-aqıbetde, hák salıstırǵanda mort hám ańsat úygeleniwshı forması - bar bolıp, onı biz mektep taxtası aldındaǵı turaqlı adresi arqalı jaqsı teńiyemiz. Angliyanıń Duvr táreplerde buspútkil boʻrdan ibarat jar taslar sisteması bar.

Hák tastıń ximiyalıq atı - kalciy karbonat dep ataladı. Kalciy - ximiyalıq elementler dáwirli kesteinde 20 cifrlı element bolıp, sap halda gúmis reńli aktiv metall boladı. Onıń aktivligi siltiıy metallar dárejesinde bolmasada, xar halda kalciy da jetkiliklishe aktiv element esaplanadı. Kalciy suw menen tasirlashganda suw quramındaǵı vodorod dúbeleydey ajralıp chiqa baslaydı. Bıraq vodorod ajralıp shıǵıwı, suwǵa natriy yamasa kaliy tasir etgenshellı bolmaydı.

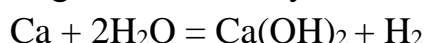

Kalciy suwda tez reńi ozgerıp qaladı, sebebi ol hawadaǵı azot hám kislorod menen tez birigedi Kalciydı dáslep 1808-jılda anglishan ximigi Gemfri Devi tárepinen elektrolitik usıl menen ajratıp alınǵan. Devi usı usıl menen natriy hám kaliyni ajratıp alǵan edi. Kalciy karbonatı quramında : bir atom kalciy, bir atom uglerod hám úsh atom kislorod ámeldegi boladı. Bul elementtı kóplegen tiri organizmler ózin qorǵaw quralı retinde islep shıǵaradı. Mısalı: máyek postı, ustritsa mollyuskalardıń shıǵanaqları kalciy karbonatınan quralǵan.

Kalciy karbonatı kislotalar menen reaksiyaǵa kırısp, process nátiyjesinde karbonat kislota ajralıp shıǵıwı júz boladı. Bul process talay aste hám tómen baradı, sebebi natriy karbonatınan ayrıqsha bolıp esaplanıw kalciy karbonatı suwda erimeydi.

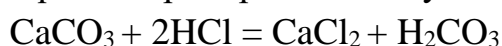

Misali: merwert dizbegin kislotali eritpege tastap qoyilsa ol aste aqirynliq menen kislotla menen birika baslaydi ham boleklala baslaydi. Zergerler ham qimbatbaxo taslar di ekspertiza etetuyn qanigeler tup merwertti jasamasinan pariqlap aliw ushin usi usildi qollaydilar. Biologiyada korallar dep atalwshi teyz jonivorlarinin putkil boshli gruppasi uyrenildi. Olardin skeleti kalciy karbonatidan ibarat bolip, juda har qiyli ham ajayip sirtqi korinislerge kirwmi menen adamlardi tañlaniwga saladı. Foraminifer dep atalwshi mikroskopik haywanlardında skeleti kalciy karbonatidan quralgan. Sonday haywanlardin trillion-trillionlerdin skeletlari millionlap jillar dawamında teyz ham tubi joq teyzler tubinde toplanıp barıp, qatlam-qatlam bolıp ketedi ham ulken tobelikler, jar taslar payda etiwı mumkin. Duvr por jar taslar usınday tarzde qaliplesken.

Ilimpazlardin pikrine qaraganda, jerde ameldegi kalciy karbonatının derlik barlıq rezervi qashanlar bolıp tabıladı, millionlap jillar burın jasap otken sonday haywanlardin skelet qaldıqlarınan bizge jetip kelgen bolıwı mumkinshiligi ulken eken. Eger bul boljaw orınlı bolsa, sonday eken bunday haywalar aqlga sigmas dajerede kop muğdarda jasap otken bolıp shıgıwı kerek, sebebi, jer qabıgı dagı kalciy karbonatının massasınıń 3,5% ni quraydı. Jer astında toplanıp jatqan kalciy karbonat rezervlari juda aste menen bolsada, basqa shogindiler, sonin menen birge, jer ustinen sizib keletuyn jawın ham qar suwi tasirine tusip baradı. Kalciy karbonatı sol tarızda jerge singen jawın suwi ham karbonat kislotla menen tasirlesip, kalciy bikarbonatga aylanadı. Kalciy bikarbonati suwda salıstırğanda jaqsı eriydi. Onin sol tarepi jer astında iri boslıqlar, jer astı ıngirleri payda bolıwına sebep boladı.

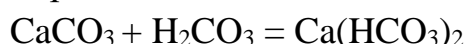

Meksikanin Yutakan yarımatawı hamde AQSH din Kentukki shtatındağı Mamont ıngirler usi tarızde, yagniy jer astında toplanan kalciy bikarbonatının erip ketiwı natijesinde onin ornında qalğan boslıqlar sebepli payda bolğan. Sol sebepli bunday ıngirlerdi hak taslı ıngirler dep ataladı. Bunday ıngirlerde shıraylı ham adamdı hayran qaldırıwshi tabiiy sirtqi korinislerdi ushıratıw mumkin. ıngir ishinde quramında kalciy bikarbonati bolğan suw agıp turatuyn orınlarda jillar dawamında ustpe-ust toplanıp barıp, haykellerge uqsas ajayıp tabiyat korınıslı sirtqi korinisler payda etedi.

Eger kalciy karbonatın kushli qızdırılsa, karbonat angidrid gazı ajralıp shıgadı. Natijede, aldınğı element ornına, molekula quramı bir atom kalciy ham bir atom kisloroddan ibarat kalciy oksidi payda boladı.





Qurıwshı ustalar hám boyawshı párdazshılar tilinde bul elementtı sóndırılmegen hák dep ataladı. Tiykarınan elementtiń atı - «kalciy» áyyemgi Rimlikler tilindegi «salx»- yaǵnıy hák sozinen alınǵan.

Kalciy oksidi - aldınǵı zamanlardan ximikler «Jerler» dep ataǵan zatlar gruppasına kiredi. Bular qiyin eriytuǵın oksidler. Kalciy oksidine suw qosılsa kalciy gidroksidi yamasa sónǵan hák payda boladı.

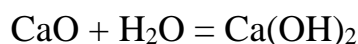

Kalciy gidroksidi tiykarlar gruppasına kiredi jáne onı siltılı jer metallari dep ataladı. Kalciy oksidi 25000 °C eriydi. Ápiwayı ot menen onı jandırıp bolmaydı. Órtqa taslanǵan kalciy oksid sebepli jalın erkin aq reńde jan baslaydı. Ele elektr lampaları oylap tabılmaǵan zamanlarda teatr saxnaların sol tarizde tok jaqtılıq payda etip, onıń nurınan paydalanǵan.

Ayırım ózgesheliklerine kóre kalciy gidroksidi, natriy hám kaliy gidroksidinen kúshlilew tiykar esaplanadı. Kalciy gidroksidi suwda júdá jaman eriydi, 1 litr suwda kóbi menen 0,075 gr kalciy gidroksidin eritiw múmkin.

Qurılıs jumısların baqlaǵan kisiler, háktiń qurılıs ushın zárúrli zatlardan biri ekenligi jaqsı bileadı. Hákti suwda sóndırıp alǵannan keyin, appaq eritpe payda boladı. Hák eritpesin jaqsılap aralastırıp jiberilse, salıstırǵanda gewek kórinistegi, hákli suspenziya ónim baladı. Diywal yamasa terekti háklegende sol kalciy gidroksidi juqa qatlam payda etip, órnalasıp qaladı. Suritilgen kalciy gidroksidi diywal sırtında turıp, qaptal átirapdaǵı atmosferada turaqlı ámeldegi uglerod dioksidi menen tezde birige baslaydı hám operativlik menen kalciy karbonatına aylanadı. Kalciy karbonatı bolsa, diywal yamasa terekke bekkem jabinılıp qaladı.

Kalciy gidroksidın qurılıs qumi menen arnawlı bir koefficientlerde aralastırıp, jay hám imaratlar qurıwda gerpish teriw ushın isletiletuǵın rastvor payda etiwedi. Geyde qurıwshılar suw astında da qatatın rastvorga mútajlik sezedi. Mısalı : kópirler qurıwda, jaǵa boyı imaratlardı qurıwda. Suw astında joqarıda ayılǵan rastvor jaramaydı. Sebebi onıń qatıp, bekkem bolıp qalıwı ushın hawa daǵı uglerod dioksidi kerek. Suw astında da qotadigan rastvorni bolsa qurıwshılar cement deyiwedi. Cement bul - hák hám gel qospası boladı. Bunday qospaǵa suw qosılǵanda, hák hám gel bir-biri menen hám suw menen birikib, kalciy alyumosilikat payda etedi. Cement - tiykarlar quyılıw hám seysmik shıdamlı konstruktsiyalar, bógetler qurıwda teńsiz buyımlar bolıp tabıladı. Cementtiń bekkemligin arttırıw ushın oǵan maydalanǵan tas qosıladı. Sonday cementli - maydalanǵan taslı - taslı rastvorni beton dep ataymız. Betondı temir konstruktsiyalar átirapına qoyıp chiqılsa, nátiyjede júdá bekkem temir - beton quyması payda boladı.

Kalciy shańaraǵına tiyisli taǵı bir qurılıs buyımlarsı - sıbav gipsi yamasa alebastr statyası bolıp tabıladı. Sıbav gipsine suw qosılsa ol ápiwayı gipsga, kalciy sulfatı digidratıga aylanadı. Ádetde sıbav gipsi qurǵaqalay hám mayın aq untaq orınıwda boladı. Onı suw menen aralastırılса, ol haqıyqıy gipsaga aynalǵannan keyin, asa bekkem, qattı zatqa aylanadı. Bunday gipsni ele ızǵar xolatida, muayan sırtqı kórinislerge keltirip qóyılса, ol qatıp ózine berilgen formanı bekkem saqlap qaladı. Bunday gipsten túrli sırtqı kórinislerdi quyma modellerdi tayarlaw, ımaratlarǵa ishki hám sırtqı bezew beriw hám medicinada - sıngan suyeklerdi qo‘zgalmas formada bólew ushın paydalanıladı. Gips tabiyatda aq massa kórinisindegi mineral formasında kóbirek ushraydı. Mektep doskasına jazıw ushın islep shıǵarılǵan porda sonday mineral gipsten tayarlanadı.

Kalciydıń keń tarqalǵan minerallarınan biri - kalciy xloridi. Bul elementtiń ájayıp ózgesheligi sonda, ol átirap - ortalıqtan, hawadan ıǵallıqtı ózine tartıp alıw boyınsha eń jaqsı qurallardan biri esaplanadı. Bul ásirese awıllıq jaylar daǵı hám shól aymaqlardaǵı avtomobil jolların shań - shańdan qorgawda qol keledi. Kóp shańıydıǵan kóshelerde jolǵa hám jol shetlerine kalciy xloridi untaqı shashıp qóyıladı. Bul untaq bolsa, hawa daǵı ıǵallıqtı ózine tartıp alǵanı sebepli, ózi de hól xolatda, mudami namchil turadı. Eger shań kóshelerde bunday abaylaw sharası ko‘rılmasa, tınımsız ótip turiuvchi avtomobiller aǵımı shań - shańdı turaqlı tózitib turadı hám sol orında nápes alıp atırǵan adamlardıń salamatlıǵına unamsız tasir etedi; qalaberse, joldı jaqsı kórinbeytuǵın etip, shafyorlardıń kózin shalǵıtadı.

Kalciydıń basqa gruppa birikpeleri - tiri tabiyat, sonday-aq adam turmısı ushın da zárúrli áhmiyetke iye bolǵan zárúrli elementlar esaplanadı. Mısalı : awıl xojalıǵı ushın zárúrli áhmiyetke iye bolǵan mineral tógin - superfosfat tógininiń quramı - kalciy fosfat hám kalciy sulfatınen ibarat. Kalciynıń adam organizmi ushın eń zárúrli áhmiyeti bolsa-sklet suyekleriniń bul elementten quralǵan bolıp tabıladı. Suyeklarimiziniń tiykarǵı strukturalıq bólegi bul - kalciy fosfati statyasından ibarat. Ortasha gewdeli, voyaga etken adamdıń skeletida 1 kg den zıyatlaw muǵdarda kalciy ámeldegi boladı (500 gr átirapında fosfor elementi de). Fosfor - jumsaq toqımalar quramında da uchiraydı. Usınıń sebebinen, fiziologlar hám bioximikler kalciyni «suyak elementi» dep da ataydılar.

Joqarıda bayan etilgen maǵlıwmatlarǵa súylene otirip, kalciy - tek paydalı element eken, degen oyǵa barıw múmkin. Lekin, tiykarınan kalciy mudam da paydalı bolabermeydi. Úylerimizde súmekten aǵıp atırǵan ishimlik suwınıń sapası jaqsı bolsa, ol ishıwge de ańsat, yutimi jumsaq hám juwınıwǵa da qolay boladı. Sapası jaqsı suwda

sabinda jaqsı kópiredi. Bunday suwda ádetde jat qospalar muǵdarı júdá kem boladı. Sapalı suw tiykarlanıp jawın hám qar suwınan toyingan taw kóli suwıdan alınadı.

Dáryalar hám oypatlardaǵı kól suw topıraq hám hár turlı jınıslar menen baylanısa bolǵan boladı. Bunıń áqibetinde bolsa, suwda topıraq hám ılay quramındaǵı kalciy birikpeleri az muǵdarda bolsada eriydi hám suw quramına aralasıp ketedi. Quramında erigen kalciy birikpeleri ámeldegi bolǵan suwda qóldi sabınlap juwılǵanda, suwdaǵı kalciy birikpeleri sabın menen reaksiyaǵa aralasıp, kalciyli sabın payda etedi, bunday sabın kópirmeydi. Kiyimge tiyip qalsa bunday sabın daǵın ketkızıw qıyın boladı. Santexnika buyımlarına da kalciyli sabın jabıwıp qalsa, onı tazalaw kiyin shınıǵıwǵa aylanadı. Rakovina hám vannalarda sarı jaman daqlar sol tarzde payda boladı. Bunday daqlar payda bolıwına alıp keliwshi, quramında erigen kalciy birikpeleri ámeldegi suwdı qattı suw dep ataladı. Qattı suwdı tiyisli texnologiyalıq qayta islew jolı menen jumsaq suwǵa aylandırıw múmkin. Bunday suwdı jumsatıw, tazalaw ushın onı qaynatıw jetkilikli etedi. Bunda eriwshenn kalciy bikarbonati qaynaw nátiyjesinde, temperatura tasirida erimeytuǵın kalciy karbonatına aylanadı hám jikindi jaǵdayında ıdıs tubida toplanıp qaladı. Nátiyjede suw tazalanadı. Házirgi kúnde ximik - texnologlar suwdı yumshatishnıń jáne de natiyjelili usılların islep shıqqan. Mısalı: ion - almasınuvchi polimerlar arqalı suwdı yumshatish. Ion-almasınıw usılı menen suwdı jumsatatuǵın hám tazalaytuǵın polimerldıń házirde sonday túrleri islep shıǵılǵan bolıp, olar jardeminde suwda erigen xar qanday birikpelerdi, atap aytqanda natriy xloridin de tazalaw múmkin. Bul bolsa, hátte teńiz suwın da qayta islew arqalı ishimlik suwǵa aylandırıw imkaniyatın beredi hám planetamızdaǵı taza ishimlik suwǵa mútáj aymaqlar qasında teńiz hám okeanlar jaǵasında suwdı tazalaw imaratların qurıw arqalı, taza ishimlik suwı mashqalasın bólekan bolsada sheshiw imkaniyatın bermekte. Okeanlar boylap uzaq suzetuǵın kemelerde de, ishimlik suwı máselesi usı usıl menen sheshiledi.

### PAYDALANILGAN ÁDEBIYATLAR

1. Sh.M.Mirziyoyev «О мерах по повышению качества непрерывного образования и результативности науки по направлениям «химия» и «биология» 12 августа 2020 года.
2. Ayudurahimov D.A “Mintaqalar mineral xomashyo va tabiiy zaxiralaridan samarali foydalanish. Iqtisod va moliya. 2016-y. №3 26-bet
3. Tashev I.A, Ro‘ziyev R.R, Ismoilov I.I “Anorganik kimyo” O‘qituvchi T. 2011
4. Toshpulatov Yu.T., Raxmatullayev N.G. Anorganik kimyo (nazariy asoslari). T.: TDPU. 2005.

5. Парпиев Н.А., Рахимов Х.Р., Муфтахов А.Г. Аноорганик кимё назарий асослари. Т.: Ўзбекистон. 2000.
6. Аҳмеров Қ., Жалилов А., Сайфутдинов Р. Умумий ва аноорганик кимё. Т.: Ўзбекистон. 2003.
7. [www.ziyonet.uz](http://www.ziyonet.uz)
8. [www.edu.uz](http://www.edu.uz)
9. [www.ximik.ru](http://www.ximik.ru)

#### РЕЗЮМЕ

“Tabiyatdağı kalcıy alınıwı hám qollanıwı teması boyınsha didaktik materiallar”. Tábiyiy kalcıy birikpeleri - ólshew, mramor, háktas, gıps haqqında maǵlıwmat berilgen. Olardı islep shıǵarıw hám xalıq xojalıǵında qóllaw usılları. Bul didaktik materialdan mektep ximiya sabaǵında, akademikalıq licey, kásip-óner kolledji hám joqarı oqıw orınlarında da “Jipek hám siltılı jer metallari” temaların úyreniwde qosımsha material retinde paydalanıw múmkin.

#### РЕЗЮМЕ

«Дидактические материалы на тему получения и использования кальция в природе». Даны сведения о природных соединениях кальция – мера, мрамора, известняка, гипса. Способы их получения и применения в народном хозяйстве. Данный дидактический материал может быть использован в качестве дополнительного материала при изучений тем: «Щелочные и щелочно – земельные металлы» как в школьном курсе химии, так и в академических лицеях, профессиональных колледжах и высших учебных заведениях.

#### SUMMARY

“Didactic materials on the topic of obtaining and using calcium in nature”. Information is given on natural calcium compounds - scale, marble, limestone, gypsum. Methods of their production and use in the national economy. This didactic material can be used as an additional material in the study of "Silk and Alkaline Earth Metals" topics both in the school chemistry course and in academic lyceums, vocational colleges and higher educational institutions.

## МЕСТО ПСИХОЛОГИИ В ВОЕННОЙ СФЕРЕ

Некбоева Мадина Олимжон кизи

Филиал Российского Государственного Педагогического Университета имени  
А.И.Герцена в г.Ташкенте, магистр 1 степени

### АННОТАЦИЯ

В данной статье раскрываются основные этапы развития военно-психологической теории и практики. Дана характеристика объекта и предмета военной психологии. Указана роль военной психологии в системе наук. Обоснованы общие и специальные задачи военной психологии.

**Ключевые слова:** военная психология, психологическая подготовка, боевая подготовка, профессиональный психологический отбор, информационно-психологическое противоборство, психологическая поддержка, психологическая реабилитация, психология военного управления.

Сегодня непросто поверить в то, что современная психология, устремленная к гуманистическим идеалам, нацеленная на раскрытие и реализацию глубинных возможностей человеческой личности и общества, поиск эффективных средств вспомоществования человеку в сохранении психического и телесного здоровья, появилась и сформировалась во многом благодаря запросам боевой практики войск, потребностям войны.

Предыстория и этапы становления отечественной военной психологии

Неосознаваемые попытки использовать «психологический фактор» в противоборстве с противником, по всей видимости, имели место еще в доисторические времена, когда первобытное общество стало распадаться на племена и появилась необходимость силовыми методами делить с неприятелем территорию, добычу, женщин и др. Основными психологическими средствами воздействия доисторического человека на врага были инстинктивные реакции угрожающего поведения, доставшиеся ему от животных предков: устрашающая мимика, угрожающие крики, жестикуляция, движения, нанесение боевой раскраски на лица и тела воинов; использование в качестве элементов одежды шкур диких животных (тигров, леопардов и др.), перьев сильных и умных птиц, что должно было свидетельствовать об обладании качествами, схожими с качествами этих животных; форма доспехов (например, рога на шлеме); изображения грозных диких зверей, драконов на знаменах, щитах, доспехах; шумовые эффекты (удары оружием по щитам, бой барабанов, вой боевых труб) и т.д.

Нередко для оказания психологического воздействия и введения противника в заблуждение использовались животные (слоны, тигры, быки, козы и др.), огонь, средства, воздействующие на обонятельную систему и выводящие противника из строя без нанесения ему физических потерь. Например, в помещения, обороняемые неприятелем, забрасывались комки смрадно дымящегося войлока и другие вещества, издающие при горении нестерпимый запах.

На ранних этапах истории искусство управления психическими состояниями, мыслями и поступками людей совершенствовалось и хранилось как тайное оружие жрецами, шаманами, политическими и военными деятелями Шумера, Вавилона, Египта, Китая, Древней Греции, Рима, Руси и других государств. Затем оно постепенно «вращалось» в военное искусство наиболее талантливых полководцев, в отдельных случаях складываясь в более или менее систематизированное знание. Военно-психологические знания строились на фундаменте более широких философско-психологических представлений того времени о мире, человечестве, человеке, войне.

Постепенно у боевых практиков сформировался своеобразный «психологический репертуар». Уже в эллинскую эпоху в этот репертуар входили следующие элементы: психологическое изучение противника; введение его в заблуждение; запугивание и нарушение психологического единства неприятельских войск; развитие и мобилизация психологических возможностей своих воинов; разработка психологически обоснованных тактических форм; создание средств противоборства, оказывающих преимущественно психологическое воздействие на противника; использование психологических знаний в системе боевой подготовки воинов и др.

История ведения войн показывает, что великие полководцы, правильно учитывающие психологические возможности войск, одерживали победу над более многочисленным и лучше вооруженным врагом. Выдающимися эмпирическими военными психологами зарекомендовали себя Сунь-Цзы, Александр Македонский, Ганнибал, Юлий Цезарь, Святослав, Наполеон, А.В. Суворов и многие другие полководцы. История хранит их заслуженную славу именно потому, что они сумели воспользоваться невидимой, но могучей силой — психикой бойцов.

С появлением в системе научного знания отдельной науки — психологии — начинает формироваться такая ее отрасль, как военная психология. Отечественная военная психология впитала в себя всю палитру военно-



психологических идей, которыми располагало к концу XIX в. мировое военно-психологическое искусство. В ее развитии мы выделяем четыре основных этапа — романтизма, «анабиоза», становления и развития военной психологии (Караяни, Сыромятников, 2006 а, с. 54—63).

Этап романтизма (конец XIX — середина 30-х гг. XX в.) характеризуется активным осмыслением учеными (военачальниками, военными врачами) возможностей приложения психологического знания к боевой практике войск, формулированием основных военно-психологических гипотез, «грубым» очерчиванием предметного поля военной психологии, первыми попытками энтузиастов применить выводы и рекомендации психологической науки в военном деле. Здесь еще нет официально признанной военной психологии, нет военных психологов, но есть самоотверженный энтузиазм ученых-подвижников, их романтическая вера в будущее военной психологии (ее высочайшее социальное предназначение и величайшую гуманистическую ценность) и есть великолепные, эвристические научные идеи.

Этап «анабиоза» военной психологии (середина 1930-х — начало 1960-х гг.) начинается с разгрома военно-психологической науки и характеризуется временным замораживанием исследовательской и практической деятельности в этой научной отрасли. В эти годы не выходило сколько-нибудь значимых научно-психологических работ. Военно-психологическая практика ушла в «физиологическое подполье», замаскировалась в «физиологические» одежды. Вызвать военную психологию к жизни оказалось не под силу даже Великой Отечественной войне. Хотя в годы войны военно-психологическая теория и практика развивались по психофизиологическому, клиническому, информационно-психологическому, психолого-педагогическому направлениям, масштабы решенных психологами задач кажутся ничтожными перед масштабами самого события — мировой войны.

По существу, на описываемом этапе военно-психологическая мысль вернулась в период стихийного развития и наиболее ярко проявлялась в деятельности наших полководцев, командиров частей и соединений, многие из которых показали себя величайшими эмпирическими психологами при планировании операций, введении противника в заблуждение, при организации боевой и психологической подготовки и т.д.

Этап становления военной психологии как науки (начало 1960-х — середина 1990-х гг.) характеризуется: началом систематических военно-психологических исследований важнейших сторон жизнедеятельности войск

(кандидатские и докторские диссертации, комплексные научно-исследовательские работы и др.) и публикаций в открытой массовой печати; переводом ряда военно-психологических трудов зарубежных специалистов под редакцией А.В. Барабанщикова и Н.Ф. Феденко; распространением военно-психологических знаний среди командиров, политработников, военных педагогов (представления о специфике и задачах новой военной психологии были изложены в книге Г.Д. Лукова и К.К. Платонова «Психология», опубликованной в 1964 г.); выходом рекомендаций по психологической подготовке военнослужащих частей Сухопутных войск; формированием военно-психологического сообщества (появление в армии первых ученых-психологов); становлением военно-психологической практики (становление системы психологической подготовки, психологической помощи, реабилитации участников боевых действий и др.); вызреванием и первыми попытками реализации идеи о создании единой психологической службы для ВС РФ (Д.В. Гандер, М.Т. Юсов и др.).

Военная психология активно ищет точки своего практического приложения и находит их практически во всех сторонах жизни и деятельности войск: в обучении, воспитании, боевой подготовке военнослужащих, в руководстве воинскими подразделениями и т.д. Вместе с тем за рамками ее интересов по существу остается 10-летняя война в Афганистане.

Этап развития военной психологии (с середины 1990-х гг.) характеризуется тем, что в России начинается подготовка психологов для войск, в штаты воинских частей вводятся должности психологов, объявляется создание психологической службы, начинается разработка нормативноправовой базы психологической работы в ВС РФ.

Военно-психологическая наука, как бы вернувшись к своим истокам, существенно расширила поле своих интересов, активно исследует самые разнообразные проявления психики военнослужащего в различных видах воинской деятельности, вырабатывает обоснованные рекомендации по повышению боеготовности и боеспособности войск. Завершаются крупные исследования проблем боевой и психологической подготовки летчиков (Корчемный П.А., Костров Е.К., Лысаков Н.Д., Пономаренко В.А., Съедин С.И.), десантников (Захарик С.В., Комиссаров А.М., Сысоев В.В., Федотов А.Ю), танкистов (Богданов И.В., Индюченко А.Д., Кандыбович С.Л.), воинов внутренних войск (Дубяга В.Ф., Суворов А.В.), воинской дисциплины и отклоняющегося поведения (Боенко В.А, Буранов С.Н., Дохолян С.Б., Евенко

С.Л., Караяни А.Г., Утлик Э.П.), психологического обеспечения боевых действий Сухопутных войск в локальных военных конфликтах (Караяни А.Г.), дальних морских походов (Селезнев

В. Н.), подготовки специалистов ВВС (Гандер Д.В.), психологической адаптации военнослужащих к различным обстоятельствам военной службы и повседневной жизнедеятельности (Булгаков А.В., Жуков А.М., Сенокосов Ж.Г., Ульянов В.Ф.). Формируются новые для военной психологии области научных исследований и практики — военная конфликтология (Анцупов А.Я., Шипилов А.И.), психология взаимоотношений между военнослужащими, совместимости и сплоченности воинских коллективов, морально-психологического состояния личного состава (Буранов С. Н., Гончаров А.И., Каширин В.П., Круткин С.В., Лазарев С.В., Полянский М.С., Утлик Э.П., Федотов В.В., Шипилов А.И.). Силами Абдурахманова Р.А., Крука В.М., Попова В.Е., Полянского М.С., Харитоновой А.Н. создается военная психотерапия. Военные психологи включают в поле своего научного внимания и практической деятельности психологическую помощь раненым и инвалидам (Волобуева Ю.М., Караяни А.Г., Митасова Е.В.). Уникальным направлением в отечественной психологии становится военная профессиология (Батищев В.Н., Давыдов Д.Г., Елбаев Ю.А., Жильцов В.А., Ожерельева И.Г., Старостенкова Т.А.). С введением в ВС РФ должностей военных психологов (в 1992 г.) начинается всестороннее исследование процесса профессионального становления этих специалистов (Баширов И.Ф., Малешаева Г.В., Сыромятников И.В.). Продолжают активно исследоваться психологические аспекты военного управления, повышения эффективности деятельности военных специалистов (Гнездилов Г.В., Дударев В.В., Камышанов А.А., Кишиков Р.В., Кузнецов Л.Н., Мощенко А.В., Сечко А.В., Субботин И.Б.) и психологического сопровождения учебного процесса (Бархаев Б.П., Жилиев А.А., Королюк Н.И., Полянский М.С., Сулимов Ю.Г. и др.).

Безусловно, остается немало нерешенных проблем, снижающих эффективность психологической работы в войсках. Вместе с тем имеющиеся на сегодняшний день научные положения, опыт практической психологической работы в военное и мирное время позволяют с полным основанием определить объектно-предметное поле, основную проблематику, принципы и методы военной психологии.

Основная проблематика, принципы и методы военной психологии.

Теоретический анализ трудов основателей военно-психологической науки предоставляет возможность выделить ее объект, т.е. ту часть реальности, на которую направлена исследовательская активность. В качестве объекта военной психологии выступает военнослужащий, включенный в боевой коллектив и совместно с другими воинами выполняющий боевые задачи. Предмет (часть объекта, которая подвергается исследованию конкретной наукой) военной психологии — психика военнослужащего, осуществляющего в составе воинского коллектива подготовку к боевой деятельности и выполнение боевых задач. Такое понимание предмета рассматриваемой науки позволяет определить военную психологию как область специального научного знания и практики, нацеленных на исследование психологических особенностей совместной боевой деятельности военнослужащих и обоснование методов обеспечения ее эффективности. В этом определении сознательно не используется термин «отрасль психологической науки», так как ставится цель зафиксировать следующее.

Военная психология: а) является одновременно отраслью и психологии и военной науки; б) интегрирует теоретическое знание и практический опыт, научно-исследовательскую деятельность и выработку рекомендаций о приложении теоретических выводов к решению практических задач воинской деятельности; в) ориентируясь на приоритетное изучение войны и боя, с не меньшим интересом исследует пути и способы боевой и психологической подготовки военнослужащих, обеспечения высокой боевой готовности и эффективного боевого дежурства в мирное время.

На уровне современных представлений военная психология призвана решать ряд задач. Рассмотрим их подробно.

#### 1. Исследование психологических явлений и закономерностей войны и боя

В феномене войны военных психологов особенно интересуют: психологические причины ее возникновения, психологические функции и закономерности; психологические «предвестники» войны; психологические условия живучести войны как социального явления; психологические основания классификации войн и военных конфликтов; психологические основы стратегии и оперативного искусства, эффективного управления войсками; психологические факторы героического, нормативного (дисциплинированного), мифологического (суеверия, мифы, символы), отклоняющегося (предательство, самоубийство, членовредительство, дезертирство, симуляция, пьянство, наркотизм и др.) и патологического (пограничный, невротический и

психотический уровни) поведения участников боевых действий; гендерные, возрастные, профессиональные, религиозные, этнические факторы вооруженного противоборства; психологические аспекты влияния военно-полевого быта на морально-психологическое состояние войск и др.

При анализе боя (боевой деятельности) внимание военных психологов, прежде всего, сосредоточивается на исследовании факторов, определяющих активность воинов на поле боя. При этом интерес представляют как факторы, позитивно влияющие на действия военнослужащих, так и факторы, снижающие их боевые возможности. Среди важнейших явлений, подлежащих военно-психологическому исследованию, выделяются боевые, эколого-эргономические, социальные, психофизиологические и психологические факторы.

Боевые факторы: вид и интенсивность боевых действий; особенности используемых средств военного насилия; объем потерь убитыми и ранеными; степень изолированности подразделений и частей от основных сил; профессиональная подготовленность военнослужащих и др.

Эколого-эргономические факторы: природно-географические и погодноклиматические условия; сочетание боевой активности и отдыха; продолжительность пребывания в непосредственном соприкосновении с противником; соответствие оружия и боевой техники требованиям боевой задачи; надежность индивидуальных и групповых средств и систем защиты; эргономичность боевой техники, боевых сооружений, сооружений для быта и др. Социальные факторы: уровень психологической совместимости, сплоченности и коллективизма военнослужащих; направленность и состояние коллективного мнения и настроения; направленность системы боевых традиций, групповых норм, санкций, суеверий, мифов и символов; отношение к командиру; отношение общества к целям, способам ведения войны, к армии, к противнику.

Психофизиологические факторы: удовлетворенность потребностей в еде и воде; продолжительность и качество сна; степень утомления; уровень боевого стресса; монотония; боль; употребление психотропных и содержащих алкоголь препаратов.

Психологические факторы: опасность (страх смерти, ранения, боли, увечья, утраты), внезапность, ответственность, недостаток времени и информации (неизвестность), наличие или отсутствие боевого опыта (адаптированность), гибель боевых товарищей, участие в жестокое насилии, наличие психической травмы, владение приемами психической саморегуляции и др.

Военная психология исследует влияние перечисленных выше факторов на ощущения, восприятие боевой обстановки, ориентировку, мотивацию, цели, способы и эффективность боевых действий, ценности, психические состояния, работоспособность, боевую активность, психическое здоровье.

Стресс-факторы боевой обстановки ухудшают функционирование психики в бою. Они оказывают негативное влияние на точность восприятия элементов боевой обстановки, определение расстояний до целей, ориентировку на поле боя. В некоторых случаях у участника боевых действий может возникнуть эффект так называемого «туннельного» видения, состоящий в том, что солдат фиксирует лишь важные для него объекты (укрытия, маршруты движения к ним, источник опасности и т.д.), утрачивает способность к полноценному боевому взаимодействию и к эффективным действиям. В результате стрельба в бою дает ничтожные, в смысле поражения, результаты. По некоторым данным, на одного убитого солдата во время Русско-японской войны приходилось от 2.5 до 5 тысяч пуль; в годы Второй мировой войны — примерно 10 тысяч; в локальных военных конфликтах XX в. — 50 тысяч пуль. А по данным английского военного специалиста К. Макнаба (2002, с. 126), во время войны во Вьетнаме на каждую пораженную американскими солдатами цель приходилось от 200 до 400 тысяч выстрелов.

В результате воздействия боевых стресс-факторов у военнослужащего могут возникать различные фобические расстройства, достигающие порой патологического уровня: «минобоязнь», «снайперобоязнь», «самолетобоязнь», «танкобоязнь», «атомобоязнь» («ядерный невроз»). Военная психология ставит перед собой задачу выявить причины и корреляты страха, найти «противоядие» в нервно-психической и духовной организации самого воина, в окружающем его боевом социуме, в психической саморегуляции, в психотропных ингредиентах фармакологических препаратов, лекарственных трав. Важнейшей задачей военной психологии является изучение мотивации и боевых установок воинов, специфики целей боевой деятельности, законов использования военной хитрости и маскировки для достижения внезапности и психологического превосходства над противником и т.п.

Военная психология активно исследует такие важнейшие для воинской деятельности социально-психологические явления, как психологическая совместимость военнослужащих, сплоченность коллектива (коллективизм), лидерство, отношения ответственной зависимости и др.



Один из крупнейших специалистов в области исследования морального духа войск армии США С.Л.А. Маршалл (1991), изучая причины боевой активности военнослужащих в годы Второй мировой войны, отметил, что высокие идеи патриотизма, любви к ближним, стремление к справедливости в бою «свертываются» и манифестируются в виде коллективизма. Солдат идет в бой не столько «за Родину», сколько за то, чтобы не подвести боевых товарищей и не прослыть в глазах сослуживцев трусом.

Особое значение приобретает изучение психологических механизмов превращения боевого воинского коллектива в толпу и закономерности поведения воинов в контексте группового поведения и паники.

В боевой обстановке активно действуют неформальные механизмы коммуникации, передающие эмоционально насыщенную, часто искаженную информацию, способную привести к групповой панике и другим психологическим проявлениям толпы. Существует своеобразный «психический телеграф», с удивительной быстротой распространяющий слухи, легенды, критику и клевету. Поэтому военная психология ведет активный поиск закономерностей проявления, причин быстрой распространяемости и живучести таких явлений в коллективной психологии воинских подразделений и частей, как слухи, психическое заражение, подражание, внушение.

Феномены страха и групповой паники, методы их профилактики и пресечения и сегодня являются популярными объектами исследования в военной психологии. Однако ясно, что здесь еще многое предстоит понять, экспериментально проверить, обосновать в качестве практических рекомендаций войскам.

2. Познание психологических особенностей управленческой деятельности в боевой обстановке.

С давних времен хорошо известно, что вера в превосходство своего вооружения и своей боевой обученности и еще более вера в знания, опыт и удачливость, боевое счастье своего начальника — великий моральный залог успеха.

Израильские военные психологи установили, что доверие к командирам — важнейший фактор сплочения воинского подразделения, его боевой активности и предупреждения психотравматизации военнослужащих. Даже когда ослабевает вера в справедливость войны, уровень морально-психологического состояния воинов может оставаться достаточно высоким, если солдаты сохраняют веру в своего командира (Бе-ленки, Ной, Соломон, 1985, с. 28—37).

На командира ложится множество обязанностей, связанных с выполнением предписанных ему функций. Главнейшая из них — вести подчиненных в бой. Во время Второй мировой войны в ходе масштабного психологического исследования (Маршалл, 1991) было установлено, что во время боя лишь 15% военнослужащих ведут прицельный огонь по неприятельским позициям. Если к этой ничтожной части непосредственно действующих бойцов присоединить тех, кто проявляет какую-либо личную инициативу, то процент реальных участников боя может быть доведен до 25%. Эта тенденция в той или иной мере присуща всем армиям мира. Учитывая это обстоятельство, командир должен помогать своим подчиненным побеждать чувство неуверенности и внушать им ощущение безопасности, максимально информировать их о неприятеле и его тактике, формировать у них психологическую устойчивость к неприятностям войны, настроение «психической агрессивности», принимать все меры для предупреждения голода, усталости, скуки, неизвестности, слухов и безделья. Кроме всего прочего командир должен быть образцом хладнокровия, выдержки, исполнения воинского долга.

Таким образом, психология военного руководства, составляющая важнейший компонент предмета военной психологии, призвана дать командирам всех уровней знание о специфике их вида управленческой деятельности, конкретные рекомендации по ее оптимизации.

3. Психологическое обоснование тактики, оперативного искусства и стратегии.

Следует сказать, что основные тактические формы выросли из психологии, из познания психологических особенностей противника, психологических возможностей своих войск, особенностей мышления неприятельского полководца, влияния на поведение людей тактических свойств местности, природно-географических, погодно-климатических факторов и т.д.

В основе многих тактических форм лежат психологические инсайты («прозрения», внезапные открытия) полководцев. Выдающиеся отечественные и зарубежные представители военной науки, учитывая роль психологии для искусства ведения боевых действий, утверждали, что военная психология — душа тактики, обучения и воспитания войск, т.е. всей деятельности офицера. Как алгебра, приложенная к геометрии, образует новую дисциплину — аналитическую геометрию, так и военная психология, правильно примененная в

стратегии и тактике, создаст в будущем новое умение сознательно использовать неисчерпаемые запасы психологической энергии для достижения целей победы.

Военная психология призвана сделать все, чтобы в боевых уставах, определяющих ход боевых действий, были имплицитно представлены механизмы использования психологических закономерностей достижения победы над противником и каждый командир мог использовать в полной мере психологические возможности своих воинов.

4. Психологическое обоснование целей, принципов и методов боевой подготовки войск.

Боевая подготовка войск является основным видом деятельности войск в мирное время и важнейшим условием достижения способности решать конкретные задачи в боевой обстановке. Главным ее принципом, выработанным военной психологией и педагогикой и проверенным кровью солдат многих армий мира, по праву считается принцип «учить войска тому, что необходимо на войне».

Военная психология призвана показывать, как тактические ошибки влияют на психические состояния, мотивацию, боевую активность воинов и результаты боевых действий. По ее рекомендациям в боевую подготовку войск внедряются когнитивные (зрительные, смысловые, познавательные) модели конкретных видов боя, а элементы этих моделей (характерные цели для поражения, их динамическое изменение, взаимодействие, степень важности в конкретной ситуации боя и т.д.) материализуются в структуре и динамике изменения мишенной обстановки полей тактических учений, в условиях выполнения упражнений по огневой подготовке, в методах проведения учебных занятий.

5. Разработка теории и технологий психологической подготовки военнослужащих к боевым действиям.

Психика нормального человека не способна выдержать воздействие боевых стресс-факторов без специальной подготовки к действиям в таких условиях. Для того чтобы действовать на поле боя с максимальной эффективностью, солдат должен задолго до прибытия к месту событий психологически адаптироваться к визуальным, аудиальным, кинестетическим элементам боевой обстановки, перестроить динамику своих биоритмов, привыкнуть к реальной физической нагрузке, характерной для современного боя, пройти процесс «вработывания».

Наряду с методами «показа поля боя», привнесения в процесс боевой подготовки психологических элементов, схожих по своей структуре и содержанию с психологическими факторами боя, предварительной адаптацией к бою, в последнее время психологами разрабатываются специальные методы психологической подготовки.

Научные наработки в отечественной и зарубежной военной психологии позволяют создавать современные методики психологической подготовки, рассчитанные на воспитание вдумчивых и сообразительных воинов, чья способность к адаптации сочеталась бы с высоким интеллектом и личной отвагой, а также с готовностью к быстрому «переключению» с активных боевых действий на повседневную работу в условиях локального военного конфликта и решение миротворческих задач.

6. Обоснование задач и способов психологического сопровождения боевых действий.

На уровне сегодняшних представлений военно-психологической науки психологическое сопровождение боевых действий предполагает непрерывный мониторинг (прогнозирование, изучение, оценку) боевой обстановки, уровня утомления, качества сна, психогенных потерь среди личного состава, а также психологическую поддержку и реабилитацию психотравмированных военнослужащих, защиту войск от психологических операций противника.

Страх, рождаемый боем, может вызвать панику, спровоцировать возникновение у военнослужащих боевых психических травм — психогенных расстройств, характеризующихся различным временем их проявления, глубиной деформации психических функций и личностных структур, объемом требуемой психологической или психиатрической помощи. О реальных масштабах психотравматизации военнослужащих в современной войне говорят следующие данные. Во Второй мировой войне более 1 млн. 393 тыс. американских солдат на тот или иной срок утрачивали боеспособность в связи с психическими расстройствами. Только в наземных силах сухопутных войск 504 тыс. человек было выведено из строя по причине психотравматизации. Такого количества военнослужащих вполне достаточно для укомплектования 50 пехотных дивизий (Габриэль, 1987).

Изучение истории становления системы психологической помощи в армиях России, США, Великобритании, Франции, Израиля позволило выявить ряд тенденций в этой области. В частности, установлено, что в тех случаях, когда психологическая помощь воинам с психическими расстройствами не

оказывалась в экстренном порядке (немедленно), период их реабилитации затягивался на многие месяцы, годы, а иногда и десятилетия; если воины быстро, без специальной подготовки, возвращались в мирные условия жизнедеятельности, это нередко выступало в качестве самостоятельного фактора их психотравматизации (подобно кессонной болезни).

В ходе боевых действий были выработаны разнообразные технологии и отдельные методы психологической поддержки и реабилитации военнослужащих в боевой обстановке. Они основаны на том положении, что подготовить бойца к войне — значит не только научить искусно убивать противника, но главным образом научить владеть собой в боевой обстановке.

Таким образом, дальнейшая разработка методов прогнозирования и оценки психогенных потерь, а также методов психологической поддержки и реабилитации участников боевых действий является насущной задачей современной военной психологии.

#### 7. Информационно-психологическое противоборство с противником.

С первых дней своего существования отечественная военная психология исходит из того, что понятие «подготовить бой, наступление» равносильно понятиям «подорвать, расшатать, убить психические силы противника». Отсюда вытекает возможность практически использовать психологические средства для достижения победы над противником в бою. Выработка таких средств — одна из важнейших задач военно-психологической науки.

Военная психология исходит из того, что современная стратегия боевых действий должна обязательно включать информационно-психологическое противоборство, интегрирующее психологическое воздействие на противника (психологические операции, ПсО) и защиту войск от ПсО противника. ПсО рассматриваются в качестве самостоятельного вида воздействия, эффективного оружия, применение которого может вообще привести к отказу от использования военной силы.

ПсО должны обеспечить создание на тактическом, оперативном и стратегическом уровнях такой информационной и психологической среды, которая в максимальной степени способствовала бы достижению высокой эффективности боевых действий, морально-психологического превосходства своих войск над войсками противника, сводила бы до минимума эффективность применения противником «психологического оружия». К основным разновидностям такого оружия можно отнести уже широко известные и апробированные на практике системы информационно-психологического

воздействия, находящиеся на стадии активной научной и опытно-конструкторской разработки, а именно оружие психотропное, технопсихологическое, соматопсихологическое, психофизиологическое, виртуальное и психотронное (последнее рассматривается гипотетически). Даже простое перечисление показывает, сколь огромны возможности этого оружия, по эффективности нередко сравниваемого с оружием массового поражения.

Сам термин «психологические операции» указывает на то, что для достижения целей подрывной деятельности широко привлекаются выводы психологической науки. Именно она указывает специалистам по ПсО на те особенности индивидуальной и групповой психики, которые целесообразно подвергнуть воздействию; разрабатывает эффективные методы оценки психологического состояния противника; дает рекомендации по планированию операций психологической войны; вырабатывает критерии и методы оценки результативности психологического воздействия на людей (Лайнбарджер, 1958).

#### 8. Социально-психологическая реадaptация участников боевых действий.

Как показано выше, боевые действия накладывают заметный отпечаток на протекание психической деятельности и поведение военнослужащих. В ряде исследований констатируется, что посттравматические стрессовые расстройства (ПТСР) составляют от 10 до 50% всех медицинских последствий боевых событий. Ими до сих пор страдают 29—45% ветеранов Второй мировой войны, 25—30% американских ветеранов вьетнамской войны. ПТСР отмечается у 42% лиц, получивших ранения (Ка-раяни, Волобуева, Дубяга, 2007; Пушкарев, Домораицкий, Гордеева, 2000; Тарабрина, 2001). Все это говорит о необходимости продолжительного, специально организованного периода перевода психики военнослужащих из военного в мирный режим функционирования, постепенного, «щадящего» включения их в систему социальных отношений в условиях мира, т.е. о периоде социально-психологической реадaptации.

Практика показывает, что при благоприятных условиях вывода войск из боевых действий необходимо до их возвращения в мирную обстановку организовать специальный период жизнедеятельности, своеобразный «психологический карантин». Целью деятельности командиров, заместителей по воспитательной работе, военных психологов и медиков на этапе «карантина» является удовлетворение естественных потребностей участников боевых событий в понимании, признании, престиже, снятие психической напряженности и психологическая подготовка их к мирным условиям



жизнедеятельности (Караяни, Сыромятников, 2006 б, с. 238—240). Другими словами, необходимо, с одной стороны, исключить вторичную психотравматизацию ветеранов боевых действий при столкновении с обстоятельствами мирной жизни, а с другой — защитить общество от неподготовленного возвращения в него людей с «военизированной психикой».

Не менее сложная работа по социально-психологической реабилитации военнослужащих, возвращающихся из районов боев, предстоит в местах их постоянной службы и проживания. Здесь должна быть создана соответствующая риадаптирующая среда. Вне зависимости от того, вернулся ли солдат домой победителем или побежденным, его должны достойно встретить страна, сослуживцы, члены семьи, знакомые. Постепенному снятию высокого психического напряжения, стимулированного боевым стрессом, служит вовлечение участников боевых событий в активную общественную работу. В частности, выступления перед сослуживцами, членами их семей, учениками школ, рабочими предприятий позволяют активно задействовать такое эффективное психотерапевтическое средство, как возможность выговориться.

Военно-психологические исследования показывают, что риадаптационные мероприятия нельзя проводить как краткосрочную и интенсивную кампанию. Их нужно осуществлять по типу социально-психологического мониторинга, т.е. непрерывного отслеживания морально-психологического состояния и психического здоровья ветеранов. Это достижимо лишь в том случае, если в стране будет создана целостная система психологической риадаптации ветеранов военных событий, которая, по оценкам специалистов, должна включать правовое обоснование, материально-техническую базу психологической риадаптации, подготовленные кадры, наработанные традиции такой деятельности.

#### 9. Профессиональный психологический отбор.

По мнению военных психологов многих стран, профессиональный психологический отбор (ППО) — это самый экономный и надежный метод предупреждения психотравматизации военнослужащих, профилактики их деморализации, сохранения высокого морального духа и обеспечения эффективных действий в боевых условиях.

В настоящее время в армиях России, США, Великобритании, Франции, Германии сложились мощные, целостные и многоуровневые системы ППО военнослужащих, ориентированные как на мирное, так и на военное время. Они предполагают осуществление еще в мирное время профессиографического

описания военных профессий и специальностей, профориентации и профподбора граждан на военную службу, психологическое сопровождение профессионального становления военнослужащего.

Военные психологи разработали десятки тестов, аппаратурных средств и компьютерных программ для ППО. В Российской армии выстроена своеобразная вертикаль из должностных лиц, осуществляющих такой отбор, в военных комиссариатах и воинских частях созданы и функционируют специальные подразделения и органы (штатные и нештатные). Несмотря на большое количество проведенных в последнее время исследований в области ППО, здесь еще много «работы» для психологической науки.

В заключение отметим, что кроме рассмотренных выше основных задач военная психология решает ряд специальных задач, нацеленных на оптимизацию деятельности воина, оказание ему психологической помощи в специфических ситуациях. К специальным задачам военной психологии относятся: психологическое обоснование решений при конструировании боевой техники и оружия; психологическое обеспечение использования животных для решения боевых задач; психологическая подготовка военнослужащих к активному поведению в плену, побегу из плена, психологическая помощь освобожденным из плена; психологическое сопровождение допроса военнопленных; изучение потенциала психотропных препаратов по расширению психологических возможностей военнослужащих при решении задач в экстремальных условиях, психологическое обеспечение деятельности военных разведок и др. К решению этих задач широко привлекаются гражданские психологи.

Специфика объекта и предмета исследования, исследовательских и прикладных задач, история становления науки определяют место военной психологии в системе научного знания. Она активно взаимодействует практически со всеми отраслями психологической и военной наук, активно адаптирует для своих целей их методологические принципы, методический аппарат, опирается на выявленные ими закономерности и, в свою очередь, предоставляет в распоряжение этих дисциплин результаты собственных исследований. Это позволяет военной психологии активно осваивать все новые и новые области своего предмета.

### **СПИСОК ИСПОЛЬЗОВАННОЙ ЛИТЕРАТУРЫ: (REFERENCES)**

1. Беленки Г., Ной Ш., Соломон З. Стресс на поле боя: опыт Израиля // Military Review. 1985. № 7 (Пер. с англ. М.: ВУ МО РФ, 1986).
2. Габриэль Р. Героев больше нет. Нью-Йорк, 1987 (Пер. с англ. М.: ВУ МО РФ, 1990).
3. Караяни А.Г., Волобуева Ю.М., Дубяга В.Ф. Социально-психологическая интеграция в российское общество инвалидов боевых действий. М., 2007.
4. Караяни А.Г., Сыромятников И.В. Введение в профессию военного психолога. М., 2006 а.
5. Караяни А.Г., Сыромятников И.В. Прикладная военная психология. М., 2006 б.
6. Лайнбарджер П. Психологическая война / Пер. с англ. М., 1958.
7. Луков Г.Д., Платонов К.К. Психология. М., 1964.
8. Макнаб К. Психологическая подготовка подразделений специального назначения. М., 2002.
9. Маршалл С.Л.А. Американцы в бою // Офицер вооруженных сил. Вашингтон, 1991 (Пер. с англ. М: МО РФ, 1992).
10. Пушкарев А.Л., Домораицкий, В.А., Гордеева Е.Г. Посттравматическое стрессовое расстройство: диагностика и лечение. Минск, 2000.

## MARKAZIY OSIYO ZAMONAVIY SAN'ATIDA "STREET ART"

**Muhamedova E'zoza**

Kamoliddin Behzod nomidagi MRDI talabasi

### ANNOTATSIYA

Bugungi kun san'ati va ijtimoiya hayotida street art ommalashib bormoqda. Ushbu maqolada Markaziy Osiyo davlatlarida bu san'at doirasida ijod qilayotgan san'atkorlar haqida so'z yuritilgan.

**Kalit so'zlar:** Street art, graffiti, ko'cha san'ati muhiti, mural, street art ob'ekti, shahar makoni, shahar uslubi.

### АННОТАЦИЯ

Стрит-арт становится популярным в современном искусстве и общественной жизни. В данной статье рассказывается о художниках, работающих в рамках этого искусства в странах Средней Азии.

**Ключевые слова:** Стрит-арт, граффити, стрит-арт среда, mural, стрит-арт-объект, городское пространство, городской стиль.

### ABSTRACT

Street art is becoming popular in today's art and social life. This article talks about the artists who work in the framework of this art in the countries of Central Asia.

**Key words:** Street art, graffiti, street art environment, mural, street art object, urban space, urban style.

Zamonaviy shahar hayoti va uning qiyofasi bevosita madaniyatning shakllanishi bilan bog'liq. Shahar muhiti - bu o'tmish bilan bog'liqlik va hozirgi kunning prognozi bo'lib, u insonning kundalik dunyosining umumiy tasvirini tashkil qiladi.

Qulay shahar muhitini shakllantirish bir qator omillarni o'z ichiga oladi: umumiy obodonlashtirish, yashil hududlar va jamoat joylarining mavjudligi, me'moriy ansambl, infratuzilma va boshqalar. Ularning rivojlanishi shahar hokimiyatining ham, jamoat tashkilotlarining ham yordamiga muhtoj. Aholining ta'lim darajasi fuqarolarning shahar tovarlarini iste'mol qilish xususiyatiga, xususiy tashabbuslarning rivojlanishiga va shahar maydoni orqali shaxslarning o'zini o'zi rivojlantirish usullariga ta'sir qiladi. Ikkinchisiga misol qilib, inson va shahar o'rtasidagi

munosabatlarda vositachilardan biri bo'lib, ularning ijodiy jihatini ro'yobga chiqaradigan street art misol bo'la oladi.

Street art yoki ko'cha san'ati - bu zamonaviy tasviriy san'at yo'nalishi bo'lib, uning ajralib turadigan xususiyati shahar muhiti bilan uzluksiz bog'liqlikdir. Rassom uchun ko'cha asarlarining asosiy afzalliklari - bu katta auditoriyani qamrab olish, asarning tomoshabin uchun mavjudligi, internetda asarni tarqatishda cheklovlarning yo'qligidan iborat. Chunki bu omillar rassom uchun tez o'sib boradigan mashhurlikni ta'minlaydi.

Shuni ta'kidlash kerakki, rasmiy ravishda, shahar maydoni doirasida ko'cha san'ati ikki turga bo'linishi mumkin: sanktsiyalangan, ya'ni shahar hokimiyati tomonidan tasdiqlangan (ko'pincha bu holatda ularning tashabbusi bilan) va sanktsiyasiz, ya'ni rasmiy ruxsatsiz chizilgan. Ko'pgina mamlakatlarda ruxsat etilmagan ko'cha san'ati qonunchilik darajasida ta'qib qilinadi: rassomlarga jarimalar yoziladi va ba'zan hibsga ham olinadi. Ish bo'yab tashlanadi yoki o'chiriladi. Biroq, so'nggi paytlarda hukumat tuzilmalari ko'cha rassomlari va ularning tashabbuslarini qo'llab-quvvatlay boshladilar: ko'cha san'ati muzeylarini ochish, ko'cha san'ati festivallarini tashkil etish va ish joylarini taqdim etish orqali. Bu tendentsiya birinchi navbatda Yevropada, va keyinchalik butun dunyoda, jumladan, Rossiya va Markaziy Osiyoda ham kuzatildi.

Afg'oniston xududi qadimdan Markaziy Osiyodagi muhim o'rin tutgan. Temuriylar davridan afg'on xududida butunjahonda tengi yo'q san'at maktablari shakillangan edi. Ammo Afg'oniston 1978 yildan beri deyarli doimiy mojaro holatida qolmoqda. Shunday siyosiy notinchlik mamlakatdagi ijodkorlarni ilhomtirmoqda. Hukumatning san'atga bo'lgan qarshiliklariga qaramay Qobul shahri graffitilarga to'lib bormoqda. Shamsiya Hassani va ArtLords street artistlar guruhi Qobul shahrini graffiti markaziga aylantirishmoqda. ArtLords guruhi so'nggi yetti yil mobaynida shahar ko'chalariga 220 dan ortiq asarlar chizishdi. Ular ijodining asosiy mavzusi gender tengligi va bolalar huquqlarning oyoqosti bo'layotganidir. Shamsiya Hassani ayol kishi bo'lganligi tufayli unga nisbatan qarshiliklar va tazyiqlar ikki barobar. Lekin u shunga qaramay faol street artistlardan. U asarlarida ayollarni tasvirlaydi. Uning shaxsiy ifoda usuli bor. U ayollarni ko'zlari yuzlarini chizmaydi, uning asarlari oddiy chiziqlar orqali yaratiladi. Erkaklar hukmronlik qiladigan afg'on jamiyatidagi ayol-qizlar Hassani asarlarining asosiy mazmuni.

Qozog'iston Respublikasi Markaziy Osiyodagi san'at eng yaxshi rivojlangan hudud hisoblanadi. Shu jumladan, street art ham Qozoqiston hududida juda keng

tarqalgan. Mamlakatda street artga san'at sifatida 2010- yillardan boshlab qarala boshlandi.

Pasha Kas, Erjan Tanayev va Galymjan Balsari kabi street artistlar Qozog'iston ko'chalarida davlatdagi ijtimoiy muammolarga nisbatan o'z fikrlarini qoldirish bilan mashxurlar. Ayniqsa, Pasha Kas nafaqat Qozog'iston balki Rossiya va butun dunyoda ham o'z graffitilarini yaratgan. Va shu bois u butun dunyoda o'z muxlislariga ega. U yuzini niqob ostiga yashirmagan kam sonli graffitistlardan biridir. Uning asarlarini asosiy mavzusi jamiyatning befarqligi, korrupsiya, atrof muhit va jamiyat muammolaridir.

Erjan Tanaev mamlakatda street artni rivojlantirgan birinchi rassom hisoblanadi. Uning asarlarida tarixiy shaxslar, notanish chehralar va umuman mavxum tasvirlar ko'p uchraydi.

Basicolors.graffiti guruxi va «DOXA» art-group bugungi kunda Qirg'izistonda aktiv shakilda faoliyat yuritayotgan street art guruxlardan hisoblanadi.

DOXA guruxi asosan ijtimoiy muammolar mavzusida ijod qilishadi.

Basicolors graffiti guruxi asosan ekologiyaga oid muammolarga e'tibor qaratadi.

O'zbekistonda ham bugungi kunda street art ommalashib bormoqda. Pandemiya davrida Inkuzart taxallusi ostida ijodini boshlagan rassom Toshkent aholisini street artlarga o'rgatdi. Avvaliga hech kim payqamagan tasvirlar to'g'risida hozirda soatlab gapirilmoqda. Inkuzart street artni boshlab bergandan so'ng mamlakatda Fearlles harakati va Vaydot guruhi kabi street artistlar o'z ishlarini taqdim etishni boshladilar. Ammo mamlakatning oddiy aholisi uchun street art bu Inkuzart bo'lib kelmoqda. U mamlakatdagi ijtimoiy muammolarga hozirlik bilan javob qayataradi.

Xulosa o'rnida shuni aytish mumkinki so'nggi paytlarda butun dunyoda shu jumladan Markaziy Osiyoda street art qulay shahar muhitini shakllantirishga hissa qo'shmoqda. Street artistlar va ko'cha san'ati hamjamiyatlari davlat bilan o'zaro aloqada bo'lish yo'llarini izlamoqda.

#### **FOYDALANILGAN ADABIYOTLAR RO'YXATI: (REFERENCES)**

1. Поносов И. Искусство и город. Граффити, уличное искусство, активизм. Москва, 2016. 208 с.
2. Baldini, Andrea Lorenzo. "What Is Street Art?". *Estetika: The European Journal of Aesthetics* 59, no. 1 (2022)



**Internet resurslar:**

3. Серкова Н. «Стрит-арт»: движение без сопротивления. URL: <http://partizaning.org/?p=9919>

4. Крылов С. Н. К вопросу формирования стрит-арта как направления в искусстве. URL: <https://sibac.info/author/krylov-sergey-nikolaevich>

5. 9 стрит-арт-художников из Центральной Азии. URL: <https://weproject.media/articles/detail/9-strit-art-khudozhnikov-iz-tsentralnoy-azii/?amp=y>

6. Afghanistan's First Female Street Artist Brings Hijabs And Feminism To City Walls. URL: [https://www.huffpost.com/entry/afghanistans-first-female-street-artist\\_n\\_56c26fd5e4b0b40245c79f3c](https://www.huffpost.com/entry/afghanistans-first-female-street-artist_n_56c26fd5e4b0b40245c79f3c)

7. Street art- san'at yoki vandalizm? URL: <https://www.gazeta.uz/oz/2021/10/14/street-art/>

## FRANSUZCHA SHAXSSIZ IBORALARDA “ IL ” OLMOSHINING XUSUSIYATLARI

**Rasulova Mohinur Shahobiddin qizi**

SamDCHTI magistranti

### ANNOTATSIYA

Maqola “Fransuzcha shaxssiz iboralarda “il” olmoshining xususiyatlari” to‘g‘risida bo‘lib, bu mavzu ko‘pgina tilshunoslar tomonidan tahlil qilingan.

Aynan fransuz tili nutq jarayonida, badiiy asarlarda shaxssiz iboralar juda keng foydalaniladi. Bu jarayon esa tilning o‘ziga xosligini ko‘rsatadi. Shaxssiz iboralarni chuqur tahlil qiladigan bo‘lsak “il” olmoshining o‘rni juda muhim ekanligini ko‘rishimiz mumkin.

**Kalit so‘zlar :** neytral olmosh, shaxssiz shakl, struktura, shaxssiz fellar, haqiqiy ega, olmoshlar.

### KIRISH

Maqolada fransuz tilida ko‘p ishlatiladigan shaxssiz iboralarda “il” olmoshining o‘rni, o‘ziga xos xususiyatlari misollarda tahlil qilingan. Fransuzcha shaxssiz iboralarni “il” va uning vazifasini bajaruvchi detirminativlarsiz hosil qila olmaymiz. “il” zohiriy ega bo‘lib uni o‘rnidani boshqa olmoshlar (je, tu, elle) ishlatilmaydi. Bu olmosh shaxssiz iboralarning o‘zgarma va nozik qismi bo‘lib hisoblanadi.

### ASOSIY QISM

Ba’zi fe’llar faqat ma’nosiga ko‘ra, 3-shaxs birlikda, neytral olmosh, “il”. bilan qo‘llaniladi. “il” olmoshi fel bilan birga kelib hech qanday shaxs va narsani bildirmaydi. Misol uchun “Il pleut ce matin”, “Bugun tongdan yomg‘ir yog‘moqda”. Biz bu gapdagi “il” olmoshi o‘rnida boshqa shaxslarni ishlata olmaymiz yani “Men, sen yog‘moqdasan” deya olmaymiz. Shaxssiz iboralarda olmoshli ega grammatikaga ko‘ra ma’nosizdir, chunki u fe’l bilan ifodalangan harakatning kelib chiqishida bo‘lishi mumkin bo‘lgan har qanday qo‘shimcha lingvistik haqiqatga murojaat qilmaydi. Shaxssiz shakldagi “il” olmoshining o‘ziga xos xususiyati, allaqachon sezilganidek, u hech qanday ob’ektni ifodalamasligi va hech narsaga ishora qilmasligidan iborat. Quyidagi uchta ketma-ketlikga diqqatimizni qaratib ularni solishtiramiz.

1) Un avion ennemi a survolé le territoire de notre pays mais il n’a pas encore été identifié.

Mamlakatimiz hududidan dushman samolyoti uchib o'tdi, ammo u hali aniqlanmagan.

2) Le gagnant du maillot jaune a été trouvé positif au teste anti-doping et il a été disqualifié.

Sariq forma g'olibi antidoping testi uchun ijobiy deb topildi va u diskvalifikatsiya qilindi.

3) Il pleut à verse depuis des jours et cela fait que toute la région en souffre.

Bir necha kundan beri kuchli yomg'ir yog'moqda va bu butun mintaqaning azoblanishiga sabab bo'lmoqda.

Sintaktik nuqtai nazardan, uchta ketma-ketlik quyidagicha ikki toifaga bo'linadi: birinchi va ikkinchi ketma-ketliklarda shaxs qurilishlari mavjud uchinchi ketma-ketlikda shaxssiz qurilish mavjud.

Ketma-ketliklar 1 va 2 o'z tarkibida III-chi shaxs **il** olmoshini qabul qilgan. Bu gaplarning haqiqiy egalari samolyot va g'olib so'zlaridir.

Uchinchi gapda **il** olmoshi shaxs bo'lmagan shaxsni ifodalovchi egadir. Gapning ikkinchi egasi **cela** ko'rsatish olmoshi bo'lib kelmoqda

"Il" shaxssiz olmosh bo'lib, boshqa olmoshlar bilan belgilangan olmoshlarga qarshi qo'llaniladi. Biz nutq jarayonida ishtirok etayotgan (je) men yoki (tu) sen ni osongina aniqlashimiz mumkin, lekin shaxsiz shakil (il) u ni aniqlash biroz murakkab holatdir. Shaxs bo'lmagan shaxs (il) u uchinchi shaxs uchun ishlatiladigan il, boshqa tilshunoslar esa uni shaxssiz qurilishning ma'nosiz(il)li deb hisoblashadi. . Shaxssiz stukturaning fe'l-atvoriga kelsak, u turli mezonlarga ko'ra turli sinflarga tegishli bo'lishi mumkin. Masalan, mezonlardan biri fe'l ishlatilgan predmetning shaxssiz yoki shaxsiy xarakteri bo'lishi mumkin va aniqlik talab etiladi: shaxssiz shakl bu ob-havo fe'llari yoki vaqt bilan bog'liq iboralar bilan birga keladigan shakl, shaxsiy sub'ekt-bu aloqada ishtirok etayotgan shaxsning olmoshi (men/siz, biz/siz) yoki aloqa holatida bo'lmagan shaxsning o'rnini bosuvchi shaxs yoki har qanday shaxsga havola sifatida ega bo'lgan shaxs (u, ular/ular).

Ushbu vaziyatda shaxssiz tuzilish fe'llari ikki sinfga bo'linadi, ularning birinchisida meteorologik , ob-havo sharoitlarini belgilaydigan va vaqt fe'llari : Il pleut à verse. / Il fait un vent à décorner les boeufs. / Il est tard. va ikkinchisida shaxsli va shaxsiz shakilni qabul qiladigan fe'llar arriver, convenir Cette solution me convient à merveille. Il convient qu'on lui envoie un message de condoléances.

Xuddi shu sinflar boshqa tilshunoslar tomonidan ichki shaxssiz fe'llar sinfi (il faut, il est question de, il pleut, il semble, il paraît ils'agit) va shaxssiz qurilishlar (arriver, se passer, convenir, se dire, etc.) ga bo'lingan. Shunday qilib, shaxssiz tuzilmalarga mos keladigan fe'llarning tasnifi hali ham mavjud; ya'ni fe'llarni ular qabul qilgan egaga ko'ra tasniflash: **il** tomonidan amalga oshirilgan predmetga ega bo'lgan shaxssiz fe'llar va cela yoki uning variantlari tomonidan amalga oshirilgan predmetga ega bo'lgan shaxssiz fe'llar mavjud (ce, ceci, ça, ç'). Birinchi toifada meteorologik fe'llar, fe'llar bilan qurilgan shaxssiz iboralarning bir qismi bo'lgan fe'llar arriver, exister, résulter va hokazo kabi shaxsiy va shaxssiz ikkala konstruktsiyani qabul qiladigan fe'llar. Ikkinchi toifaga o'zlarining predmeti bo'lgan fe'llar kiradi ce,/ cela :Meni hayratga soladigan narsa uning yaxshi kayfiyatidir. Ce qui m'étonne c'est sa bonne humeur. Meni hayratga soladigan narsa uning yaxshi kayfiyatidir.

Il a réussi. C'est formidable. U muvaffaqiyatga erishdi. Bu ajoyib.

Shubhasiz, biz fe'llarni tasniflash bo'yicha munozaraga kirishmaymiz, ammo shunga qaramay, biz quyidagi fikrni bildiramiz: yuqorida aytib o'tilgan tasniflar fe'llarning har xil turlarini farqlash uchun bitta mezondan foydalanadi, bu esa bahslashish qiyin bo'lgan tasniflarga olib keladi. Shaxssiz tuzilishdan foydalanishga kelsak, **il** olmoshi ayniqsa imtiyozli fan sifatida ixtisoslashgan tillarda qo'llaniladi :

1) Il n'est pas inutile de rappeler ici un des principes essentiels de l'emploi rationnel du chariot à fourche.

Bu yerda vilkalar ko'taruvchi yuk mashinasidan oqilona foydalanishning muhim tamoyillaridan birini eslash kerak emas.

2) Il est d'usage pour les poutres roulantes de ne pas dépasser les flèches supérieures.

Rolling nurlari uchun yuqori o'qlardan oshmasligi odatiy holdir.

3) Il ne faut pas raccourcir une chaîne en employant des boulons ou en faisant des noeuds.

Boltlar yordamida yoki tugunlarni bog'lash orqali zanjirni qisqartirmang.

4) Chaque fois que la chose est possible, il est recommandé de serrer la pièce à percer dans un étau.

Iloji bo'lsa, ishlov beriladigan qismni burg'ulash uchun mahkamlash tavsiya etiladi.

5) On a trouvé que, pratiquement, il suffit de trois ou quatre vitesses. Amalda uch yoki to'rtta tezlik etarli ekanligi aniqlandi.

6) Il arrive fréquemment dans la pratique que chacun des membres d'un système articulé plan ne porte que deux pivots.

Amalda tez-tez sodir bo‘ladiki, planar bo‘g‘inli tizim a‘zolarining har biri faqat ikkita burilishni amalga oshiradi.

Shaxssiz tuzilishga predmet fe‘l bilan birga, misollardagi kabi infinitiv tomonidan hosil qilingan shaxssizning ketma-ketligi(1), (2), (3) va (4), yoki so‘z turkmlar iborasi, masalan (5) yoki misoldagi kabi butun bir jumla (6) kiradi.

Bunday tuzilishni an‘anaviy tahlil qilish faqat shaxssiz burilish fe‘li atrofida qurilgan jumla tuzilishi haqida ma‘lumot berishi mumkin. Shunday qilib, sintaktik nuqtai nazardan, shaxssiz tuzilish odatda fe‘l atrofida guruhlanadi (Il pleut, il neige, il grêle) va shaxssiz olmosh il ega funksiyasini bajaradi. Ushbu fe‘l bo‘lishi mumkin ikki aktansial agar u metafora bilan ishlatilsa. (Il pleut des balles sur le champ de bataille, Il pleuvait d’injures sur le stade). To‘ldiruvchi otli (7),yoki olmosh (8)shaklida bo‘lishi mumkin. 7. Il faut revenir sur la décision prise hier soir. 8. Il le faut.

Biz biladigan fe‘llar bilan qilingan shaxssiz konstruktsiyalarning o‘ziga xos xususiyatlaridan birini eslatib o‘tamiz ikki tomonlama qurilish, shaxsiy va shaxssiz: (10) Il arrive des malheurs à tout moment. (11) Des malheurs arrivent à tout moment. . Il (10) shaxssiz jumla o‘zgartirilishi mumkin bo‘lgan shaxsiy qurilishda belgilangan haqiqiy ega, des malheurs (11) ning yo‘naltiruvchisi sifatida qaralishi mumkin. Haqiqiy ega (baxtsizliklar) (10) ob‘ekt to‘ldiruvchisi holatida kelayapti.

### **XULOSA**

Xulosa qilib “il” to‘g‘risaida quyidagi fikirlarni aytishimiz mumkin =: shaxssiz tuzilish fe‘llari ikki sinfga bo‘linadi, ularning birinchisida meteorologik, ob-havo sharoitlarini belgilaydigan va vaqt fe‘llari. “il” ko‘makchi olmoshi bo‘lib, o‘zidan keyingi so‘z turkmlarini ega bilan moslashishiga xizmat qiladi. Uni ma‘lum nom bilan almashtirish, uning mustaqil shaklini olish rod va son jihatidan farqlash mumkin emas. Sintaktik nuqtai nazardan, shaxssiz tuzilish odatda fe‘l atrofida guruhlanadi (Il pleut, il neige, il grêle) va shaxssiz olmosh il ega funksiyasini bajaradi.

### **FOYDALANILGAN ADABIYOTLAR RO‘YXATI: (REFERENCES)**

1. Adam J-M., La linguistique textuelle, Armand Colin, Paris, 2008.
2. Ашуров , Ш. Лексические особенности английских эквивалентов узбекских пословиц, передающих национальные ценности. Зарубежная лингвистика и лингводидактика. 1, 1 (янв. 2023), 1–10. DOI: <https://doi.org/10.47689/2181-3701-vol1-iss1-pp1-10>
3. Mortureux. M.F, La lexicologie entre langue et discours. Armand Collin VUEF, 2001. –P. 188.

4. Spence, N.C.W. Composé nominal, locution et syntagme libre // La Linguistique. – Paris, 2006. - 2. – P. 4-24.
5. Маматов А.Э., Очерки по французской фразеологической стилистике, Ташкент, 1989.
6. Suvonova N. Matn tahlili. O‘quv-uslubiy qo‘llanma. –Samarqand, SamDCHTI nashri, 2010. –В. 13. / - 47 b. [https://arm.samdchti.uz/library/book\\_view/117](https://arm.samdchti.uz/library/book_view/117)
7. Сувонова Н. 2023. Коммуникативно-прагматические особенности императивных паремий (на материале французского языка). Зарубежная лингвистика и лингводидактика. 1, 1 (янв. 2023), 20–28. DOI: <https://doi.org/10.47689/2181-3701-vol1-iss1-pp20-28>



## THE CONCEPT OF COMPETITION AND ITS MANIFESTATION IN DIGITAL JOURNALISM

**Sultanova Sayyora Ulugbekovna**

Graduate student of the University of  
Journalism and Mass Communications of Uzbekistan

E-mail: [sayyora.sultonova.90@bk.ru](mailto:sayyora.sultonova.90@bk.ru)

Scientific supervisor **Ikramova S.A.** Phd, docent

### ABSTRACT

This article talks about the concept of competition, its uniqueness and the concept, place and manifestations of competition in digital journalism.

**Keywords:** competition, informational market, press, digital journalism, system of media, TCI

### INTRODUCTION

The global information market is inherently not a traditional market for goods and services. This is due to the fact that, for political, ideological, cultural and ideological reasons of a strategic nature, it is not characteristic of the classical international division of labor, the content of which is specialization and the accompanying cooperation of the labor of subjects of world economic (information) relations. This means that information competitiveness (information competitiveness) is related to and determined by national competitiveness in general.

New key factors that have a direct impact on the competitiveness in the information space of states in general and professional participants in the information market in particular, in the current conditions of accelerated globalization and the formation of the information society are:

An increase in the amount of available information that exceeds all reasonable limits and biological possibilities of human comprehension. This determines the trends of fragmentation of the information array, the maximum possible simplification and detailing of information in order, on the one hand, to cover the broadest masses, and on the other hand, to create an opportunity for people to quickly and efficiently sort the information flow, that is, the right of the individual to conscious ( and unconscious) choice;

Expansion of unlimited access of the masses to any information due to the transboundary nature of information flows, reduction in the cost of information and telecommunication technologies and services that offer more and more advanced channels for instant and high-quality information transfer;

Gradual segmentation of the internal (national) information space into two parallel existing parts - mass (only local analog and sometimes cable television is available; local print media) and elite (global satellite television, news agencies, print publications). Already now, in all countries of the world, without exception, it is obvious that there are two fundamentally different worldviews and models of behavior in society - mass and elite;

Translation of the meaningful part of the information (content) into a format of an entertainment show that is convenient for the masses to perceive, including news, political, social, cultural. At the same time, the intellectual charge of entertainment format content (humor, talk shows, educational programs) is increasing, which tends to become politicized;

### **METHODS**

Consolidation of the Anglo-American (Anglo-Saxon) format as the basic and dominant format of the global and national information space, both in terms of language, thinking and stereotypes, as well as the regulations, mechanisms and tools used. These factors determine the emergence of new threats and challenges, as well as the intensification of competition at all levels of the global information space. In this regard, attention should be paid to the following points:

- the emergence of a trend towards the universalization of culture, worldview, social psychology, stereotypes, which creates favorable conditions for the formation of a global consumer society;
- development of the ideology of multiculturalism and diversity, which erases the boundaries of the principles of national identity;
- weakening the capabilities of the main subjects of the information space to control and regulate the information market;
- involvement of the leading "global players" in aggressive information and propaganda activities in the regional and global information space in order to promote their own interests;
- active introduction of global transnational companies (industry, including energy, and syndicates) into the information market by ordering and financing individual projects and programs, creating their own information divisions,

establishing control over existing professional participants in the information market in order to influence governments and international structures in own interests.

When we talk about the concept of competition itself, we mainly researched it in terms of competition for users' time and attention. However, there is another type of competition that has arisen as a result of the fact that a journalistic product is consumed not only by a trained audience, but also by any inhabitant of our planet. It is common for ordinary people to react not so much to what is better, but to what they like best and to what they are used to. Therefore, in addition to competition of the "faster" and "better" types, there is also competition of the "like it more" or "more convenient to use" type. For example, a high-quality newspaper publication, as you know, is faster, more useful, and more reliable than the tabloid press, which, in turn, is guided not by usefulness, but by interest.

In addition, the media system today is so diverse and accessible, while the news and comments on them are approximately the same and come out with the same frequency, that the competition for "likes more" becomes inevitable both for individual journalists and for a particular mass media.

Digital journalism is also no exception. **Digital journalism**, also known as **netizen journalism** or **online journalism**, is a contemporary form of journalism where editorial content is distributed via the Internet, as opposed to publishing via print or broadcast. What constitutes digital journalism is debated by scholars; however, the primary product of journalism, which is news and features on current affairs, is presented solely or in combination as text, audio, video, or some interactive forms like storytelling stories or newsgames, and disseminated through digital media technology.<sup>13</sup> Online journalism refers to content created and distributed online. In other words, this is a type of journalism which operates via internet. Online journalism should not be confused with 'citizen journalism'. Online journalism is publishing of information that is equivalent to that of its print and broadcast counterparts (such as newspapers, magazines, radio and television). It follows the professional code of conduct similar to traditional journalism. This is how it differs from citizen journalism, which is not bound by any ethical and professional code of conduct.<sup>14</sup> Digital media is a technology-driven and evolving medium. New innovations, new ideas and concepts are added to it more frequently than in any other traditional media. The introduction of mobile telephony has made access to news a universal phenomenon.<sup>15</sup>

---

<sup>13</sup> Franklin, Bob (2013). "Digital Journalism", 1:1, p. 1.

<sup>14</sup> <https://egyankosh.ac.in/bitstream/123456789/57137/1/Unit%2011.pdf>

<sup>15</sup> <https://egyankosh.ac.in/bitstream/123456789/57137/1/Unit%2011.pdf>

## RESULTS

As noted above, the current large-scale processes that are transforming the media environment are forcing us to rethink the term “journalism” in the new digital conditions. Among these processes:

- firstly, the transition of most traditional media companies to new platforms of the digital environment (in the form of websites and social media accounts);
- secondly, the emergence of new technological tools and text formats in journalistic practices, which radically changed the place of the profession in the information system of society;
- thirdly, new forms of relationships between journalists as authors and the audience as consumers of their texts, leading to the emergence of new hybrid formats and genres.

There are still few examples of the term “digital journalism” entering the academic environment, but they are already noticeable. For several years, the academic journal *Digital Journalism* has been published in Oslo, studying current trends in the development of digital journalism, several English-language monographs have been published that form the field of digital journalism research, conceptualizing and critically comprehending this phenomenon.<sup>16</sup>

Digital journalism is the transforming social practice of selecting, interpreting, editing and distributing factual information of perceived public interest to various kinds of audiences in specific, but changing genres and formats. As such, digital journalism both shapes and is shaped by new technologies and platforms, and it is marked by an increasingly symbiotic relationship with the audiences. The actors engaged in this social practice are bound by the structures of social institutions publicly recognized as journalistic Institutions.<sup>17</sup>

Fixing the features of digital journalism, almost all authors agree that the most important difference between a professional journalist and the “new professionals” is the principle of responsibility for their texts and for the effects they cause. This is a responsibility to the audience, editors, colleagues, society. It can be emphasized that the need for journalists working in the digital media environment and able to successfully compete with the “new professionals” is found not only at the level of the media industry, but also at the level of society as a whole. Competition is an integral part of this profession. First of all, competition is almost always good for our

---

<sup>16</sup> Eldridge, Franklin (eds.), 2018; Steensen, Westlund, 2020

<sup>17</sup> What is Digital Journalism Studies?, 2021 Steen Steensen and Oscar Westlund, p 107

development. If consumers had no choice, most important areas of life would simply cease to develop. Competition is a great motivation for improvement, success and professionalism. Through competition, you can become the best in your field. Consider the indicators that most accurately reflect the competitiveness of online media in the media market. An analysis of the modern media market showed that these indicators should include: traffic to the Internet media site, thematic citation index, media citation in users' Internet blogs, compliance of media content with user information requests in search engines.<sup>18</sup>

This value allows you to calculate the number of regular site visitors and the dynamics of their visits. The measurement of the above quantitative indicators is available only to the owners of Internet resources. In order to show visitors statistics on the number of visits, the administration of an Internet media site often places a visit counter on the main page. An equally important indicator in the system for evaluating the competitiveness of online media is the thematic citation index (TCI). The citation index is a general designation of numerical indicators that evaluate the popularity of a particular resource, i.e. some absolute value of page importance. The thematic proximity of the resource and the sites referring to it plays an important role. By itself, the number of links to a resource also affects the value of its TCI, but the TCI is determined not by the number of links, but by the sum of their weights. The TIC measurement involves links only from those resources that are indexed in search engines. In fact, the TIC is intended to be an indicator of the assessment of the resource that has developed on the Internet, and not its self-assessment.

Thus, it is not difficult to conclude: the higher the TCI Internet media has, the higher its authority, the more attractive this online publication, and therefore the more competitive. Correspondence of media content to the information needs of users, characterizing the degree of competitiveness of Internet media, for a number of reasons. According to statistics, a large proportion of the audience seeks and finds the necessary information on the Internet using search engines. Thus, the analysis of Internet media website traffic is not able to characterize the true position of the resource in the market: media with high traffic will not always be able to compete with media with a high thematic citation index.<sup>19</sup>

## DISCUSSION

---

<sup>18</sup> Формирование конкурентных преимуществ интернет-сми на современном медиа рынке, Белый М.Е. Диссертация на соискание ученой степени кандидата экономических наук ст.29

<sup>19</sup> Формирование конкурентных преимуществ интернет-сми на современном медиа рынке, Белый М.Е. Диссертация на соискание ученой степени кандидата экономических наук ст.35

All factors that ensure the competitiveness of an information product should be divided into three groups:

- factors that ensure the quality of the information product;
- price conditions for access to the information product;
- marketing activity factors

Among the factors that ensure the quality of the information product, we highlight the following:<sup>20</sup>

1. Content filling. This factor determines the compliance of the materials posted in the Internet media with the information requests of users, as well as their current thematic interests. Information needs depend on the nature and content of a person's activity, their level of education, age, etc.
2. Reliability of information. This factor is of decisive importance in the formation of the image of any media. Many online publications define a high degree of reliability of information and user confidence in it as the main indicators of prestige and respectability.
3. Relevance and selectivity of information. Internet media are constantly updated, and information can change hourly or even minute by minute. We are talking here about the operational coverage of not a specific day, but specific events.
4. Efficiency. This factor can be defined as the duration of the interval between the moment of the event and the moment the message about it appears on the Internet media site.
5. Creativity. The level of creativity of online media is determined by the design of the site, the graphics and colors used, the vocabulary used, grammatical forms and genre specifics. An important element of the online edition is the architecture of the site, its navigation, which makes it possible to simplify the user's access to all information materials posted on the site.
6. Multimedia. Multimedia is commonly understood as the totality of existing textual, illustrative, audio and video technologies. The information capabilities of Internet media increase significantly with the effective use of multimedia technologies.<sup>21</sup>

---

<sup>20</sup> Белый, М.Е. Конкурентоспособность интернет-СМИ на рынке информационных услуг: сборник статей Международной научно-практической конференции «Современный российский менеджмент: состояние, проблемы, развитие» / М.Е. Белый - Пенза, 2005. - С.22.

<sup>21</sup> Белый, М.Е. Конкурентоспособность интернет-СМИ на рынке информационных услуг: сборник статей Международной научно-практической конференции «Современный российский менеджмент: состояние, проблемы, развитие» / М.Е. Белый - Пенза, 2005. - С.23-24.



## CONCLUSION

In digital journalism, as in any field, we can see the concept of competition and its specific characteristics. One of the main causes of competition in digital journalism is obviously reflected in the race to capture users' attention and spend their precious time on their sites. Texts in Internet media should not be too long, because a computer monitor is not an ideal mediator in obtaining information: reading texts from the screen is tiring, and its speed is about 25% slower than reading printed texts. Therefore, journalists engaged with information exchange in the world of the internet today are demanded to provide quick, interesting, reliable, useful and unique information.

## REFERENCES:

1. Eldridge, Franklin (eds.), 2018; Steensen, Westlund, 2020
2. Franklin, Bob (2013). "Digital Journalism", 1:1, p. 1
3. Белый, М.Е. Конкурентоспособность интернет-СМИ на рынке информационных услуг: сборник статей Международной научно-практической конференции «Современный российский менеджмент: состояние, проблемы, развитие» / М.Е. Белый - Пенза, 2005. - С.22.
4. Формирование конкурентных преимуществ интернет-сми на современном медиа рынке, Белый М.Е. Диссертация на соискание ученой степени кандидата экономических наук ст.29, 35
5. <https://egyankosh.ac.in/bitstream/123456789/57137/1/Unit%2011.pdf>
6. What is Digital Journalism Studies?, 2021 Steen Steensen and Oscar Westlund, p 107

## ICHIMLIK SUVINI TINDIRISHDA GIDROSIKLON QURILMASINI QO‘LLASH

**Bahodir Musulmanovich Norqulov**

0000-0001-7927-6381

Samarqand davlat arxitektura-qurilish universiteti t.f.f.d. (PhD) dotsenti

E-mail: [b.norqulov@samdaqi.edu.uz](mailto:b.norqulov@samdaqi.edu.uz)

**Javlonbek Davrondjonovich Raxmanov**

Samarqand davlat arxitektura-qurilish universiteti o‘qituvchisi

E-mail: [best.java777@gmail.com](mailto:best.java777@gmail.com)

**Azizbek Jalilovich Maxmudov**

Samarqand davlat arxitektura-qurilish universiteti talaba

### ANNOTATSIYA

Ushbu maqolada bugungi kunda dolzarb bo‘lgan tabiiy suvlarni tozalashda, suvdan loyqalikni bartaraf etishda inshootlarning katta xajmga egaligi suvdan loyqalikni tozalash jarayonida vaqtning ko‘p ketishi va bu jarayonlarning iqtisodiy samarasiz ekanligini ko‘rsatmoqda. Bu muammolarni bartaraf etish uchun loyqalikdan tozalashda gidrosklon foydalanish keltirib o‘tilgan. Tadqiqot natijalari va taxlillari keltirilgan bo‘lib, suvni loyqalikdan tozalashda ushbu suvni qo‘llash orqali iqtisodiy samaradorlikka erishib loyqalikni tozalash jarayonlariga ketadigan vaqtni tejashga qaratilgan.

**Kalit so‘zlar:** suzib yuruvchi zarrachalar, reagent, koagulyant, suyuq xoldagi moddalar, filtrlar, gidravlik yiriklik, tindirish, zararsizlantirish.

### KIRISH

Suvni tozalash asosiy usullari va suv tozalash inshootlarining tarkibi hamda o‘lchamlari manbadagi suv sifatiga, suv sifatiga qo‘yiladigan talab va maxalliy sharoitlariga qarab tanlanadi. Suv tozalash inshootlari kompleks vazifani tindirish, zararsizlantirish va yumshatish bajarishni ko‘zda tutiladi. Suvdagi suzib yuruvchi zarrachalarning cho‘kish ancha murakkab jarayondir. Zarrachalarning cho‘kish tezligiga ularning o‘lchami, shakli hamda suvning harakat tartibi, suvning yopishqoqligi, harorat va boshqa omillar ta‘sir etadi. Loyqa suvda zarrachalar turli

o'lchamda fraksiyalarga bo'lingan holda bo'lishi mumkin. Suvga koagulyant (reagent) qo'shilganda zarrachalar o'zlarining tuzilishini va o'lchamlarni o'zgartiradi. Tinch turgan, t 10°C suvda zarrachalarning cho'kish tezligi – zarrachalarning gidravlik yirikligi deb ataladi. Suzib yuruvchi zarrachalarning cho'kish tezligi quyidagi 1-jadvalda keltirilgan.

1-jadval

№	Zarrachalar nomi	Gidravlik yirikligi mm/s	1,0 m chuqurlikka cho'kish vaqti
1	Yirik zarrachali qum d=(0.5-1)	100	10 sekund
2	O'rta zarrachali qum (0.25-0.5)	53	19 sekund
3	Mayin qum d=(0.1-0.25)	6.9	2.4 minut
4	Loy	1.7	9.8 minut
5	Mayda loy	0.07	3.9 soat
6	Loy	0.08	2.3 sutka
7	Mayda loy	0.0007	16.2 sutka
8	Kolloid zarrachalar	0.000007	367 sutka

Suzib yuruvchi zarrachalarni cho'kish qonuniyatini o'rganish uchun laboratoriya sharoitida ma'lum vaqt birligi ichida zarrachalarni miqdori aniqlanadi. 1-gafigida keltirilgan.

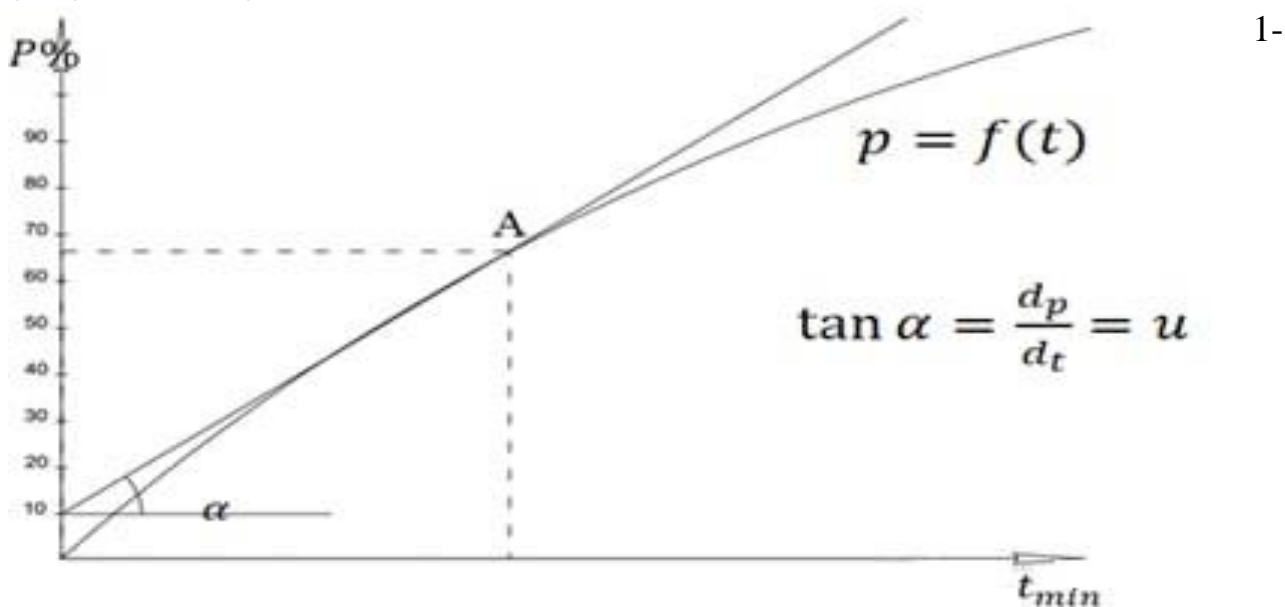

rasm: Loyqaning vaqt davomida cho'kishi egri chizig'i.

Bu chiziq xoxlagan vaqtidagi loyqa cho'kish tezligini aniqlash imkonini beradi. Suvni sun'iy tindirish 3 bosqichda amalga oshiriladi.

- tindirish jarayonini tezlashtiruvchi maxsus reagentlar bilan suvga ishlov beriladi.
- Suvdagi suzib yuruvchi mayda zarrachalar cho'ktiriladi.
- Cho'ktirish iloji bo'lmagan mayda zarrachalarni filtrlash yo'li bilan tutib qolinadi.

Suvni tindirishdan yana bir usuli bu gidrosiklondan foydalanish mumkin. Bu jixoz kam joy egallaydi, elektr energiyasi bilan ishlaydi. Ko‘plab rivojlangan mamlakatlarda gidrosiklon yog‘ingarchilik va toshqin vaqtida suv juda loyqalanib oqayotgan vaqtda qo‘llanilishi maqsadga muvofiq bo‘ladi.

### TAQDIMOT NATIJALARI VA TAHLILI

Bizning tatqiqotlarimiz shuni ko‘rsatdiki, loyqaligi litriga 1000 milligramm bo‘lgan suv gidrosiklondan 50% ko‘proq, loyqaligi 1000-6000 milligramm bo‘lgan suv 30-50% tozalanib chiqadi. Loyqaligi 6000 milligrammdan bo‘lgan ziyod bo‘lgan suvni gidrosiklonlardan tozalash yaxshi natija bermaydi va iqtisodiy samarasiz deb qarashimiz mumkin.

Gidrosiklonlar bosimli va bosimsiz sharoitda ishlaydi. Tindiruvch hovuzga qarganda gidrosiklon ko‘proq suvni tozalaydi va qurilish harajatlarini tejaydi. Gidrosiklonning boshqa afzalliklaridan biri gidrosiklondan tozalanib chiqayotgan suv bosimli bo‘ladi, gidrosiklonga qancha ko‘p suv berilsa gidrosiklon qurilmasining samaradorligi shuncha oshadi, cho‘kkan loyqani chiqarib tashlash uchun maxsus qurilma talab qilinmaydi.

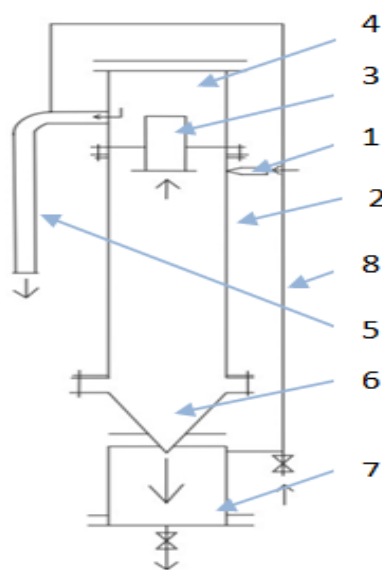

- 1-suv kirishi;
- 2-gidrosiklon korpusi;
- 3-toza suv olinadigan diafragma;
- 4-toza suv yig'ilaigan kamera;
- 5-toza suv tashqariga chiqish joyi;
- 6-cho'kindi to'planadigan ko'nus;
- 7-cho'kindi kamerasi;
- 8-havo quvuri

2-rasm: Gidrosiklonning sxemasi

Gidrosiklonga qiya yo‘nalishida beriladi, shunga ko‘ra, u aylanib harakterlanib, loyqadan tozalanadi. Suvning gidrosiklondagi aylanish kuchi  $P$  qattiq va suyuq xoldagi moddalarning markazidan qochirma kuchlar ayirmasidan iborat bo‘lib, uni quyidagi (1) formuladan topiladi:

$$P = \frac{\pi d^3 v^2 (p_k - p_c)}{6R} \quad (1)$$

Bu yerda :

$d$ -zarrachalarning ekvivalent diametri, sm;

$v$ -gidrosiklonga quvurdan suvning kirish tezligi sekundiga, sm;

$p_k - p_c$  -qattiq hamda suyuq moddalarning zichligi, har kub santimetrغا; gramm

$R$ - suv kiradigan quvurdan gidrosiklon urtasigacha bo'lgan masofa, sm;

Gidrosiklon quyidagicha ishlaydi; tozalanadigan suv gidrosiklonga 0,5-3 atmosfera bosim ta'sirida urinma yo'nalishida sekundiga 4-15 m tezlikda (tangensial tezlik) beriladi. Suvdagi loyqa zarrachalari gidrosiklon ichida markazdan qochirma ichida markazdan qochirma kuch ta'sirida uning devorchasiga qarab yo'naladi, toza suv o'rtada qoladi va diagramma hamda quvur(3) orqali yig'uvchi kameraga tushadi, u yerda tashqariga chiqariladi.

Gidrosiklondan chiqqan suvni ichimlik darajasiga yetkazish uchun uni tezkor filtrdan o'tkazish lozim bo'ladi. Yuqoridagi formulaga tayangan holda qurilmani o'lchamlari kelib chiqadi va uning ishlash jarayonlari amalga oshiriladi. Bu qurilmani ko'proq suvdan qayta takroran foydalanuvi sanoat korxonalarida foydalanilsa maqsadga muvofiq bo'ladi. Chunki suvni tarkibidan loyqalikni tezlikda tozalab berishga mo'ljallangan qurilma sifatida ishlab chiqarishga tadbiiq etsa bo'ladi.

Gidrosiklondan loyqa suv taxminan 65% tozalanib chiqadi. Gidrosiklonning ishi unumi quyidagicha aniqlanadi. Loyqa suvning tozlanishi protsentiga qarab zarralarining gidravlik yirikligi aniqlanadi, keyin katalogdan gidrosiklonning diametri topiladi.

$$d_{ch} = \sqrt{\frac{K\mu_j}{L\left(\frac{p_{ch}-p_j}{p_j}\right)^q \Delta P}}$$

Bu yerda:

$K$ -gidrosiklonning kritik ko'rsatgichi

$\mu_j$ - suyuqlik qovushqoqlik koefitsiyenti, Pa/s;

$L$ -gidrosiklonning ishchi uzunligi, m ;

$p_{ch}$ -zarrachalar zichligi;  $kg/m^3$

$p_j$ -suyuqlik zichligi;  $kg/m^3$

$\Delta P$ -gidrosiklondagi bosim yo'qolishi;  $N/m^2$

$q$ -tozalanga suv sarfi;  $m^3/s$

Gidrosiklonning bir soatda qancha suvni tozlay olishi quyidagi formula bo'yicha topiladi:

$$q = 864\alpha \omega \frac{d_c}{d_n} \sqrt{2gh} : m^3/s$$

$\alpha$  -chokindi bilan birga chiqib ketgan suv miqdorini ifodolovchi koeffitsienti, 0.85 -0.9;

$\omega$  -gidrosiklonga suv kiradigan teshikning yuzasi

$d_c$  -toza suv chiqib ketayotgan quvurning diametri, sm;

$d_n$  -gidrosiklonning ichki diametric

$h$  -gidrosiklonda bosimning kamayishi

Gidrosiklondan chiqqan suv har holda loyqa bo‘ladi, shuning uchun uni tez o‘tkazuvchi filtrga yuborib bo‘lmaydi. Gidrosiklondan foydalanilganda suvni sekin o‘tkazuvchi filtrlar qurilgani maqul.

### **XULOSA**

Suvni loyqalikdan tozlashda gidrosiklonlarga suvni 2 atm. bosim ostida yuborib, loyqa zarrachalarining gidravlik yirikligi sekundiga 0,005-0,007 mm bo‘lgan suvni diametri 40 mm bo‘lgan gidrosiklonda tozalash, loyqa zarrachalarining gidravlik yirikligi sekundiga 0,010-0,016 mm bo‘lgan suvni diametri 100 mm bo‘lgan gidrosiklonda tozalash samarali ekanligini aniqlanadi. Shunda suvning loyqaning 50-65 % ushlanib qoladi. Gidrosiklonni tabiiy suvlarning tarkibidagi loyqalikni ushlab qolishda iqtisodiy samarali inshoot hisobida foydalansa bo‘ladi. Yuqoridagi bizning tadqiqotlarimiz shun ko‘rsatadiki suvdagi loyqaligi 1000 milligrammdan kichik bo‘lgan loyqalishni tozalashda gidrosiklonlardan foydalanilsa suvdagi loyqalikni 60-85% gacha tozlash imkoniyatini yaratadi.

### **FOYDALANILGAN ADABIYOTLAR RO‘YXATI: (REFERENCES)**

1. T.Abdullaev., Ichimlik va texnik suvlarni tozalash, o‘quv qo‘llanma, Toshkent - 1979, O‘zbekiston nashriyoti (1979)
2. Bazarov, D., Shodiev, B., Norkulov, B., Kurbanova, U., & Ashirov, B. (2019). Aspects of the extension of forty exploitation of bulk reservoirs for irrigation and hydropower purposes. In E3S Web of Conferences (Vol. 97, p. 05008). EDP Sciences.
3. Bazarov, D., Markova, I., Norkulov, B., & Vokhidov, O. (2021). Hydraulic aspects of the layout of head structures during water intake from lowland rivers. In IOP Conference Series: Materials Science and Engineering (Vol. 1015, No. 1, p. 012041). IOP Publishing.
4. Khidirov, S., Norkulov, B., Ishankulov, Z., Nurmatov, P., & Gayur, A. (2020, July). Linked pools culverts facilities. In IOP Conference Series: Materials Science and Engineering (Vol. 883, No. 1, p. 012004). IOP Publishing.
5. Bazarov, D. R., Muallem, N., Nishanbaev, X. A., Uljaev, F., Norkulov, B. M., Kurbanova, U. U., & Eshonkulov, Z. (2018). Vliyanie dvoynogo regulirovaniya stoka



na morfometricheskie i gidravlicheskie parametry rusla reki Amudarya. Agrarnaya nauka, (11-12), 70-77.

6. Khidirov, S., Jumaboeva, G., Ishankulov, Z., Norqulov, B., Nishanbaev, K., & Egamberdieva, S. (2021). Hydraulic mode of operation of the Takhiatash hydroelectric complex. In IOP Conference Series: Materials Science and Engineering (Vol. 1030, No. 1, p. 012120). IOP Publishing.

7. Norkulov, B. M., Khidirov, S. K., Suyunov, J. S., Nurmatov, P. A., Tadjieva, D. O., & Rustamova, D. B. (2023, March). Determination of dynamic forces affecting floating structure in pump station water supply channel. In AIP Conference Proceedings (Vol. 2612, No. 1, p. 020020). AIP Publishing LLC.

8. Norkulov, B. M., Khidirov, S. K., Tadjieva, D., Nurmatov, P., & Suyunov, J. (2023, March). Study of kinematic structure of low flood of water supply facilities. In AIP Conference Proceedings (Vol. 2612, No. 1, p. 020017). AIP Publishing LLC.

## JINOYATCHILIKKA MOYILLIGI BO'LGAN O'SMIRLAR BILAN OLIB BORILADIGAN PSIXOKORREKSION ISHLARNING IJTIMOYIY-PSIXOLOGIK ASOSLARI

**Shermatov Javohir Sherzodovich**  
Qarshi xalqaro universiteti o'qituvchisi

### ANNOTATSIYA

O'smirlar xulq-atvorida jinoyatga moyillik shakllanishiga ta'sir etadigan turli omillar ta'siridan himoya qilishning psixokorreksion rivojlantiruvchi zamonaviy psixologik mexanizmlari tuzilmasini shakllantirishga doir fikrlar bayon etilgan.

**Kalit so'zlar:** o'smirlik, jinoyatchilikka moyillik, agressiya va deviant xulq-atvor.

### ABSTRACT

Opinions on the formation of the structure of modern psychological mechanisms of psychocorrective development of protection against the influence of various factors affecting the formation of criminal tendencies in the behavior of adolescents are presented.

**Key words:** adolescence, criminality, aggression and deviant behavior.

### АННОТАЦИЯ

Представлены взгляды на формирование структуры современных психологических механизмов психокоррекционной выработки защиты от влияния различных факторов, влияющих на формирование криминальных тенденций в поведении подростков.

**Ключевые слова:** подростковый возраст, преступность, агрессия и девиантное поведение.

Mamlakatimizda hozirgi ta'lim siyosatining bosh vazifasi o'quvchilarning fan asoslarini faol va ongli o'zlashtirishini ta'minlashdir. O'zlashtirish hamisha faol aqliy jarayon natijasi bo'lib, odamning bilishiga oid olamdagi xilma-xil noma'lum narsa va hodisalar mohiyatini anglash bilan belgilanadi. Psixologiya fani nuqtai nazaridan noma'lum narsa va hodisalar mohiyatini anglash, bilish yoki uni ijodiy o'zlashtirish jarayoni, asosan, uchta yo'nalishga bog'liq bo'ladi. Birinchidan o'zlashtirilayotgan

materialning mazmun-mohiyati o'zlashtiruvchi uchun qay darajada mos va tushunarlilikiga, ahamiyatliligiga va u qanday usulda yetkazilayotganligiga bog'liqdir. Ikkinchidan, ta'lim jarayonini boshqarayotgan mas'ul kishi (o'qituvchi)ning shu sohadagi bilimi va tajribasiga, malaka va mahoratiga, shaxsiy va kasbiy fazilatlariga uzviy bog'liqdir. Uchinchidan, o'quvchining aqliy taraqqiyoti va tarbiyalanganlik darajasiga, emotsional-irodaviy holatiga, o'qishga nisbatan unda qaror topgan individual psixologik xususiyatlariga, qiziqishi va havaslariga bog'liqdir. Ana shu uchta yo'nalish to'la ta'minlangan ta'lim jarayonidagina samarali o'zlashtirish hosil bo'lishi allaqachonlar rivojlangan mamlakatlar fani tajribasida isbotlangan. Shu bois, mamlakatimiz ta'lim tizimida tub islohotlar amalga oshirilayotgan bir paytda, buyuk ma'naviyatimizni tiklab namoyish etishga, milliy ta'lim-tarbiya tizimini takomillashtirishga, uning milliy zaminini mustahkamlab zamon talablari bilan uyg'unlashtirish asosida jahon andozalari va ko'nikmalari darajasiga chiqarishga alohida ahamiyat berib kelinmoqda.

Biroq, ta'lim tizimida faoliyat ko'rsatayotgan fidoyi insonlar va o'qituvchilar jamoasi har qancha urinmasin, baribir ta'lim jarayonida jinoyat sodir etishga moyilligi bor o'smirlarning uchrab turishi hammani ajablantiradi. Ana shunday tarbiyaviy muammolarni yechishning qanday yo'llari va choralari mavjud? Hozirgi kunda psixolog olimlar tomonidan olib borilayotgan tadqiqotlarning ko'rsatishicha tarbiyasi qiyin, injiq, o'zi bilganicha ish tutadigan, quloqsiz, xulqida salbiy illat va ko'rinishlar oshkor ifodalanib turadigan bolalarning kelib chiqishida ijtimoiy sabablardan tashqari organizmdagi biofiziologik jarayonlarning kechishiga e'tiborsizlik, pedagogik, psixologik, iqtisodiy, etnomadaniy va hududiy sabablarning ham muhim ta'siri borligi isbotlandi. Ana shu muammolarni o'rganishga yo'nalgan biz olib borayotgan tadqiqotlar natijalarining tahliliga ko'ra O'smirlar tarbiyasida, xulq-atvorida, munosabatlarida, maqsad-intilishlarida nojuya xatti-harakatlar paydo bo'lishining sabablari va motivlari (turtkilari) har xilligi aniqlandi. Jumladan, shaxsning biofiziologik o'sishidagi nuqsonlar, sezgi organlarining kamchiliklari, o'qishga salbiy ta'sir etuvchi oliy nerv faoliyati va temperamentning shakllanishidagi qusurlar tarbiyasi qiyin yoshlarni keltirib chiqaradi. Shaxsning psixik o'sishidagi kamchiliklar, chunonchi, aql-idrokning zaif rivojlangani, irodaning bo'shligi, hissiyotning kuchsizligi, zarur ehtiyoj va qiziqishlar mavjud emasligi, o'smirning intilishiga xos mavjud imkoniyati o'rtasidagi nomutanosiblik va hokazolar xatti-harakatni izdan chiqaradi. Shaxsning fazilatlarini tarkib topishidagi nuqsonlar: axloqiy hisslarning yetishmasligi, o'qituvchi, sinf jamoalari, oila a'zolari bilan noto'g'ri muloqot, ishyoqmaslik, bo'sh vaqtni to'g'ri taqsimlamaslik va boshqalar ham salbiy qiliqlarni

vujudga kelishiga asos bo'ladi. Shaxsning bilim, o'quv faoliyatidagi kamchiliklari: aqliy faoliyat usullaridan keng foydalana bilmaslik, eng muhim bilim, ko'nikma va malakalarni egallashdagi uzilishlar, maktab faoliyatidagi kamchiliklari: o'qitishdagi nuqsonlar, tarbiyaviy chora va tadbirlardagi xatolar ham shular jumlasiga kiradi. Maktabdan tashqari muhitning ta'siridagi nuqsonlar, chunonchi, oilada pedagogik-psixologik bilimlarning yetishmasligi, oilaviy nizolar, ajralish, ota-onaning ichkilikka va shahvoniy hayotga berilishi, balog'atga yetmagan tengqurlarining ta'siri, madaniy-ma'rifiy ishlab chiqarish jamoalari hamda jamoatchilik qurshovidagi kamchiliklar ham jinoyat sodir etishga moyilligi bor o'smirlar ko'payishiga sabab bo'ladi.

Jinoyat sodir etishga moyilligi bor o'smir o'quvchilarni qayta tarbiyalash uchun quyidagilarga e'tibor berish va nuqsonlarni tuzatib, inson uchun zarur bo'lgan sifat va fazilatlarni shakllantirishda kerakli tarbiyaviy – psixologik shart – sharoitlarni yaratish maqsadga muvofiqdir.

Ontogenez psixologiyasida jinoyat sodir etishga moyilligi bor o'smirlarni keltirib chiqaruvchi sabablar majmuasiga (E.G'oziev) quyidagi omillar ta'siri alohida kursatib o'tilgan. Ushbu omillarning faol ta'siri tadqiqotlarimiz tahlillarida ham o'z aksini topdi.

#### 1. Shaxsning biologik nuqsonlari:

- o'zlashtirish va anglashda sezgi organlarining kamchiliklari;
- o'qishga salbiy ta'sir etuvchi oliy nerv faoliyati va temperamentga xos xususiyatlarning mavjudligi;
- psixopatologik ojizliklarning ta'siri.

#### 2. Shaxsning psixik kamolotidagi kamchiliklar:

- aqlning bo'sh o'sganligi va maqsadga muvofiq shakllanmaganligi;
- irodaning zaifligi, jur'at, qat'iylik, o'zini tuta bilish, dadillik va matonatning shakllanmaganligi;
- shaxsda hissiyotning kam rivojlangani, o'zini tuta olmaslik, hissiyotlarni boshqara olmaslik;
- zarur ehtiyoj va bilishga qiziqishlar mavjud emasligi;
- o'smirdagi intilish bilan imkoniyatlarning nomutanosibligi.

#### 3. Shaxsning tarbiyasidagi nuqsonlar:

- axloqiy xislatlarida uchraydigan kamchiliklar;
- o'smirning o'qituvchi, sinf jamoasi va oila a'zolari bilan muloqatidagi zaifliklar;
- mehnat tarbiyasidagi nuqsonlar, o'quvsizlik, yoshiga hos bilim, malaka va mahoratning shakllanmaganligi;
- bo'sh vaqtni taqsimlashdagi xatolar, vaqtdan unumli foydalana bilmaslik.

4. Shaxsning bilim olish faoliyatidagi kamchiliklari:

- bilimlar, maxsus ko'nikmalar va malakalarni egallashdagi uzilishlar;
- ta'lim jarayonida aqliy mehnat usullari va operatsiyalarining shakllanmaganligi va yetishmasligi.

5. Maktab ta'limi va tarbiyasidagi kamchiliklar:

- ta'lim jarayonida bilimlar va xatti-xarakatlarni adolatsiz baholash, darslik va o'quv qo'llanmalariga nisbatan anglashilmovchiliklar, sinfda bolaga e'tiborsizlik va sinfda qoldirish;

- maktab tarbiyaviy ishlaridagi kamchiliklar, o'qituvchining o'smirga xayrixoh emasligi, o'quvchining ikkilanishi, o'qituvchilar va o'quvchilar jamoasidagi nuqsonlar, pedagogik qarovsizlik, o'z o'rnini topa olmaslik va boshqalar.

6. Maktabdan tashqari muhitdagi nuqsonlar:

- oilada pedagogik va psixologik bilimlarning yetishmasligi;
- bolani tarbiyalash bilan bog'liq psixologik qonuniyatlarni bilmaslik, oilada bola tarbiyasi bilan bog'liq munosabatlarda unga amal qilmaslik;

- oilaning buzilishi va oilaviy nizolarning ta'siri;

- ota-ona yoki oila a'zolarining shahvoniy hayotga va ichkilikka berilishi;

- oila a'zolari o'rtasida o'z burchi va vazifalarini bajara olmaslik yoki sudlangan odamning uchrashi va uni bola tarbiyasiga ta'siri;

- tengqurlarining salbiy ishlarga (haqorat qilishga, ichishga, chekishga, qo'li egrilikka) o'rgatishi va hokazo;

- madaniy-ma'rifiy, ishlab chiqarish va jamoatchilikning yoshlar tarbiyasidagi kamchiliklari va boshqalar.

Ko'rinib turganidek, jinoyat sodir etishga moyilligi bor o'spirinlarni tarbiyaviy tuzatish yoki ular tarbiyasidagi ana shunday qiyinchilik va muammolarni oldini olish uchun avvalo yoshlar tarbiyasiga e'tiborni bola tug'ilishidan boshlab oilada sog'lom tarbiya muhitini yaratish, ota-ona va oila a'zolari o'rtasidagi munosabatlarni tarbiyaviy-psixologik qonuniyatlar asosida tashkil etish, shundan so'ng esa tarbiyachilar, o'qituvchilar va jamoatchilikning yoshlar o'quv-tarbiyasi bilan bog'liq jarayonlarga mas'uliyatini yanada kuchaytirish maqsadga muvofiqdir.

Insoniyatning hozirgi taraqqiyot bosqichida odamlarning hayot kechirishi, turmush tarzi, o'qishi va mehnat faoliyatida qanchalik afzalliklar yuzaga kelgan bo'lmasin, shu barobarida turli-tuman muammolar ham shakllanayotganligini tan olish zarur. Mazkur muammolarning aksariyati insonlar hayoti va faoliyatiga daxldor bo'lganligi uchun psixologik muammolar hisoblanadi. Shu bois, har bir muammoni yechishda psixologik bilimlarga tayanish, psixolog mutaxassislar maslahatiga amal

qilish yaxshi samara berayotganligi insonlar hayoti va jamiyat taraqqiyotida ko'p bora kuzatilgan (o'z tasdiqini topgan).

Hozirgi davrda tarbiyasida, turmushida muammolar shakllangan insonlar uchun psixologik xizmat ko'rsatishning beshta yo'nalishi amaliyotda keng joriy etilgan bo'lib, ular quyidagilardan iborat:

1. Psixologik maorif va ma'rifat;
2. Psixodiagnostika;
3. Psixoprofilaktika;
4. Psixokorreksiya va psixik rivojlantirish;
5. Psixologik maslahat.

Psixologik xizmat ko'rsatishning mazkur yo'nalishlari psixoterapevtik xarakterga ega bo'lib, insonlar hayoti, turmush tarzi va mehnat faoliyatiga daxldor muammolarni yechishda muhim ahamiyat kasb etmoqda.

Insonlarning turmush tarzida, oilaviy munosabatlarda, ayniqsa, yoshlar hayoti va ta'lim tizimida, umuman, ijtimoiy ishlab chiqarishning barcha sohalarida psixologik xizmat ko'rsatish hamda psixoterapevtik jarayonni amalga oshirish ko'p jihatdan har bir inson uchun xos bo'lgan individual psixologik xususiyatlarni o'rganish, milliy-madaniy, milliy-psixologik hamda hududiy shart-sharoitlarni e'tiborga olish bilan uzviy bog'liqdir. Tadqiqotlarimiz maqsadiga ko'ra psixologik xizmat ko'rsatish ob'ektlarini atroflicha o'rganish natijalariga ko'ra, psixoterapevtik yo'nalishlar uchun xarakterli bo'lgan muammolar ko'pincha quyidagi omillar (sabablar) ta'sirida o'spirinlarda shakllanishi kuzatildi:

- o'smirlarga xos zarur sifat va fazilatlarining yetarli darajada shakllanmaganligi;
- hayotda to'g'ri yo'nalish ololmaganligi;
- o'zida shakllanayotgan kamchiliklarni payqamaslik;
- o'z imkoniyatlarini to'g'ri baholay olmaslik;
- o'ziga (o'z imkoniyatlariga) ishonmaslik;
- yon atrofida qilar bilan bo'lgan o'zaro munosabatlaridan qanoatlanmaslik;
- o'zaro tushunmaslikning kelib chiqishi;
- bezovtalik darajasining oshishi;
- boshqalar faoliyatiga, narsa va voqealar rivojiga to'g'ri baho bera olmaslik;
- odamlar bilan nizolar chiqishiga yo'l qo'yish;
- odamlar bilan o'zaro muomalaga kirishishda uquvsizlik, o'zgalarning faoliyati, munosabati va xatti-harakatlari ta'sirida muammolarning shakllanganligi va boshqalar.

Psixoterapevtik xizmat yo'nalishlari bir-biridan ancha farqliday ko'rinsa-da, ular bir-biri bilan uzviy bog'liq va uyg'unlashgan bo'lib, birinchi navbatda o'smir shaxsiga



amaliy psixologik yordam ko'rsatish uchun quyidagi muammoli vazifalarni hal qilishga yo'naltirilishi zarur:

-o'smirning o'z hayot yo'lida yuzaga kelgan muammoni va uning sabablarini aniqlashi, tahlil qilib bir qarorga kelishi va uni yechishiga;

-o'smir o'zligini anglashi uchun shaxsga xos sifat va fazilatlarini o'rganishi hamda uni o'zidagilar bilan taqqoslab, psixokorreksiya va psixik rivojlantirishga ehtiyoj sezishiga;

-o'smir o'z atrofidagi odamlar bilan munosabatini o'rganib, xatolarini anglagan holda tushunib tuzatishiga;

-o'smir o'z hayoti davomida yuzaga kelgan muammolarni yechish yo'llarini qidirishi va mutaxassis maslahatiga amal qilishiga;

-muammoni yechish uchun belgilangan qarorni amalda qo'llanilishi va samarasini nazorat qilishiga;

-psixoterapevtik ta'sir jarayonida o'smir shaxsining xulq-atvorida yuzaga kelgan ijobiy o'zgarishlarni muntazam mustahkamlab borishiga.

Xullas, o'smirlar xulq-atvori va hayotida yuzaga keladigan muammolarni shakllanish qonuniyatlarini psixologik tahlil qilish, unga nisbatan zarur tarbiyaviy-psixologik chora-tadbirlar belgilash va ularni amalga oshirish, natijalarni to'g'ri baholash hamda asosli qarorlar qabul qilish bosqichlari, albatta, psixoterapevtik xizmat tashkilotchisining psixologik savodxonligiga va o'qituvchi, o'smirning ota-onasi hamda jamoatchilikning muntazam hamkorlikda ishlashiga ko'p jihatdan bog'liq bo'ladi.

#### **FOYDALANILGAN ADABIYOTLAR RO'YXATI: (REFERENCES)**

1. Farfieva K.A. Ommaviy axborot vositalari ta'sirida talabalarda ijtimoiy tasavvurlar shakllanishining o'ziga xosligi (Televidenie misolida): Dis. ... psixol. fan. nomzodi. – T.: O'zMU, 2005. – 148 b.

2. Вильданова Д. О проблемы психология агрессивного поведения. // Pedagogik ta'lim j. – 2006. - № 4. – Б. 98-100.

3. Elov Z.S. O'smirlik davrida shaxs xulq-atvorida kuzatiladigan reaksiyalar-ning psixologik ta'siri. science and education scientific journal volume 3, issue 3 march. 2022 442-447.

4. Olimov. L.Ya., Nazarov A.M. Xulqi og'ishgan bolalar psixologiyasi. O'quv qo'llanma. – Toshkent: "Tafakkur avlodi", 2020. – 496 b.

5. E. G'oziyev "Ontogenez psixologiyasi" Toshkent – 2010 yil.

УДК: 631. 363

## ОБОСНОВАНИЕ ТИПА ДОЗАТОРА НЕПРЕРЫВНОГО ДЕЙСТВИЯ ДЛЯ КОРМОВЫХ ДОБАВОК

Эшдавлатов Эшпулат Узакович,  
доцент кафедры “Инженерия транспортных средств”  
КарИЭИ.

### АННОТАЦИЯ

В статье обоснованы способ и техническое средство для дозирования сыпучих порошкообразных и мелкозернистых кормовых добавок, вводимых в малых количествах при приготовлении кормовых смесей. Установлено, что наиболее эффективным техническим средством для дозирования сыпучих порошкообразных и мелкозернистых кормовых добавок, вводимых в малых количествах при приготовлении кормовых смесей является барабанный дозатор непрерывного действия для кормовых добавок.

**Ключевые слова:** дозатор, корма, сыпучих, порошкообразных, мелкозернистых, кормовых добавок, непрерывным, барабан, ленточный, тарельчатый, вирационный.

### ABSTRACT

The article substantiates the method and technical means for dosing loose powdery and fine-grained feed additives introduced in small quantities in the preparation of feed mixtures. It has been established that the most effective technical means for dosing loose powdery and fine-grained feed additives, introduced in small quantities in the preparation of feed mixtures, is a continuous drum dispenser for feed additives.

**Keywords:** dispenser, feed, loose, powdery, fine-grained, feed additives, continuous, drum, belt, plate, vibratory.

### ВВЕДЕНИЕ

На современном этапе развития сельского хозяйства большое внимание уделяется интенсификации животноводства, что в свою очередь требует создания современной сельскохозяйственной техники, использования новых технологий, основанных на эффективных достижениях науки и техники.

Основным условием развития животноводства является всестороннее укрепление кормовой базы, полностью обеспечивающей потребности сельскохозяйственных животных в качественных и полноценных кормах. Помимо сочных, грубых, комбикормовых и концентрированных кормов важную роль в создании прочной кормовой базы для развития животноводства играют белково-витаминно-минеральные добавки в небольших количествах. Особо строгую точность предусматривают при дозировании кормовых добавок, так как несоответствие норм выдачи этих продуктов может привести не только к заболеваниям, но и гибели животных.

Дозированное и ограниченное кормление имеет существенные преимущества перед традиционным кормлением, что приводит к улучшению условий кормления животных и экономии корма на 4-6% [1].

### **МАТЕРИАЛЫ И МЕТОДЫ**

На сегодняшний день отсутствуют дозаторы непрерывного дозирования малого количества белково-витаминно-минеральных добавок на уровне зоотехнических требований. Одним из прогрессивных и перспективных направлений развития животноводства является внедрение в производство технических средств дозирования сыпучих порошкообразных и мелкозернистых компонентов белково-витаминно-минеральных добавок, подаваемых в малых количествах.

Дозирование – это процесс отмеривания определенного количества материала с требуемой точностью. Степень точности определяется технологическими требованиями, а также исходя из экономических соображений.

Для успешного совершенствования процесса дозирования в современных условиях дозирующее оборудование следует рассматривать как систему, а не как самостоятельный узел. Успешная и качественная работа системы зависит от индивидуальной надежной работы каждого элемента в ней. При проектировании таких систем необходимо учитывать все факторы, влияющие на ее работу, и сделать процесс дозирования менее зависимым от внешних воздействий, что обеспечивает стабильную работу дозаторов.

Устройства, предназначенные для измерения и передачи заданной дозы материала в технологическом процессе, называются дозаторами. По принятому способу дозирования дозаторы бывают массовыми или объемными. По характеру процесса их можно разделить на периодические (дискретные) и непрерывные типы [2].

Дозирование по массе основано на измерении дозы определенной массы. Дозирование по весу осуществляется в весовых приборах разных способов и конструкций в зависимости от мощности предприятия, особенностей технологического процесса и вида выпускаемой продукции. Дозаторы такого типа дают высокую точность дозирования, их устройство не сложно, но множество операций, связанных с загрузкой, взвешиванием, догрузкой, выгрузкой сводят на нет все преимущества данного оборудования. К недостаткам весового дозатора относятся воздействие механизмов при работе, большая занимаемая им площадь, сложность технического обслуживания. По этой причине весовое дозирование не получило широкого распространения на малых предприятиях, хотя на больших современных комбикормовых заводах дозированию по массе отдают предпочтение [4].

Объемный метод дозирования не сложно по своему устройству и применению, в связи с чем этот метод чаще применяется на практике [3].

Объемное периодическое дозирование характеризуется периодическим повторением цикла дозирования материала. В большинстве случаев этот тип дозатора используется при приготовлении смесей. Дозаторы этого типа просты по конструкции, но не всегда удовлетворяют требованиям точности дозирования. Его периодичность вызывает ряд трудностей при организации процесса дозирования поточным методом.

Объемное непрерывное дозирование менее требовательно к состоянию и свойствам компонентов и позволяет приготовить кормосмеси определенного качества на соответствующем оборудовании [1].

При объемном непрерывном дозировании все компоненты подаются в смеситель непрерывным потоком одновременно в пропорциях, соответствующих рецептурам или составу смеси.

Однако ни один из вышеперечисленных дозаторов не нашел широкого применения при дозировании малых количеств кормовых материалов, так как не обеспечивает в полной мере точную дозировку компонента, то есть уровень однородности.

## **РЕЗУЛЬТАТ И ОБСУЖДЕНИЕ**

На основании анализа научно-исследовательских работ, предложений и рекомендаций исследователей установлено, что, проводивших научную работу над дозаторами, считаем целесообразным осуществлять дозирование сыпучих порошкообразных и мелкозернистых кормовых добавок, вводимых в смесь в небольших количествах, в объемно-непрерывных дозаторах.

При объемном непрерывном дозировании материал одновременно подается в смеситель непрерывным потоком в пропорциях, соответствующих рецептурам или составу смеси, а значит, здесь также осуществляется непрерывный процесс перемешивания.



Рис. 2. Технологические схемы дозаторов объемного типа для сыпучих компонентов: а – шнековый: 1 – бункер; 2 – дозирующая заслонка; 3 – винт; 4 – корпус; б – барабанный: 1 – корпус; 2 – бункер; 3 – дозирующая заслонка; 4 – барабан; в – ленточный: 1-й бункер; 2- дозирующая заслонка; 3-лента; г - тарельчатый: 1-бункер; 2- регулировочная заслонка; 3-регулирующая манжета; 4-тарелка; г – вибрационный: 1 – бункер; 2- регулировочная заслонка; 3- качающийся механизм

По устройству рабочих органов объемные дозаторы непрерывного действия в основном делятся на барабанные, тарельчатые, шнековые, ленточные и вибрационные (рис. 1.).

Среди объемных дозаторов непрерывного действия большее внимание привлекают к себе барабанные дозаторы, которые являются наиболее простыми по устройству рабочего органа и отличаются высокой точностью дозирования. Он также отличается тем, что регулировка их производительности может

производиться: изменением длины стенки сектора, что является простым и менее трудоемким; без изменения частоты вращения ротора и числа секторов, что более сложно и требует больше труда.

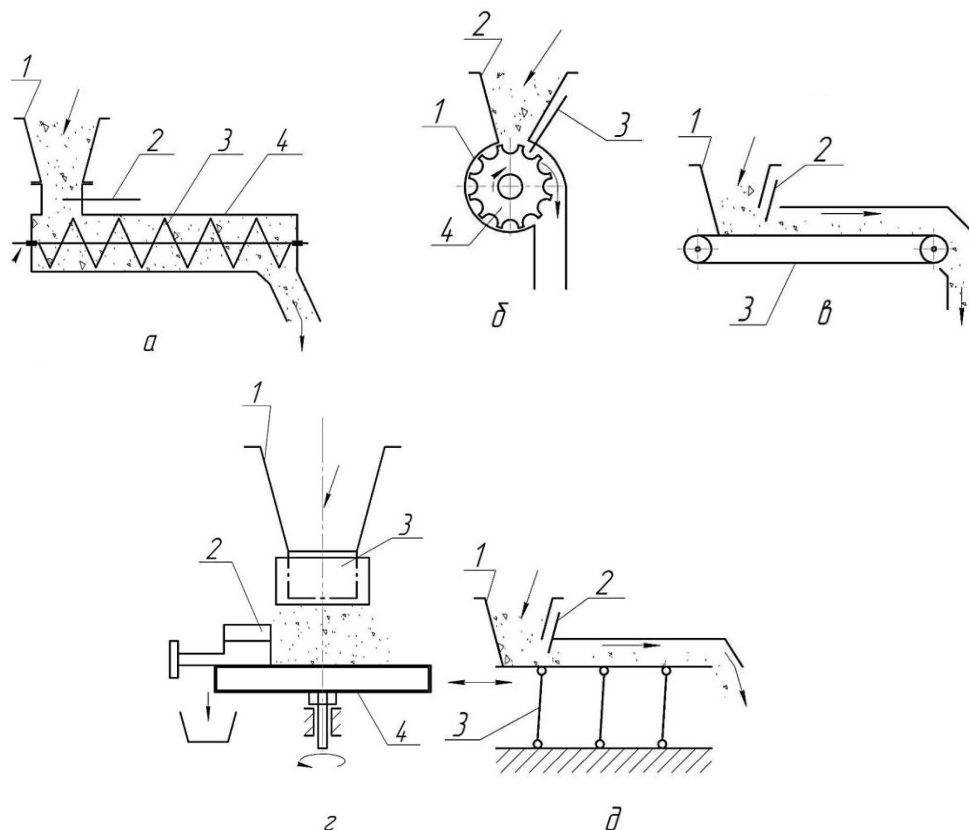
В целях продолжения исследований по дозированию сыпучих порошкообразных и мелкозернистых кормовых добавок, которые добавляются в кормосмеси в малых количествах, нами был выбран барабанный дозатор непрерывного действия.

**Выводы.** На основании вышеперечисленных результатов исследований, разработка теоретических научных решений, методов и технических средств дозирования установлено, что наиболее эффективным техническим средством для дозирования сыпучих порошкообразных и мелкозернистых кормовых добавок, вводимых в малых количествах при приготовлении кормовых смесей является барабанный дозатор непрерывного действия для кормовых добавок.

#### **СПИСОК ИСПОЛЬЗОВАННОЙ ЛИТЕРАТУРЫ: (REFERENCES)**

1. Ведищев С.М. Изучение объемных дозаторов кормов: методические указания./сост. С.М. Ведищев, А.В. Прохоров, А.В. Брусенков. – Тамбов: Изд-во Тамб. гос. техн. ун-та, 2007. – 24 с.
2. Технологическое оборудование предприятий отрасли (зерноперерабатывающие предприятия): учебник / Л.А. Глебов, А.Б. Демский, В.Ф. Веденеев, М.М. Темиров, Ю.М. Огурцов; I и III части под ред. Л.А. Глебова, II часть под ред. А.Б. Демского. – Москва: ДеЛипринт, 2006. – 816 с
3. Глобин, А.Н. Пути совершенствования дозирующих устройств. Совершенствование технологических процессов и технических средств в АПК: сборник научных трудов АЧГАА / А.Н. Глобин. – зерноград, 2009. – С. 5–6.
4. Технологическое оборудование предприятий по хранению и переработке зерна / А.Я. Соколов, В.Ф. Журавлев, В.Н. Душин и др.; под ред. А.Я. Соколова. – 5-е изд., перераб. и доп. – Москва: Колос, 1984. – 445 с.: ил.



## IN WHAT WAYS CAN UZBEK BANKS ACCEPT THE PRINCIPLES OF EQUATOR AND BECOME MEMBERS?

Utbasarov Oybek Ixtiyor o'g'li

E-mail: [oybekutbasarov@410gamil.com](mailto:oybekutbasarov@410gamil.com)

Saydaliyeva Lazizaxon Ulug'bek qizi

Tashkent state university of economics

Tashkent, Uzbekistan

### ABSTRACT

This article talks about the ways in which the banks of Uzbekistan can adopt the Equator principles and become members, as well as important suggestions for adopting the Equator principles.

**Key words.** Equator Principles, EPFI, foreign investors, International Finance Corporation (IFC), Health and Safety Guidelines (EHS Guidelines), BNP Paribas, Credit Suisse, Deutsche Bank, Constitution of Uzbekistan.

### Introduction

The Equator Principles (EP) is a set of voluntary environmental and social risk management guidelines for financial institutions that provide project financing. The principles were initially developed in 2003 by a group of 10 international banks, and have since been adopted by over 138 banks and financial institutions in 38 countries worldwide.

The Equator Principle Financial Institutions (EPFIs) believe in the importance of promoting a sustainable environmental and social performance by identifying, assessing and managing environmental and social risks and impacts.

The **relevance** of this research lies in that by taking into account the development of entrepreneurship and the growing interest of foreign investors in Uzbekistan, it is increasingly important to consider the impact of ongoing projects both on the environment and on the people affected by the business entities and their projects.

The **aim** of the research paper is to examine how the Equator principles can be adopted by the Uzbek bank. To achieve this aim, the following **objectives** are set:

- To identify the main aspects of the Equator principles.
- To indicate the advantages of adopting Equator principles.

- To compare legislative documents and standards regarding environmental and social protection with the principles.
- To describe the process of implementing the Equator Principles in Uzbek banks.

The **scientific novelty** of this research:

Although the Equator principles serve as a benchmark for sustainable financing for almost 20 years, Uzbekistan only recently started its journey towards environment-concerned, social-beneficial, green financing. The Equator Principles have traditionally been used by banks in developed countries, especially in Europe and North America. Thus, the adoption of the EP by banks in Uzbekistan represents a significant expansion in the geographic scope of the principles and may indicate a growing awareness of environmental and social issues among financial institutions in Central Asia and will help in promoting sustainable and responsible business practices. The Equator Principles were first established in 2003, after a group of 10 international banks, led by the International Finance Corporation (IFC), came together to develop a set of voluntary guidelines for managing environmental and social risks associated with project financing. The banks were responding to growing concerns among investors, civil society, and other stakeholders about the negative impacts of large-scale projects, such as oil and gas pipelines, dams, and mining operations, on local communities and the environment.

The Equator principles comply with the IFC Performance Standards on Environmental and Social Sustainability and the World Bank Group Environmental, Health and Safety Guidelines (EHS Guidelines), and are formed by 10 principles<sup>[1]</sup>:

- I. Review and Categorisation (categorizing the projects based on the possible impact on Environment and Society into A, B, C);
- II. Environmental and Social Assessment (the client is required to evaluate E&S risks);
- III. Applicable Environmental and Social Standards (compliance with host country standards, and/or IFC and World Bank guidelines);
- IV. Environmental and Social Management System and Equator Principles Action Plan (the development of suitable documents and policies corresponding to EP);
- V. Stakeholder Engagement (including impact on indigenous people);
- VI. Grievance Mechanism (processing of stakeholders' concerns on E&S impact);
- VII. Independent Review (where reasons for deviations from EP and actions to avoid them are indicated);

VIII. Covenants (agreement to comply with relevant requirements implied with membership);

IX. Independent Monitoring and Reporting (need for an Independent environmental and social consultant provided by the bank to monitor and report on the projects accepted);

X. Reporting and Transparency (reporting on E&S Impact Assessment, GHG emission level and project specific Biodiversity data).

The EP requires member banks to assess and manage the environmental and social risks associated with projects they finance, including potential impacts on biodiversity, climate change, human rights, labor standards, and community health and safety. Banks must also engage with their clients to ensure that projects comply with local regulations and international standards.

The scope of the Equator principles lies in offering the following financial products<sup>22</sup>:

- Project Finance Advisory Services where total Project capital costs are US\$10 million or more.
- Project Finance with total Project capital costs of US\$10 million or more.
- Project-Related Corporate Loans where all of the following three criteria are met:
  - i. The majority of the loan is related to a Project over which the client has Effective Operational Control (either direct or indirect).
  - ii. The total aggregate loan amount and the EPFI's individual commitment (before syndication or sell-down) are each at least US\$50 million.
  - iii. The loan tenor is at least two years.
- Bridge Loans with a tenor of less than two years that are intended to be refinanced by Project Finance or a Project-Related Corporate Loan that is anticipated to meet the relevant criteria described in 2 and 3 above.
- Project-Related Refinance and Project-Related Acquisition Finance, where all of the following three criteria are met:
  - i. The underlying Project was financed under the Equator Principles framework.
  - ii. There has been no material change in the scale or scope of the Project.
  - iii. Project Completion has not yet occurred at the time of the signing of the facility or loan agreement.

In Europe, many banks have become members of the Equator Principles Association and have implemented the principles in their lending practices. These

---

<sup>22</sup> Scope of the Equator principles - <https://equator-principles.com/about-the-equator-principles/>

banks include major European financial institutions such as BNP Paribas, Credit Suisse, Deutsche Bank, HSBC, and Société Générale.

### **European Experience**

European banks have used their experiences with the EP to improve their risk management practices and enhance their sustainability credentials. Many banks have developed specialized teams to assess and monitor the environmental and social risks of projects they finance, and have incorporated these assessments into their lending decisions. [1]

Moreover, European banks have increasingly recognized the importance of sustainability in their lending practices, and have developed innovative financial instruments to support sustainable projects. For example, some banks have created green bonds or sustainability-linked loans, which offer reduced interest rates or other financial benefits to clients that meet certain sustainability criteria.

In summary, European banks that are members of the Equator Principles Association have played a leading role in promoting sustainable finance and improving the environmental and social outcomes of the projects they finance. The EP has helped these banks to manage risks, engage with their clients, and demonstrate their commitment to sustainability.

### **Benefits experienced by European banks members**

As examples of successful implementation of EP, we can consider the experience of two flourishing European banks - HSBC, one of the world's largest banks headquartered in the UK, which adopted these principles in 2004 and Société Générale (SocGen) - a French multinational financial institution that provides a wide range of financial services to clients in over 60 countries and adopted EP in 2007. [2]

First, EP help significantly to increase the reputation of the banks. The adoption of the Equator Principles has enabled HSBC and SocGen to establish themselves as responsible financial institutions that take environmental and social risks seriously. The principles require banks to assess and manage the social and environmental risks of project financing, which are often significant. EPs are recognized as the global standard for responsible banking, and the adoption of these principles has helped SocGen improve its image with stakeholders, including customers, investors and regulators. By adopting these principles, the banks have demonstrated their commitment to sustainable finance and have distinguished themselves from competitors that do not follow the same standards.

Second, compliance with the Equator Principles has allowed HSBC and SocGen to reach a wider pool of investors who are increasingly concerned about environmental

and social risks. Many institutional investors, such as pension funds and sovereign wealth funds, have their own social and environmental policies that require them to invest only in companies that meet certain standards. By adhering to the Equator Principles, the banks were able to attract these investors and gain access to a larger pool of capital and new business opportunities.

Third, the Equator Principles have helped the banks avoid reputational risks associated with controversial projects. The principles require banks to assess the social and environmental risks of the projects they finance and take appropriate measures to mitigate those risks. By following these guidelines, HSBC was able to avoid funding projects that could harm the environment or local communities, which could lead to negative publicity and reputational damage, legal liability and financial loss.

Fourth, adherence to the Equator Principles has helped the banks better manage the risks associated with project finance. The principles require banks to conduct due diligence on the projects they finance, assess potential social and environmental risks, and develop strategies to mitigate those risks. By following these recommendations, HSBC and SocGen were able to identify potential risks at an early stage and take appropriate action to manage them, reducing the likelihood of costly lawsuits or project failure. [3]

Overall, the adoption of the Equator Principles has benefited HSBC for several reasons. This allowed the bank to establish itself as a responsible financial institution, gain access to a wider range of investors, avoid reputational risks and better manage the risks associated with project finance. By committing to managing the environmental and social risks associated with its project finance activities, HSBC and Société Générale have strengthened their reputation, reduced risk, accessed new business opportunities, improved stakeholder engagement and improved their risk management practices. These benefits have helped the banks build a more sustainable business and contribute to achieving the United Nations Sustainable Development Goals.

Equator principles have been adopted by over 100 banks and financial institutions worldwide. Uzbekistan is a dynamically developing country with a growing economy. In recent years, the country has made significant progress in attracting foreign investment, especially in the energy and infrastructure sectors. Uzbekistan joined the UN Paris Climate Agreement in April 2017, the UN Framework convention on climate

change in 1992, the Vienna Convention on the protection of the Ozone layer in 1993 and other important international agreements<sup>23</sup>. [4]

However, there are still significant environmental and social risks associated with financing projects in Uzbekistan. Uzbekistan has enacted several laws associated with ecological and environmental issues. In this comparison, we will examine the relevant Uzbek laws and compare them to the requirements of the EP.

The **Constitution of Uzbekistan** includes provisions in concern with environmental protection, stating that the state guarantees the protection of natural resources and the environment for present and future generations.

According to Article 30 of the Constitution of the Republic of Uzbekistan: “All state bodies, public associations and officials of the Republic of Uzbekistan are obliged to provide citizens with the opportunity to familiarize themselves with documents, decisions and other materials affecting their rights and interests.”, which is similar to Principle 5 on Stakeholder engagement regarding disclosure Assessment documents on environmental or social risks and adverse impacts that may influence Affected communities, workers and other stakeholders. [5]

Additionally, Uzbekistan has several laws and regulations in place that address environmental and ecological issues, including:

**Law on Environmental Protection:** This law establishes the legal and regulatory framework for environmental protection in Uzbekistan. It sets out the basic principles of environmental protection, including the prevention of environmental pollution and damage, and the restoration of degraded environments. The law also establishes the responsibilities of government bodies, organizations, and individuals for environmental protection. [6]

According to chapter VI of the law on “Environmental protection”, implementation of a project with no positive conclusion of the State ecological expertise conducted is prohibited. This law corresponds with Principle 3 on Applicable Environmental and Social standards regarding compliance with the host country legislation, particularly the separate law on “Ecological expertise” meets to some extent Principle 2 of the EP on Environmental and Social Assessment.

**Law on Biodiversity:** This law sets out the legal framework for the protection, conservation, and sustainable use of biodiversity in Uzbekistan. It establishes the principles of conservation and sustainable use of biological diversity and sets out the

---

<sup>23</sup> International agreement signed by Uzbekistan: [https://by.odt-office.eu/razvicio-patencyjalu-arhanizacyj\\_/innovative-uzbekistan/mezhdunarodnye-soglasheniya-po-ekologii-i-okruzhayushchey-srede-podpisannye-uzbekistanom-spisok-i#](https://by.odt-office.eu/razvicio-patencyjalu-arhanizacyj_/innovative-uzbekistan/mezhdunarodnye-soglasheniya-po-ekologii-i-okruzhayushchey-srede-podpisannye-uzbekistanom-spisok-i#)



responsibilities of government bodies, organizations, and individuals for biodiversity protection.

**Law on Waste:** This law regulates the management of waste and sets out the requirements for the collection, transport, treatment, and disposal of waste in Uzbekistan. It also establishes the responsibilities of government bodies, organizations, and individuals for waste management.

**Law on Water and water usage** regulates legal, economic and social relations related to the use, protection and management of water resources in Uzbekistan. It establishes the rights and obligations of water users, determines the procedure for issuing permits for water use, establishes water quality standards, and determines measures for the protection and conservation of water resources. [7]

Enterprises, organizations and institutions whose activities affect the state of waters and water bodies are obliged to carry out technological, forest reclamation, agrotechnical, hydrotechnical, sanitary and technical measures agreed with the authorities for ecology and environmental protection, water management, sanitary supervision and other interested authorities.

**The Law “On Protection of Atmospheric Air”** and Article 861 of the **Criminal code of Uzbekistan** mention the need for enterprises, institutions and organizations to regulate the use of ozone-depleting substances, equipment and technical devices containing ozone-depleting substances, as well as to keep records of ozone-depleting substances, considering their replacement with ozone-friendly substances. This article is similar to the requests of the Equator principles in Annex A on Climate change, where Alternative analysis, Quantification and Reporting of Greenhouse Gas Emissions are required. [8]

When we compare the relevant Uzbek laws to the requirements of the EP, we can see some similarities and differences. Uzbekistan has enacted several laws and regulations related to environmental and ecological protection, including the Law on Environmental Protection, the Law on Biodiversity, and the Law on Waste. While these laws address some of the issues covered by the Equator Principles, such as pollution prevention and biodiversity conservation and waste management, they are more general in nature and do not specifically address the requirements of the EP, such as the need for impact assessment and stakeholder engagement. Moreover, the Uzbek laws do not include specific provisions associated with climate change, human rights, and labor standards, which are also addressed in the EP. Therefore, Uzbekistan may need to further align its laws and regulations with the EP to promote sustainable finance and environmental protection. [9, 10]

According to the Equator principle Association Governance Rules Section 5 on the “Adoption of the principles” any financial institution is free to implement EP, as long as it meets the adoption requirements and promises to fulfil the ongoing reporting requirements. [11, 12] To become EPFIs, Uzbek banks must first understand the principles and their requirements. The structure of the EP is publicly available on the EPA website and Uzbek banks can approach other EP members for guidance and support. Uzbek banks must also develop an internal policy that follows the EP framework and establishes procedures for identifying, managing and monitoring environmental and social risks in their lending and investment activities. [9]

Secondly, an executive member of the board of directors or the company secretary of an Uzbek bank implying to become an EPFI should sign that it is active in providing applicable financial products according to the EP4 and is going to comply with the principles from the date of adoption, and afterwards carry out an Adoption agreement. After an examination of the compliance with the adoption requirements, the EPA Secretariat will appoint the executive for conducting the Agreement on behalf of the organization. Subsequently, the bank will be required on a negotiated date to issue a press release on adopting the Principles, the Uzbek bank will be granted the use of the EP logo, and appropriate updates will be made on the EPA’s website, confirming the membership of the new EPFI.

The ongoing reporting requirements involve the need for at least annual reporting by the bank on the implementation of the Principles<sup>24</sup> when conducting Project-finance, which involves appropriate classification of project-related financial products by category (A, B, C), region of transactions, industry sectors, as well as the disclosure of project names on the website of the bank and of the EPA; and the prompt payment of the Annual Membership Fee (£5,300 in 2023), which is to cover costs incurred in the management, administration and development of the EP. [13, 14, 15]

Uzbekistan has the potential to become a leader in environmental and social risk management in the region by adopting the Equator Principles and promoting sustainable development.

There are several reasons why Uzbek banks should adopt the Equator Principles. Firstly, the adoption of the principles would promote sustainable development in Uzbekistan. Uzbekistan is a rapidly developing country with a growing economy, and there is a need for investment in infrastructure projects that support this growth. However, these projects can also have significant environmental and social impacts,

---

<sup>24</sup> In compliance with Principle 10 on Reporting and transparency, and Annex B on Minimum Reporting Requirements

such as the displacement of local communities, loss of biodiversity, and pollution of natural resources. The Equator Principles provide a framework for financial institutions to assess and manage these risks, ensuring that projects are developed in a sustainable and responsible manner. [16,17]

Secondly, adopting the Equator Principles would help Uzbekistan to protect the environment and human rights. The Equator Principles require financial institutions to conduct environmental and social assessments for all projects that they finance and to mitigate any adverse impacts. This would ensure that projects are developed in a manner that respects the environment and the rights of local communities. In Uzbekistan, there have been several instances where infrastructure projects have had significant environmental and social impacts, such as the construction of the Rogun Dam in Tajikistan, which has the potential to impact the AmuDarya river and the livelihoods of local communities in Uzbekistan.

Thirdly, adopting the Equator Principles would help Uzbekistan to attract investment from international financial institutions. Many international financial institutions, such as the International Finance Corporation (IFC) and the World Bank, require compliance with the Equator Principles for projects that they finance. By adopting the principles, Uzbekistan would be able to access funding from these institutions and other responsible investors who are looking to invest in sustainable and responsible projects. [18]

Finally, adopting the Equator Principles would help Uzbekistan to promote social equity and inclusivity. The Equator Principles require financial institutions to engage with local communities and to consider their views and concerns in project development. This would ensure that projects are developed in a manner that is inclusive and respects the rights of all stakeholders, including women and marginalized groups. This is particularly important in Uzbekistan, where there are issues of gender inequality and discrimination against certain groups.

## **CONCLUSION**

To point out the results obtained on each objective set to reach the aim of this research:

- To meet the objective of identifying the main ideas of the Equator principles we thoroughly examined the most recent edition EP4, published on the official website of the Equator Principles Association in July 2020. We obtained information on the purpose and financial products on which the Equator principles are applicable, as well as the requirements involved in each principle.

- To indicate the benefits of adopting the EP we turned to related working papers available on the Internet and to Press Releases and reports on the websites of member banks.

- We analyzed the Laws related to environmental and social protection accepted in Uzbekistan and indicated their similarities to the ideas of the Principles. As we have seen although Uzbekistan has established significant regulative acts associated with mitigating the impact on the environment and society, they are mainly indistinct and general and do not specify the procedures for assessing the impact made.

- By returning to the official website of the EPA we studied the adoption process of the Equator principles, including the requirements, and costs and indicated the actions that should be undertaken for the implementation of EP in Uzbek banks.

Concluding everything that was mentioned above, Uzbekistan should adopt the Equator Principles to promote sustainable development, protect the environment and human rights, attract investment, and promote social equity and inclusivity. The adoption of the principles would require the establishment of a national framework for environmental and social risk management, the adoption of the principles as part of financial institutions' risk management practices, and the engagement with international stakeholders to promote their adoption. By taking these steps, Uzbekistan can become a leader in environmental and social risk management in the region while also attracting investment and promoting sustainable development.

#### REFERENCES:

1. The 10 Equator Principles: [https://equator-principles.com/app/uploads/The-Equator-Principles\\_EP4\\_July2020.pdf](https://equator-principles.com/app/uploads/The-Equator-Principles_EP4_July2020.pdf)
2. Scope of the Equator principles: <https://equator-principles.com/about-the-equator-principles/>
3. EPA Governance Rules: [https://equator-principles.com/app/uploads/EPA\\_Governance\\_Rules\\_May\\_2022-.pdf](https://equator-principles.com/app/uploads/EPA_Governance_Rules_May_2022-.pdf)
4. Equator Principles Association Governance: <https://equator-principles.com/equator-principles-association/ep-association-governance/>
5. Adoption process of EP: <https://equator-principles.com/adoption/>
6. Launch of the EP: <https://www.mizuhogroup.com/sustainability/business-activities/investment/equator/about>

7. CCRS Working paper on “The Equator Principles: A Step Towards Sustainability?”  
by Franck Amalric, January 2005:  
<https://www.nachhaltigkeit.info/media/1317385761phpOHcawW.pdf>
8. Constitution of the Republic of Uzbekistan: <https://lex.uz/docs/35869>
9. Law on Environmental protection: <https://lex.uz/docs/7065#108761>
10. Law on Protection of Atmospheric air: <https://lex.uz/docs/58400>
11. International agreement signed by Uzbekistan: [https://by.odh-office.eu/razviccio-patencyjalu-arhanizacyj\\_/innovative-uzbekistan/mezhdunarodnye-soglasheniya-po-ekologii-i-okruzhayushchey-srede-podpisannye-uzbekistanom-spisok-i#](https://by.odh-office.eu/razviccio-patencyjalu-arhanizacyj_/innovative-uzbekistan/mezhdunarodnye-soglasheniya-po-ekologii-i-okruzhayushchey-srede-podpisannye-uzbekistanom-spisok-i#)
12. Société Générale Equator Principles Report 2021:  
[https://wholesale.banking.societegenerale.com/fileadmin/user\\_upload/SGCIB/pdf/EQUATOR\\_PRINCIPLES\\_REPORT\\_2021.pdf](https://wholesale.banking.societegenerale.com/fileadmin/user_upload/SGCIB/pdf/EQUATOR_PRINCIPLES_REPORT_2021.pdf)
13. «SCIENTIFIC PROGRESS» Scientific Journal ISSN: 2181-1601 // Volume: 1, ISSUE: 6 ISLAMIC BANK AND UZBEKISTAN, Oybek Utbasarov (p 773-780)  
<http://scientificprogress.uz/storage/app/media/6-142.%20773-780.pdf>
14. International Journal of Academic and Applied Research (IJAAR) ISSN: 2643-9603 Vol. 5 Issue 4, April - 2021, Pages: 221-224 The Greats of Uzbekistan, Utbasarov Oybek  
[www.ijeais.org/ijaar](http://www.ijeais.org/ijaar) <http://ijeais.org/wp-content/uploads/2021/4/IJAAR210444.pdf>
15. INNOVATIVE ACHIEVEMENTS IN SCIENCE 2021: a collection scientific works of the International scientific conference (10th October, 2021) – Chelyabinsk, Russia: “CESS”, 2021. Part 2, Page 115-121, XUSUSIY TIJORAT BANKLARINING ICHKI VA TASHQI IQTISODIYOTNING RIVOJLANISHIDAGI O‘RNI, Utbasarov Oybek
16. IQTISODIYOTNING BOSH MUAMMOSI: EHTIYOJLARNING CHEKSIZLIGI VA RESURSLARNING CHEKLANGANLIGI, Oybek Utbasarov, VOLUME 2 | ISSUE 6 | 2021 ISSN: 2181-1601 Page 269-275,  
<http://scientificprogress.uz/storage/app/media/2-6.%20050.%20269-275.pdf>
17. Utbasarov Oybek. (2021). KORPORATIV BOSHQARUV TIZIMINING BANKLAR FAOLIYATINI YAXSHILASHDAGI AHAMIYATI. Eurasian Journal of Academic Research, 1(7), 48–52. <https://doi.org/10.5281/zenodo.5571745>
18. “Obstacles and Factors Arising in the Implementation of Islamic Banking Activities in Uzbekistan on the Basis of the Islamic Financial System”, Utbasarov Oybek, International Journal of Business Diplomacy and Economy ISSN: 2833-7468 Volume 2 | No 3 | March -2023, Page 112-116 <https://inter-publishing.com/index.php/ijbde/article/view/1328>

## AMALIY SAN'AT TURLARIDA PARS PRO TOTO TUSHUNCHASI (Kulolchilik va kashtachilik naqsh turlari talqinida)

**Xushvaqov Shoxzod**

E-mail: [shakhzodbekkhushvakov007@gmail.com](mailto:shakhzodbekkhushvakov007@gmail.com)

Kamoliddin Behzod nomidagi

Milliy rassomlik va dizayn instituti

San'atshunoslik va muzeyshunoslik fakulteti San'atshunoslik

(tasviriy va amaliy san'at) yo'nalishi

4-bosqich talabasi

### ANNOTATSIYA

Ushbu maqolada o'zbek xalq amaliy san'atida "Pars pro toto" tushunchaning bir qismi to'liqligini anglatadigan nutq figurasi tasnifi borasidagi fikrlar bayon etilgan. Amaliy san'at turlarini bir-biridan ajratish mushkul, chunki bu san'at turi yaxlitligicha butunlikni tashkil qiladi. Shu o'rinda ulardagi naqsh turlari ham shaklan va mazmunan bog'liqlikda shakllanib kelmoqda. Kulolchilik va kashtachilikda foydalaniladigan naqshlar ham har bir buyumda ma'lum bir vazifani bajargan. Ya'ni o'z o'rnida o'simliksimon, zoomorfik yoki antropomorfik mazmuni shakllantirgan. Bu naqshlar mazmunan o'z o'rnida Pars pro toto tushunchasiga bevosita bog'liq. Quyida ushbu fikrlarning asoslari yuzasidagi xulosalar bilan tanishamiz.

**Kalit so'zlar:** Pars pro toto, amaliy san'at, kulolchilik, kashtachilik, islmiy, grix, naqsh, suv, yer, fazo, o'simliksimon, zoomorf, antrpomorf.

### АННОТАЦИЯ

В статье описывается идея отнесения речевого образа в узбекском народном прикладном искусстве к «Pars pro toto» (лат. - часть целого) - это объект, идеи о классификации речевого образа, означающего завершенность. Места или части концепта. Трудно различить разные виды прикладного искусства, потому что этот вид искусства образует единое целое, при этом типы узоров в них также формируются в зависимости от формы узоры, используемые в керамике и вышивке, также выполняли определенную функцию в каждом изделии, то есть в некоторых случаях формировали растительное, зооморфное или антропоморфное содержание. Эти узоры по своему содержанию напрямую



связаны с концепцией Pars pro toto. Ниже мы представляем выводы на поверхности основ этих идей.

**Ключевые слова:** Парс про тото, прикладное искусство, керамика, вышивка, грих, узор, вода, земля, космос, растительный, зооморфный, антропоморфный.

### ABSTRACT

This article describes the idea of classifying a speech figure in Uzbek folk applied art as "Pars pro toto" (Latin - part of the whole) - this object, ideas about the classification of a speech figure, which signifies the completeness of a place or part of a concept. It is difficult to distinguish between different types of applied art, because this type of art forms whole as a whole. At the same time, the types of patterns in them are also formed depending on the form and content. The patterns used in pottery and embroidery also served a specific function in each piece. That is, in some cases formed a vegetative, zoomorphic or anthropomorphic content. These patterns are directly related to the concept of Pars pro toto in their content. Below we present the conclusions on the surface of the foundations of these ideas.

**Key words:** Pars pro toto, applied arts, ceramics, embroidery, grix, pattern, water, earth, space, vegetable, zoomorphic, anthropomorphic.

O‘zbek xalqining ko‘p asrlik tarixida amaliy san’atning o‘rni beqiyos va bir qancha turlarga ega holda shakllanib, rivojlanib kelmoqda. Amaliy san’atning har bir turi o‘z o‘rnida rango-rang va ulardagi naqshlar talqini o‘zgacha ma’no kasb etadi. Xalq amaliy san’ati tarixi uzoq o‘tmishga ega. Arxeologik qazishmalar natijasida shu ma’lum bo‘‘adiki insoniyat tosh asridanoq buyum yasash, ma’lum shaklga keltirish va unga badiiy ishlov berishdan foydalana boshlagan. Bu jarayon bugungi kunga qadar takomillashib, o‘z qiymatini yanada oshirib, xalq ijtimoiy hayotida katta ahamiyat kasb etmoqda. Zero amaliy san’at ibtidoiy davridayoq o‘zining vazifasini belgilab olgan tur sifatida shakllangan, ya’ni kundalik turmush tarzining bir qismi sifatida. Bugungi rivojlanayotgan davrda ham o‘zining qadimiy an’analari bilan barchani birdek qiziqтира oluvchi san’at turidir. Amaliy san’at buyumlarida aks etgan naqsh turlari, shakllar bularning barchasi o‘zining tarixi, mazmuni, talqini va albatta vazifasiga ega. O‘rganilishlar natijasi o‘laroq amaliy san’at naqshlarining shakllanishi ma’lum davrlarda diniy qarashlar bilan bog‘liq bo‘lgan bo‘lsa, ma’lum davrda xalq turmush tarzi, mahalliy urf-datlar bilan sintezlashuvini kuzatamiz.

Amaliy bezak san'atida foydalaniladigan naqsh turlarining talqinini "Pars pro toto" tushunchasi orqali yanada kengroq mazmunini ochib berish mumkin. "Pars pro toto" (lot. – butunning bir qismi) – bu obyekt, joy yoki tushunchaning bir qismi to'liqligini anglatadigan nutq figurasi<sup>25</sup>. Bu qismlarni sanab chiqish orqali bir butunga ishora qiladi, metonimiya yoki sinekdoxa kabi grammatik turlar ma'lum ma'noda til kontekstida pars pro toto kabi vazifani amalga oshiradi. Shunday ekan grammatikada, pars pro toto narsa, uning bir qismi yoki cheklangan xarakteristikasi bilan nomlanishini anglatadi. Demak, "Pars pro toto" bu qismlar orqali butunni tavsiflaydi. Shu o'rinda ushbu terminga teskari ma'no sifatida "Totum pro parte" (lot. – qism uchun butun) – bu tushuncha ma'lum xususiyatni anglatishi shart emas ya'ni butun orqali qismga murojaat qiladi. Nemischada Totum pro parte – "Geshtalt" atamasi orqali tavsiflanadi. Bu alohida elementlarning yig'indisi sifatida emas, balki bir butun sifatida qabul qilinadigan strukturadir. Nemischa talqinda: "Körper, Verkörperung, körperliche Erscheinung eines Wesens – "borliqning tuzilishi, mujassamlanishi, ko'rinishi" demakdir.

Pars pro toto kesimida amaliy bezak san'atida foydalaniladigan naqsh turlarini ma'lum ma'noda uch qatlam: suv, yer, fazo kabi turlarga ajratgan holda talqin qilish mumkin.

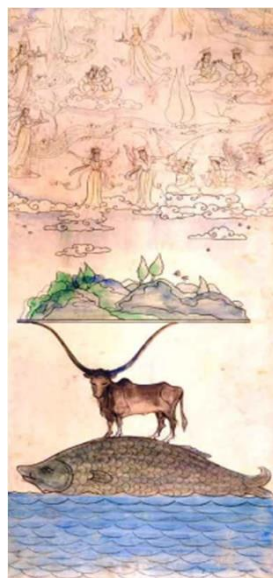

Chingiz Axmarov - "Ulug'bek yulduzi" filmi uchun eskiz (rejissyor L.Fayziyev). 1962-1963-yillar.<sup>26</sup>

<sup>25</sup> Энциклопедический словарь Брокгауза и Ефрона → Словник: Оуэн — Патент о поединках. Источник: т. XXII а (1897): Оуэн — Патент о поединках, с. 884 (скан).

<sup>26</sup> Издание сопровождает персональную выставку Ч.Г. Ахмарова в «Галеев-Галерее», Москва, Большой Козихинский переулок, 19/6, строение 1. Май - Июль 2010. Текст Нигоры Ахмедовой. Общая редакция Ильдара Галеева. стр.254.

Bilamizki, qadimgi insonlar ongida yer shari tuzulishi haqida turlicha tasavvurlar mavjud bo‘lgan. Fan jihatdan biroz chekinib, inson ko‘zi bilan ko‘rganda haqiqatdan ham tabiat shunday tuzilgan. Suv tabiati, yer va fazo. Insonni shu uch birlik olam qamrab turgan. Bu qadim madaniyatlarining har birida o‘zgacha talqinga ega holda shakllangan, yevropada, sharqda va xususan islom olamida. Shu ma’noda amaliy san’atda qo‘llaniluvchi ko‘plab naqsh turlari mana shu olamning bir qismi demakdir. U mana shu uch qatlamni har birida uchraydi va bu naqsh motivlari olamning “pars pro toto” sidir. Ya’nikim tabiatning bir bo‘lagi sifatida xizmat qiladi shu bilan birga insonlar ongidagi e’tiqod tushunchasini ham ifodalaydi.

Amaliy san’at turlarini bir-biridan ajratish mushkul, chunki bu san’at turi yaxlitligicha butunlikni tashkil qiladi. Shu o‘rinda ulardagi naqsh turlari ham shaklan va mazmunan bog‘liqlikda shakllanib kelgan. Kulolchilik va kashtachilikda ham ana shunday bir-biriga bog‘liq naqsh turlarini uchratamiz va albatta bu turlar bir vazifani buyumlarda aks ettiradi. Yuqorida aytib o‘tganimizdek uch qatlamning biri, suv qatlami naqshlari mavjud bo‘lib, ular nomlanish va ko‘rinish jihatidan o‘xshashligini kuzatishimiz mumkin.

Bu naqsh turlari umumiy ma’noda oba (suv) deb nomlanadi. Oba motivlari sirasiga kiruvchi naqsh turlari kulolchilikda yoki kashtachilikda asosan buyumlarning chekka qismlarida turli o‘simliksimon naqsh ko‘rinishida yoki kulolchilikda chiziqlar orqali talqin etiladi. Asosan kashtachilikda kompozitsiya tuzulishi bilan bu naqsh turi bevosita bog‘liqdir. Quyida takiyapo‘shda chekka qismlarida o‘simliksimon naqsh orqali oba motivini, undan keyingi qismida islmiy naqshlar orqali yer va markazga tomon fazo ramzi bo‘lgan naqshlar tizimi orqali yaxlit kompozitsiya hosil qilinadi.



Oba naqshi islmiy ko‘rinishda.



Yer qatlami naqshlari.



Fazo qatlami naqshlari.



Takiyapo'sh. Nurota. 1892-yil.

Kulolchilikda esa oba motivi suv to'liqini ko'rinishida aks etadi u ham buyumning chekka yoki ichki friz qismidan joy olishi mumkin. O'z o'rnida ikki amaliy san'at turida ham oba motivlari baraka, to'kin-sochinlik ramzi sifatida talqin qilinadi. Pars pro toto kesimida esa bu naqsh olamning bir qismini namoyon qiladi.



Odilbek Matchanov. Bodiya(fragment – oba motivi). Xorazm.

Shuningdek, oba motivlar sirasiga kiruvchi yana bir naqsh zuluk ma'lum adabiyotlarda S shaklidagi naqshlar deb ham qo'llaniladi. Zuluk (qora suv qurti) suv jonzotidan qiyos olingan holda oba motivini tashkil qiladi. Shaklan va talqin jihatdan to'laqonli suv qatlami qismiga mos klead. S shaklidagi motivlar buyumlarda diametr bo'ylab joylashadi. Kashtachilikda aynan e'tibor qaratsak, ikki xil rangda foydalanilgan turlarini ham uchratamiz, Nurota kashtachiligi bunga misol bo'la oladi. Zuluk naqshi ikki xil rangda (sariq va qizil yoki pushti va qizil) naqshlanishi oz'iga xos mazmuniga ega. Ko'pincha ikkita rangning kombinatsiyasi qora va oq, xalq madaniyatida apotropik ma'noga ega va ala kurt - rang-barang qurt deb nomlangan. Ushbu tasvirning genezisi bilan bog'liq edi. Ikkita ilon - qora va oq, yaxshilik va yomonlikni, zardushtiylik an'anasida dunyoning ikki tomonlama birligini ifodalaydi. Vaqt o'tishi bilan bir-biriga bog'langan ikkita zuluk turli xil ranglar, turli xil motivlarni talisman ma'nosiga ega bo'lgan ikki tusli ranglarga almashtirdi. Shunday qilib, ikki rangli o'ralgan trikotaj yoki birgalikda tuya yoki qo'zichoq yungidan to'qilgan shnur jun - aladja (rang-barang ip) beshiklar atrofida chaqaloqlarning hujumdan himoya qilgan. Qora va oq tor chiziqlar "ilonlarga taqlid qilish" deb hisoblangan, chiziqli ikki



xil rang berish sehrni kuchaytirdi deya ishonilgan.<sup>27</sup> Bir qancha izlanishlar shuni ko'rsatadiki S shaklidagi naqshlar O'rta Osiyo xalqlari san'atida keng tarqalgan va foydalanilgan. Stiliz qilingan shakli aynan qabilalarning totemi sifatida talqin etilgan.



Tog'ora palak. Toshkent. XX asr boshlari. Zuluk naqshi.

Zuluk naqshi bilan mutanosib holda mazmunan bir xil talqinga ega ilon izi naqshi ham mavjud. Bu naqsh kashtachilikda kulolchilikga nisbatan shaklan boshqacha ko'rinishda namoyon bo'ladi. Ilon izi naqshi kulolchilikda buyumlarining chekka qismida chizma yoki glazur bilan qo'llaniladi. Deyarli har bir kulolchilik buyumida uchramiz. Kashtachilikda esa ikki xil rangda aks ettirilishi zuluk naqshi bilan bir mazmunga ega ekanligini anglatadi. Bevosita oba motivlari ham shaklan, ham mazmunan pars pro toto tushunchasini shakllantiradi. Ilon izi bu nom jihatdan ilonnig izi ya'ni jonzotning o'zi mavjud emas, qism orqali butunlikni anglatmoqda. Mazmunan jihatdan ham totem vazifasiga ko'ra yondashuvda u bir qabilaning e'tiqod ramzi, bir qismini mujassam etadi. O'z o'rnida amaliy san'at buyumlaridagi vazifasi jihatidanam ham obaning pars pro totosidir. Suv qatlamining naqsh turlari aynan shu shaklda mazmun mohiyatga egadir.

Amaliy san'atning yuqoridagi ikki turida keng qo'llaniladigan naqsh turlari yer qatlamida ham ko'plab uchramiz. Nomlanish va talqini bilan bu naqsh turlari bir-biridan ajaraladi.

<sup>27</sup> Гюль Э. Сады небесные и сады земные. Вышивка Узбекистана: скрытый смысл сакральных текстов. Москва, издательство фонда Марджани, 2013 г. Стр.92.

Qo'chqorak – “qo'chqor shoxi” naqshi ko'chmanchi qabilalarga xos naqsh turi. Hayvonlarga va tuyalarga kult, ma'no protitipi sifatida berilgan. Aynan kultga bog'liqligi tojikcha “gusfand” (qo'y) degan ma'noni anglatadi. Sipand so'zi lug'atda o'simlik ma'nosini bildirishi va ushbu o'simlikni quritilganini (isiriq - hazarsipand) O'rta Osiyo hududida jin-ajina va har xil kasalliklardan forig' qilish maqsadida foydalanilgan. Shu o'z ma'nosidan kelib chiqib o'zining kult ma'nosini tavsiflaydi. Shuningdek, qadimgi xalqlarda so'yilgan qo'chqor boshini hovliga yoki ma'lum joyga osib qo'yish ham yomon ko'zlardan asrashni anglatgan. Masalan, Xorazm hududida qo'chqor shoxi yomon nazar unga tushib, kuchini yo'qotishni anglatgani bois hovliga osib qo'yilgan 28. Bu odat yaqin yaqingacha ham viloyatlarimizda saqlanib kelgan. Qo'chqorak naqshi va ushbu odat talqini dinga ham ko'chib muqaddas tushunchaga aylanishini ko'rishimiz mumkin bo'ladi ya'ni islom dinidagi qurbonlik tushunchasi bilan bog'liq. Qurbonlik - xudoga yaqinlashish va uning rahm-shafqatiga sazovor bo'lish uchun jonliq so'yish. Qurbonlik odati qadim zamonlarda ko'p xalqlar va qabilalarda bor edi. Islomdan ilgari arablarda qullarni, o'z farzandlarini qurbon qilish odati bo'lgan. Siyrat Zam zam bulog'i suvini qayta qazib chiqarishda Muhammad (s.a.v.) ning bobosi Abdulmuttalib quduqni qazish mobaynida o'z o'g'illaridan birini qurbonlikka atagani haqida rivoyat saqlanib qolgan. 29Davrlar o'tishi bilan inson o'rniga hayvonni qurbon qilish odatga aylangan.

Bibliya Borliq kitobi, 22-bob, 1-13-bandlaridagi rivoyatga ko'ra, Avraam (Ibrohim) o'zining chin e'tiqodini isbotlash uchun o'z o'g'li Isaak (Ishoq)ni qurbon qilishga qaror qilganda xudo uni to'xtatib, bolaning o'rniga qo'chqorni qurbonlikka buyurgan. Qur'oni Karimning 37-Soffat surasi, 102-107-oyatlarida Ibrohim Alayhissalom (Avraam) tushida o'z o'g'li Ismoilni so'yayotganini ko'radi va o'g'liga bu xabarni aytganda o'g'li o'zini qurbonlik qilish uchun rozi bo'ladi. Ibrohim ikkinchi o'g'li Ismoilni Qurbonlik qilishga chog'lanadi. Shunda Alloh bolaning o'rniga qo'chqorni tushiradi. Islom dinida Qurbonlik haj marosimining qat'iy va majburiy qismlaridan biriga aylangan. Hajda ishtirok etmagan musulmonlar qurbon hayiti kuni imkoniyatiga qarab qurbonlik qilishi lozim hisoblanadi. Qurbonlik uchun so'yiladigan hayvon — qo'y, mol, tuya. Bir qo'yni bir kishi, qora-mol, tuyani esa bir kishidan to yetti kishigacha bir bo'lib qurbonlik qilishi mumkinligi belgilangan. Qo'chqorak naqshining o'z o'rnida ikki talqinda ko'rishimiz mumkin ya'ni xalq turmush tarzining qatlamlarida va diniy jihatdan yondashuvda. Qo'chqorak naqshi

28 О. А. СУХАРЕВА - ОРНАМЕНТ ДЕКОРАТИВНЫХ ВЫШИВОК САМАРКАНДА И ЕГО СВЯЗЬ С НАРОДНЫМИ ПРЕДСТАВЛЕНИЯМИ И ВЕРОВАНИЯМИ [ВТОРАЯ ПОЛОВИНА XIX НАЧАЛО XX В.]

29Ахмад Лутфий Қозончи – Саодат асри киссалари I китоб. Самарқанд:”Имом Бухорий халқаро маркази” нашриёти, 2020. 77-92-бет.



kulochilikda asosan friz qismlarida foydalaniladi, shakl jihatidan qo‘chqorning qayrilgan shoxini yodga soladi. Ayrim kompozitsiyaviy tuzilgan tasvirlarda to‘laqonli buyumning markazida yoki umumiy naqsh kompozitsiyasida uchratishimiz ham mumkin. Kashtachilikda ham huddi shunday yo‘nalishda aylana bo‘ylab, iroqi choklarda geometrik yoki assimetrik joylashuvda yoki ikki rangda qochqorak naqshining tasavirlardagi ham namunalar mavjud. Ikki xil ranglar kombinatsiyasi yuqoridagi zuluk naqshi kabi mazmun mohiyatda tumor vazifasini bajarishi ham mumkin.

Hozirgi kunda kinematografiya sohasida zamonaviy kinorassomlar qadimgi an‘analarga murojaat qilgan holda ushbu qo‘chqorak kabi naqsh turlaridan sahna va kino liboslarida foydalanishini kuzatamiz.



Odilbek Matchanov. Bodiya (fragment – qo‘chqorak naqshi). Xorazm.



So‘zana. Surxondaryo (qo‘chqorak naqshi). Sherobod t. 1970-y.

Gultojixo‘roz naqshi kashtachilikda islamiy - gul toji xo‘roz o‘simligi naqshi ko‘rinishida foydalaniladi. Chunki ushbu gultojixo‘roz o‘simligi aynan xo‘roz tojidan qiyos qilib olingan holda nom berilgan va shu ma‘noda kashtachilikda o‘z aksini topgan. Toji xo‘roz naqsh mahalliy an‘analarga xos holda shakllangan naqsh ko‘rinishlar hisoblanadi.

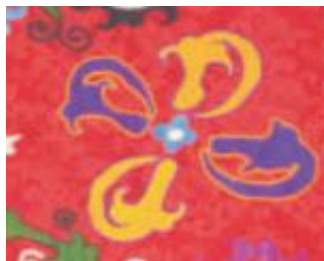

Takiyapo‘sh. Nurota. 1912-yil.  
(fragment – toji xo‘roz naqshi)

To‘petti 30– daraxtdan (bog‘dan) tushgan olma naqsh kompozitsiyasi. Asosan Shahrizabz kulolchiligida uchratishimiz mumkin bo‘ladi. Ushbu naqsh talqini qadimiy va qiziq tarixi bilan ahamiyatlidir. To‘petti naqshi sivilizatsiyaning eng keng tarqalgan ramzlaridan biri bu uchburchakda bog‘langan uchta aylana yoki uchta yarim shar bo‘lgan uchlik belgisi deb ataladi. Ushbu belgi qadimgi Misr va Yunonistondan tortib to klassik Yaponiyagacha mavjud. Rassom va mutafakkir Nikolay Rerix o‘z vaqtida ushbu ramzga katta e‘tibor berib o‘rgangan. Turli xil madaniyatlarda va urf-odatlarda keng tarqalganligidan ajablanib, Rerix ushbu ramzni “Tinchlik ramzi” deb atadi va quyidagicha fikr bildiradi: “Ushbu ramz juda qadimiy va butun dunyoda uchraydi, shuning uchun uni hech qanday mazhab, tashkilot, din yoki urf-odatlar, shaxsiy yoki guruhlar manfaati bilan cheklab bo‘lmaydi. U ongning barcha bosqichlarida evolyutsiyasini namoyish etadi.” Shuningdek, u ushbu belgi ramziy ma‘nosining noaniqligini ta‘kidlaydi: “Butparast madaniyatlarda, ular mo‘g‘ullar, Kavkaz xalqlari, skiflar, slavyanlar yoki fin-ugor xalqlari bo‘lsin, belgining ramziy ma‘nosi birma-bir tushuntirishga imkon bermaydi. Bir narsa aniq: uchta aylana shunchaki bezak motivi emas, ular muqaddas belgi bo‘lib, endi uni aniqlash mumkin emas.” Aynan yuqoridagi fikrlardan kelib chiqqan holda amaliy san’atda bugungi kunda qo‘llanib kelinayotgan ushbu uch aylana ya‘ni to‘petti naqshi bizning hudud jihatdan kelib chiqqan holda mahalliylashgan nom va ma‘no kasb eta olgan deyishimiz mumkin. To‘petti bu – daraxtdan tushgan olma va aynan shu mazmunda amaliy san’atda foydalaniladi. Uch olma sodda kompozitsiya orqali butunlik - bog‘ pars pro toto gacha ishora qilishini kuzatashimiz mumkin.

30 М.К.Рахимов – Художественная керамика Узбекистана. ИЗДАТЕЛЬСТВО АКАДЕМИИ НАУК УЗБЕКСКОЙ ССР. ТАШКЕНТ 1961  
табл. XXX, 8.

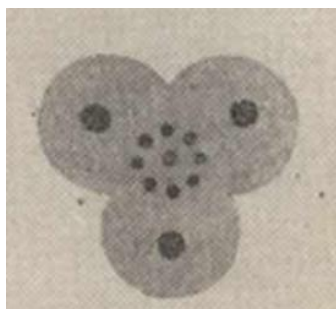

To'petti naqshi



Usta Rustamov. Lagan. Shahrisabz. 1959-y.

Bodom guli naqshi - o'zbek xalq amaliy va tasviriy san'atda keng foydalanib kelinadigan naqsh turlaridan hisoblanadi. Bodom va qalampir ham tumor vazifasida qo'llaniladi ya'ni tog'da o'suvchi achchiq bodom, qalampir yomon ko'zlardan asrash talqinidir. Amaliy san'atda qo'llanilganda bodom o'simligi tabiatining bir bo'lagi sifatida talqin qilishimiz va fazoda tasavvur qilganda esa bir bog'ni ya'ni jannat bog'ining, bodomgul bilan talqin qilamiz va shu orqali pars pro toto tushunchasini o'zida namoyon qiladi. Jannat bog'i butunlik, bodom guli uning bir qismi hisoblanadi. Ya'ni jannatning bir bo'lagi. Pars pro toto kesimida bodom gul naqshi kashtachilikda o'simlik dunyosining bir bo'lagi sifatida foydalaniladi. Qalampir gul naqshi ham shaklan va mazmun jihatdan bodom gul naqshi bilan bir xil mohiyat kasb etadi. O.A. Suxerovning fikriga ko'ra "qalampir gul" naqshli tasvirlangan motivlarni ko'p holda hunarmandlar – "bodom gul" deb atashadi. Shuningdek, bugungi amaliy san'at buyumlarida badiiy uslubiy nuqtai nazardan naqshlarning rivojlanish evolyutsiyasini ya'ni semantikadan bezakka, mazmundan naqshga, realizmdan estetikaga o'zgarish evolyutsiyasini guvohi bo'lamiz. Aynan bugungi kun amaliy san'at asarlarida naqsh turlarining semantikasidan faqatgina bezak ko'rinishida yoki mazmun-mohiyatidan chekingan holda naqsh ko'rinishigina o'zida jamlab qolayotgani amaliy san'at turlarida muommoli masalalardan biridir.

Chashm (ko'z) naqshi amaliy san'atdagi keng ko'lamda foydalanuvchi yana bir naqsh turlaridan biridir. Kulolchilik turi bo'yicha e'tibor qaratsak, har bir o'zbek xalq amaliy san'atida maktab va markazlarida bu naqsh turlicha shaklda foydalaniladi va uchraydi. Mazmunan jihatdan bu naqsh ma'lum qadimgi davrlardan xalq turmush tarzida, urf-odatlarida saqlanib qolgan qarashlar bilan bog'liqligini sezishimiz mumkin. Chunki naqsh nomidan ma'lumki "chashm" ya'ni yomon ko'zlardan asrash mohiyatidan foydalaniladi. E'tiborga ahamiyatli tomoni amaliy san'atdagi naqshlar nomlanishi qaysi bir hudud yoki maktab bo'lmasin asosan tojikcha lug'atdagi so'zlar talqinidir. Chashm naqshining kulolchilik maktablarida turlicha ko'rinishlari bor masalan chashmi gov – sigir ko'zi, chashmi gusfand – qo'y ko'zi, chashmi zog',

chashmi bulbul, chashmi quyon, chashmi ushtur - tuya ko'zi kabilar. Kulolchilik buyumlarida ham asosan chekka qismlarida yoki yopiq buyumlarda katta shaklda, qopqoq qismlarida foydalaniladi. Bunday yondashuv buyumda saqlanayotgan mahsulotni, oziq-ovqatni yomon nazarlardan asrashni anglatadi. Chashm naqshining har bir turida pars pro toto tushunchasi hayvon yoki qush timsolida uning bir qismiga ishora qilishini ko'rishimiz mumkin.

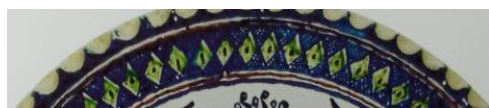
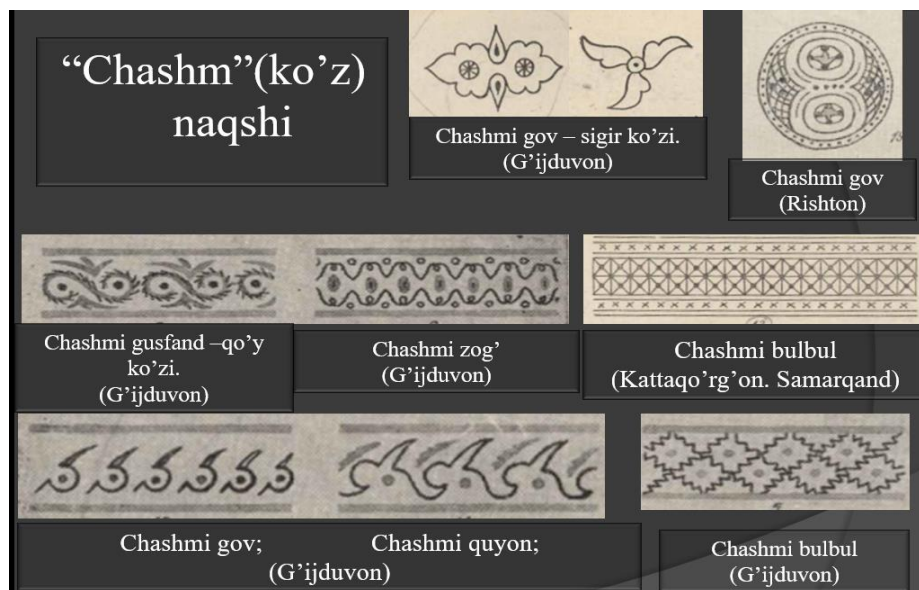

K. Sharafov. Lagan (frag. – chashmi bulbul). Samarqand. 1982-y.



I.Komilov. Qanddon (frag. – chashmi bulbul). Rishton. 1980-y.

Tovus pati – naqshi. Bu naqsh yuqorida aytib o'tganimizdek uch jihat suv, yer va fazo qatlamlarida o'z o'rnida yer shuningdek, ilohiy fazoni anglatishi bilan ahamiyatlidir. Ushbu naqsh turini asosan G'ijduvon kulolchiligida Usta Narzullayevlar sulolasi kulolchilik buyumlarida uchramiz, asosan laganlarning markaziy qismida foydalaniladi. Tovus bu – borliq birligi go'zallik ramzidir. Amaliy san'atdagi tasvirlaridan kelib chiqqan holda izohlasak o'z mohiyatini yanada kengroq namoyon qiladi. Bu naqsh tasvirini quyida (Usta Ibodulla Narzullayev. Lagan. G'ijduvon.) badiiy ko'rinishda tovus patining ichki qismida tasvirlangan gul - jannat bog'ining bir



qismi va tovus - uning go‘zalligi talqini sifatida aksini ko‘rishimiz mumkin. Hayvonot va o‘simlik tabiati birgalikda ikki dunyoning birlashuvi va jannat bog‘ining tasvirini shakllantiradi. Pars pro toto kesimida aynan mana shu kabi mazmuniy tasnif o‘rin egallaydi. Tovus shuningdek xristianlik ikonalarida tasvirlarida Iso shaxsi bilan bog‘liqlikda, Hindiston hududida sevgi, visol ramzida talqin etiladi.



Usta Ibodulla Narzullayev. Lagan.  
(frag. – tovus pati naqshi). G‘ijduvon.

Uch qatlamning so‘nggisi fazo qatlamida amaliy san‘at naqshlari ko‘plab namunalarini uchratamiz. Parpashsha yoki patpashsha (pashsha qanoti) naqshi fazo ramzi bo‘lib, u fazoga yaqinlikning mazmun sifatida talqin etiladi. Badiiy tasvirda charx urayotgan olamning, dunyoning bo‘lagi kabi namoyon bo‘ladi. Bu naqsh har bir amaliy san‘at maktablari an‘anasidan kelib chiqib, shakli va qo‘llanilishi o‘zgarib boradi. Buyumning friz qismida yoki markazda qo‘llanilganda parpashsha naqsh farqli ko‘rinishlarda aks etadi.

Fazo ramzini anglatuvchi naqshlardan yana biri kulolchilikdagi yulduzbosma yoki yulduzgul naqshi. Kulolchilikda yulduzbosma naqshini buyumlarning chekka va markaz qismlarida yaxlitligicha foydalaniladi. Fazoning bir qismi sifatida yaxlitlikka ishora qiladi. Moviy rangdagi lagan (Lagan- Rishton. XX asr boshi) atrofida bahoriy naqshlar va to‘pbarggul ko‘rinishida yulduz gul naqshni ko‘rishimiz mumkin. Yulduz gul naqshida ham yulduzdan qiyos olinga holda naqsh islmiy ko‘rinishda aks ettirilgan. Bu orqali ikki naqsh ya‘ni bahoriy – jannat bog‘ining bir bo‘lagi sifatida, yulduz gul - tasvirda ilohiy fazoni o‘zida aks ettirmoqda. Fazo qatlami naqshlaridagi ahamiyatli jihatlaridan, yuqoridagi parpashsha naqshining ayrim ko‘rinishlari va ushbu yulduzbosma naqsh shaklan o‘xshashligi va mazmun jihatdan yaqinligi bilan ham qiyoslanadi.

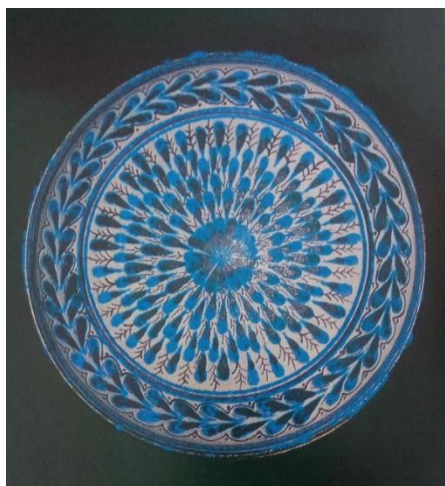

Sharafiddin Yusupov. Idish (frag. - parpashsha). Rishton. 1979-y.



S. Otajonov. Sut idish  
(frag. – yulduzbosma naqshi). Xorazm.  
1986-y.



Lagan (frag. – yulduz gul naqshi).  
Rishton. XX asr boshi.

Fazo qatlami naqshlari kashtachilikda keng o‘ringa ega azaliy qadriyatlar asosida shakllanib, boyitilib kelinayotgan naqshlar kompozitsiyasidir. Kashtachilikdagi “chorshoxi yak mox (to‘rt shox bir oy)” uslubidagi oy tasvirini anglatuvchi va yulduzpalaklarda to‘laqonli aksini topgan va bevosita tog‘ridan tog‘ri fazoga murojaatni aks ettiradi. Shuningdek, tog‘ora palak, oypalaklarda ham xuddi shunday kompozitsiyadan foydalaniladi. Yuqorida aytib o‘tganimizdek suv, yer, fazo ketma-ketligida kashta kompozitsiyasi hosil qilinsa markazda fazo ramzi tasvirlanadi.



Yulduzpalak. Toshkent. XIX asr oxiri XX asr boshi.



Pars pro toto deganda biz qaysi bir amaliy san'at turi bo'lmasin uning har bir qismida umumiy falsafiy tasavvurga ega ekanligini ko'rishimiz mumkin. Olam to'g'risidagi va xalq turmush-tarzida ma'lum o'rin egallagan naqshlarni pars pro toto tushunchasi orqali uch: suv, yer, fazo qismlariga oid holda ajralishini kuzatamiz. Yuqorida keltirib o'tilgan naqshlarda turli o'simlik va zoomorfik tasvirlarini stilizatsiya shaklida amaliy san'atga ko'chishini kuzatsak, boshqa tomonlama falsafiy qarashlarini o'zida jamlaganligi bilan ahamiyatlidir. Naqsh turlarini islmiy va grix shakllarda sintezi alohida falsafa ruhini amaliy san'atda aks ettiradi. Bu falsafiy qarashlar hayotimizda nafaqat amaliy san'at uchun balki tariximizning turmush tarzini shakllantirishdagi roli bilan ahamiyat kasb etadi. Naqshlarning zamonaviy jarayonda xalq amaliy san'atida oddiy dekor namunasi emas, mazmuniy, falsafiy semantikasini anglagan holda qo'llash o'rinli deb bilaman. Bugungi kun rivojida uchbu motivlarning innovatsioan rivoji yoki vazifasi ham muhim. Shu ma'noda amaliy san'atining ma'lum turlari doirasida naqshlar tizimini birgina termin pars pro toto atrofida birlashuvi ushbu naqsh turlari haqida keng ma'lumot va tasnif manbasi bo'la oladi.

## FOYDALANILGAN ADABIYOTLAR RO'YXATI: (REFERENCES)

### I. Asosiy adabiyotlar

**I.1.** Акбар Хакимов. Прикладное искусство Узбекистана: традиции и инновации. Представительство ЮНЕСКО в Узбекистане. Узбекистан, Ташкент 2013.

**I.2.** М.К.Рахимов – Художественная керамика Узбекистана. ИЗДАТЕЛЬСТВО АКАДЕМИИ НАУК УЗБЕКСКОЙ ССР. ТАШКЕНТ 1961.

**I.3.** O'zbekiston hunarmandchiligi durdonalari (kitob-albom), A.Hakimov Toshkent: "O'zbekiston" NMIU, 2019. 348 b.

**I.4.** Булатов С. Ўзбек халқ амалий безак санъати: (Ўқув-методик қўлл.) (Таҳрир ҳаяти : М . Усмонов ва бошқ.; Расм. М.Турсунов ва Т. Махмудов ишлаган). — Т.:Меҳнат, 1991. 384 б.

### II. Qo'shimcha adabiyotlar

**II.1.** А. Хакимов, V. Fayziyeva. O'zbekiston Davlat San'at Muzeyi noyob hazinasidan. O'zbekiston amaliy san'ati. ID "Baktria press". Tashkent 2014.

**II.2.** Гюль Э. Сады небесные и сады земные. Вышивка Узбекистана: скрытый смысл сакральных текстов. Москва, издательство фонда Марджани, 2013 г.

**II.3.** Энциклопедический словарь Брокгауза и Ефрона. Источник: т. XXII а (1897): Оуэн — Патент о поединках.

**II.4.** Издание сопровождается персональную выставку Ч.Г. Ахмарова в «Галеев-Галерея», Москва, Большой Козихинский переулок,19/6, строение1. Май - Июль 2010. Текст **Нигоры Ахмедовой.** Общая редакция **Ильдара Галеева.**

**II.5.** О.А.СУХАРЕВА - ОРНАМЕНТ ДЕКОРАТИВНЫХ ВЫШИВОК САМАРКАНДА И ЕГО СВЯЗЬ С НАРОДНЫМИ ПРЕДСТАВЛЕНИЯМИ И ВЕРОВАНИЯМИ [ВТОРАЯ ПОЛОВИНА XIX НАЧАЛО XX в.).

**II.6.** Ahmad Lutfiy Qozonchi – Saodat asri qissalari I kitob. Samarqand: "Imom Buxoriy xalqaro markazi" nashriyoti, 2020.

### **III. Albom, kataloglar**

**III.1.** O‘zbekiston hunarmandchiligi durdonalari (kitob-albom), A.Xakimov Toshkent: "O‘zbekiston" NMIU, 2019. 348 b.

## РЕЦЕПТИВНАЯ ЭСТЕТИКА В ФОРМАТЕ РАЗВИТИЯ

Гаппарова Шохсанам Мураджан кизи

Магистрант 2 курса

Узбекский государственный университет мировых языков

### АННОТАЦИЯ

Статья посвящена изучению формирования и развития рецептивной эстетики в литературоведении. Рецептивная эстетика рассматривает эстетический процесс воспроизведение текста со стороны читателя, реципиента. В статье рассматриваются исследования ученых в области рецептивной эстетики. Особое внимание уделено вкладу В. Изера и Г. Р. Яусса в области рецептивной эстетики. **Ключевые слова:** рецепция, эстетика, чтение, автор, текст, читатель.

### RECEPTIONAL AESTHETICS IN THE FORMAT OF DEVELOPMENT

#### ABSTRACT

An article devoted to the history of the formation and development of receptive aesthetics in literary criticism. Receptive aesthetics considers the aesthetic process of the impact of the text on the part of the reader, the recipient. The article discusses the research of scientists in the field of receptive aesthetics. Particular attention is paid to the contribution of W. Iser and H. R. Jauss in the field of receptive aesthetics. **Keywords:** reception, aesthetics, reading, author, text, reader.

В начале XX века в литературоведении возникло новое направление «рецептивная эстетика». Этому способствовало возникновение постмодернистской концепции «смерти автора»<sup>31</sup>, согласно которой личность автора утрачивает свою собственную значимость и интерпретация произведения принадлежит читателю. До этого момента в литературных направлениях текст оценивался с точки зрения объекта, но теперь исследователи стали больше уделять внимание роли читателя, восприятию текста, его расшифровке и интерпретации, так как именно читатель приводит текст в движение.

Чтение — это диалог между читателем и литературным произведением, и

---

31 Барт Р. Избранные работы: Семиотика. Поэтика. - М., 1994 - С. 384-391

каждое прочтение индивидуально, исходя из эстетического и читательского опыта читателя. Испанский литературовед А. Л. Эйре в своей работе «Retórica clásica y teoría literaria moderna» утверждает, что читатель неотъемлемая часть литературного произведения по двум фундаментальным причинам: 1) литературное произведение своего рода диалог между автором и читателем на основе художественного текста или процесс взаимодействия автора через его текст с читателем; 2) литературное произведение не существует до тех пор, пока не будет прочитано, принято, прокомментировано и рекомендовано<sup>32</sup>. В истории теории литературы были предприняты попытки уделить внимание роли читателя в создании смысла произведения, также опыту чтения литературного произведения. Проблема воздействия искусства на человека, художественного восприятия находилась в центре эстетической теории, у самых истоков возникновения эстетики и впервые теоретически осмыслена в IV веке д. н. э. Аристотелем в труде «Поэтика». Одна из центральных проблем «Поэтики» – «катарсис» – явление, свойственное трагедии, которая, по утверждению Аристотеля, изображает людей лучших, чем мы. Стагирит дает такое определение сущности трагедии: «трагедия есть воспроизведение действия серьезного и законченного, имеющего определенный объем, речью украшенной, различными ее видами отдельно в различных частях, – воспроизведение действием, а не рассказом, совершающее посредством сострадания и страха очищение подобных чувств»<sup>33</sup>. Возникшие тогда понятия о воздействии искусства на человека возродились в современных литературных теориях в том числе и в рецептивной эстетике.

Рецептивная эстетика направление в литературе которое возникло в англо-американском и немецком литературоведении в конце 60-х гг. XX века. В основе идеи этого направления лежит понятие диалога между текстом и читателем. Во многом рецептивная эстетика сформировалась в рамках литературной и философской герменевтики и феноменологии. Среди исследователей, которые оказали определяющее влияние, можно назвать Ханса-Георга Гадамера и феноменолога Романа Ингардена. Польский философ и Роман Ингарден был «одним из основных предшественников современной рецептивной эстетики», также рассматривает чтение как эстетическую коммуникацию, коммуникацию сознаний автора и читателя.

<sup>32</sup> Eire A. L., Retórica clásica y teoría literaria moderna, Madrid: Arco, 1997. P. 51.

<sup>33</sup> Аристотель. Поэтика / Аристотель. – М.: Худож. лит., 1957. – 184 с.

В 60—70-е годы XX века возникла немецкая рецептивно-эстетическая школа или Констанцская школа, которая рассматривала произведение как феномен диалога сознания и читателя. Именно в этой школе окончательно сложилась концепция о роли читателя в литературоведении, которая была начата в разработках Хайдеггера, Гадамера и Ингардена. Главными представителями этой школы были Ганс-Роберт Яусс и Вольфганг Изер. В 1967 г. Г. Р. Яусс в университете в Констанце выступил с лекцией «История литературы как вызов литературоведению», которая стала началом формирования рецептивной эстетики. Представители рецептивного подхода в литературоведении рассматривали читателя как полноправного субъекта литературного творчества, который наделяет текст художественным смыслом, так как в акте чтения читатель вступает в коммуникацию с текстом, а не с автором. В. Изер выдвинул теорию «перевода текста в произведение», согласно которой авторский текст только в процессе его восприятия читателем становится произведением. Художественная рецепция является предметом изучения Констанцской школы. Во-первых, рецептивная эстетика изучается в аспекте воздействия текста на читателя. Во-вторых, рецептивная эстетика изучает реакцию на восприятие литературных текстов читателями в разных исторических ситуациях и изменения его смысловой реализации в разные исторические эпохи. Таким образом, конечной целью рецептивной эстетики является изучение восприятия читателей разных эпох и реконструкция понимания текста в прошлом.

#### **СПИСОК ИСПОЛЬЗОВАННОЙ ЛИТЕРАТУРЫ: (REFERENCES)**

1. Барт Р. Избранные работы: Семиотика. Поэтика. - М., 1994 - С. 384-391
2. Eire A. L., *Retórica clásica y teoría literaria moderna*, Madrid: Arco, 1997. P. 51.
3. Аристотель. Поэтика / Аристотель. – М.: Худож. лит., 1957. – 184 с.

## АВТОРСКАЯ РЕДУКЦИЯ РОМАНА «БЕЛАЯ ГВАРДИЯ» ПРИ ИНСЦЕНИРОВАНИИ

**Абруева Гулноз Зафаровна**

Магистрант 2 курса,  
Самаркандский государственный университет  
имени Шарофа Рашидова,  
Республика Узбекистан, г.Самарканд

### АННОТАЦИЯ

Статья посвящена проблемам инсценизации романа «Белая гвардия» и написанной М.А. Булгаковым для постановки в Московском Художественном театре (МХТ) в 1925-1926 годах пьесы «Дни Турбиных». Здесь выявляется многоуровневое существование темы христианского Бога в «Белой гвардии» и реконструируются эпипы (ранние версии пьесы искоренения этой темы при инсценировании).

**Ключевые слова:** Михаил Булгаков, «Белая гвардия», «Дни Турбиных», МХТ, эпиграф,

В русской литературе есть роман, который «закрыт» для современных сценических интерпретаций. Это «Белая гвардия» Михаила Булгакова. Парадокс «Белой гвардии» заключается в том, что авторская инсценировка романа-пьесы «Дни Турбиных» намного популярнее самого текста-первоисточника. Сценическая переработка «Белой гвардии» появилась на столичной афише в 1926 году. Слава мхатовского спектакля, поставленного по «Дням Турбиных», и по сей день отбрасывает тень на первоисточник пьесы - роман. Именно к пьесе постоянно обращается не только отечественный театр, но и зарубежные режиссеры. Ни современные политические перипетии, касающиеся отношений Москвы и Киева, ни сам этот город, его мистическое значение для становления российского религиозного сознания, как ни странно, ничуть не актуализируют роман, не заставляют современный театр внимательно перечитать «Белую гвардию» в новой исторической реальности.

Несмотря на то, что ни роман, ни пьеса так и не были полноценно изданы в СССР при жизни писателя, с той поры сохранились все версии, отражающие стадии сценической переработки «Белой гвардии», записи репетиций,



многочисленные воспоминания участников спектакля «Дни Турбиных», статьи и книги очевидцев. Все это давно уже издано и является предметом непрекращающихся исследований. Однако однозначной оценки качества булгаковской инсценировки «Белой гвардии» ни с точки зрения драматических достоинств получившейся пьесы, ни в контексте содержательных пластов романа, отразившихся в ней, до сих пор не дано. Попробуем восполнить этот пробел.

Давайте обратимся к истории. Процесс согласования различных вариантов постановки «Белой гвардии» и присутствия на репетициях был довольно мучительным для автора. Поэтому художественное осмысление Булгаковым собственного опыта переделки «Белой гвардии» для знаменитой сцены МХАТа легло в основу другого романа – «Записки покойника», теперь уже «Театрального романа».

Перелистывая страницы «Театрального романа» Михаила Булгакова, где писатель желчно пародирует «репертуарные искания» московских театров середины 1920-х годов, можно вычитать их реальную логику: «Известный писатель Измаил Александрович Бондаревский заканчивает пьесу “Монмартрские ножи”, из жизни эмиграции. Пьеса, по слухам, будет предоставлена автором Старому Театру»; и далее: «Драматург Клинкер в беседе с нашим сотрудником поделился сообщением о пьесе, которую он намерен предоставить Независимому Театру. Альберт Альбертович сообщил, что пьеса его представляет собою широко развернутое полотно гражданской войны под Касимовом. Пьеса называется условно “Приступ”». Предмет пародии - яростный поиск материала для отражения «новой действительности»: «Консультант М. Панин созвал совещание в Независимом Театре группы драматургов. Тема - сочинение современной пьесы для Независимого Театра» [3, с. 326]. Именно этой пьесой в романе стал «Черный снег» Максудова, в действительности же - «Дни Турбиных» Булгакова.

Роман был написан в 1923-1924 годах по следам пережитого писателем в 1918-1919 годах в Киеве. Роман предваряли два эпиграфа - первый из Апокалипсиса, другой - из «Капитанской дочки» Пушкина. В разгар нэпа московский частный журнал «Родина» начал печатать его текст: первые части вышли в № 4 за 1924 год и в № 5 за 1925-й. Увы, журнал закрылся раньше, чем кончил печатать роман. Его главный редактор - Исая Григорьевич Лежнев был выслан из страны.

3 апреля 1925 года Булгакова вызвал режиссер Второй студии МХАТа Борис Ильич Вершилов и попросил сделать инсценировку «Белой гвардии». Интересно, что в январе Булгаков уже и сам начал инсценировать свой роман. Первую редакцию он завершил в сентябре. Пьеса, состоящая из 5 актов и 16 картин, называлась, как и роман, «Белая гвардия». Через год, 5 октября 1926 года, МХАТ играл премьеру «Дни Турбиных» - под этим названием вошла в историю театра последняя, пятая редакция инсценировки романа. В этом варианте было 4 действия и 7 картин. И далее эта пьеса, хотя и подвергаясь гонениям, с огромным успехом и небольшим перерывом шла на сцене МХАТа до 1941 года.

Большим поклонником спектакля оказался И.В. Сталин. «“Дни Турбиных” - есть демонстрация всеокрушающей силы большевизма. Конечно, автор ни в какой мере “не повинен” в такой демонстрации. Но нам-то какое до этого дело?» И далее: «...даже если такие люди, как Турбины, вынуждены сложить оружие и покориться воле народа, - значит, большевики непобедимы» [6, с. 328], - такими аргументами защищал Иосиф Виссарионович любимый спектакль, когда «обидчики» Михаила Афанасьевича требовали снятия пьесы, протаскивающей «белогвардейщину» на сцену главного драматического театра СССР.

Этот путь - от эпитафии из Апокалипсиса до похвалы «главного цензора СССР» за апологетику большевизма - был драматичен сам по себе. По мнению Булгакова, роман, обретая сценическую форму, подвергся катастрофической переделке. Однако следствия этой катастрофы по меньшей мере двусмысленны. Фантастический успех, около тысячи представлений во МХАТе и последующая полнокровная жизнь «Дней Турбиных», вот уже девяносто лет «державших монополию» на сценическое воплощение романа «Белая гвардия».

Проанализируем, каким изменениям был подвергнут текст при инсценировке, и попытаемся - хотя это невероятно трудно - отделить художественные факторы от социальных.

Два эпитафии (первый - из «Капитанской дочки» Пушкина: «Пошел мелкий снег и вдруг повалил хлопьями. В одно мгновение темное небо смешалось со снежным морем. Все исчезло. — Ну, барин, - закричал ямщик, - беда; буран!»; второй - «И судимы были мертвые по написанному в книгах сообразно с делами своими» - из книги Иоанна Богослова, или Апокалипсиса [2, с. 4]) определяют не только проблематику романа, но и во многом - его структуру. Как известно, в «Откровении Иоанна» - последней канонической Книге Нового Завета - описаны видения св. апостола. Здесь собраны своего рода

пророчества о конце Света, то есть времени окончательного суда над грешниками - мертвыми и живыми. Грешники пойдут гореть в серном озере, а предварительно их будут мучить, да так, что они будут искать смерти «и нигде ее не найдут». Праведники «будут жить и править как цари». Страшному суду предшествуют разнообразные события, явления лжепророков, появление звезд и ангелов, далее ломаются семь печатей на свитке, который держит Ангел. После каждой печати является всадник либо на белом, либо на красном коне. И только после Седьмой печати возникают семь ангелов с трубами, и каждая труба означает уже сам Страшный суд, его этапы.

Так вот, события булгаковского романа передаются как сбывшееся пророчество Иоанна Богослова. «Велик был год и страшен год по рождестве Христовом 1918, от начала же революции второй. Был он обилен летом солнцем, а зимою снегом, и особенно высоко в небе стояли две звезды: звезда пастушеская - вечерняя Венера и красный, дрожащий Марс» [2, с. 4-5]. «Белая гвардия» - многофигурное эпическое полотно, повествующее о конце «старого света», и в центре «киевского апокалипсиса» - жизнь и судьба семьи Турбиных - взрослых детей давно уже почившего отца-профессора: только что вернувшегося с германской войны доктора Алексея, замужней Елены и младшего - кадета Николки.

Рассказчик - субъект повествовательной формы, скрывая лицо за маской летописца, фиксирует, как готовится, а потом и приходит «конец света». Конкретно - как зыбкий, но еще похожий на прежнюю жизнь уклад гетманской «самостийной» Украины сменяется петлюровским беспределом, а после и мир этот сметают наступающие силы «Московии» - Красной армии.

Летописец этот иногда подчеркнуто холодно констатирует, но чаще иронически пародирует события Апокалипсиса и почти по каждому пункту ищет параллели между киевской зимой 1918-1919 года и пророчествами Иоанна.

Итак, роман наполнен «предзнаменованиями» и «знамениями», «пророками» и «лжепророками». Один из них - Петлюра, во время гетмановщины отбывавший наказание в камере №666 - Ангел истребляющий имел такое число. «Вот и все! А из-за этой бумажки - несомненно из-за нее!— произошли такие беды, несчастья, походы, такие кровопролития, пожары и погромы, отчаянье и ужас... Ай, ай, ай!» [2, с. 158], - глумится авторский голос. Петлюра, «венчаный» будто бы царь, растворяется, «было его жития в Городе 47 дней». Потом являются новые пророки: откуда-то с севера едет

бронированный поезд, и звезда на небе соединяет свой луч со светом звезды на груди караульного. И обе эти звезды - пятиконечные.

Но было бы ошибочным считать, что маска нового пророка - лишь пародийная, глумливая, коровьевская личина. Как всегда у Булгакова, из-под личины выглядывает измученное и строгое авторское лицо. Впрочем, это лицо - тоже маска. Рассказчик, пытаясь сохранить беспристрастность летописца, постепенно вступает в спор с автором Апокалипсиса. Дело в том, что откровение «киевского Иоанна», несмотря на саркастичность интонации, гораздо страшнее и безысходней Иоанновского: здесь, на украинской земле предсказание св. апостола сбылось, но лишь отчасти. Сбылись и реки крови, и мор, и мучения человеческие. Не было, не случилось лишь Страшного суда, когда те, у кого нет на лбу Божьей печати, должны были потонуть в огне, а те, у кого она есть, - жить как цари. Нет, констатирует новый пророк, вот этого-то как раз и не будет. «Заплатит ли кто-нибудь за кровь? Нет. Никто. Просто растает снег, взойдет зеленая трава... заплетет землю, выйдут пышные всходы... Дешева кровь на червонных полях, и никто выкупать ее не будет. Никто» [2, с. 164].

Богоборческая мысль новоявленного пророка как будто подтверждается и монументальным «видением»: в конце романа «над Днепром с грешной и окровавленной и снежной земли поднимался в черную мрачную высь полночный крест Владимира. Издали казалось, что перекладина исчезла - слилась с вертикалью, и от этого крест превратился в угрожающий острый меч» [2, с. 165]. То есть Владимир - символ крещения Руси - тоже поменял облик, что, конечно же, может быть расшифровано как конец эпохи христианства на этой земле. Уходит Бог из Города, и даже Владимир поднимает не крест, а меч. Таким образом, мало того, что повествование «скроено» по образцу одного из священных текстов, - невидимый летописец еще и «поправляет» пророчества Иоанна Богослова. Как мы видим, отношение с христианским Богом - структурообразующий элемент романа.

А если мы опустимся с общего - исторического - на частный, человеческий уровень, то без труда отыщем и здесь отношения христианского Бога и с персонажами романа, и с повествователем, отношения эти также весьма драматичны. Некто Иван Русаков, поэт-богоборец, когда-то в поэме «Богово логово» призывавший избивать Бога, а сам звук «боговой битвы» встречать «матерной молитвой», ныне уверен, что в наказание за богохульство получил сифилис, этот пациент доктора Турбина с некоторых пор уверовал в Бога, единственная книга, которую он читает, - Апокалипсис; персонаж является

своеобразной и, конечно же, иронической рифмой к самому голосу рассказчика, поскольку тоже видит повсюду сбывающиеся пророчества Иоанна Богослова.

Но Бог живет и на ситуативном уровне романа, он - его действенная сила и образует кульминацию - это, безусловно, чудесное исцеление доктора Алексея Турбина. Наивысшая точка семейной истории - сцена, где Елена вымаливает у Богородицы «брата вместо мужа». В тот момент, когда тиф уже не оставляет надежды вырвать старшего брата из цепких лап смерти земными средствами, Елена уходит в комнату, где висит икона - лик Богородицы, и молит не наказывать семью, просит взять у нее лучше мужа, а брата оставить жить. И что же? «Огонь стал дробиться, губы на лице расклеились, а глаза стали такие невиданные...» [2, с. 154]. Богородица приняла условия, Алексей выжил, а вскоре от подруги Оли из Варшавы Елена получила письмо, что ее муж Тальберг женится на другой. Елена тоже условия «договора» стойко выполняет: «...что ж помолилась, условие поставила, что ж, не сердись...» [2, с. 163].

То есть здесь, в уютной турбинской квартире, Бог - еще сила, его слушают, ему молятся, он реагирует. И недаром в конце романа становится ясно, что Богородица и новую любовь не расположена разрешать Елене - та видит во сне своего воздыхателя, красавца Шервинского, в образе дьявола, а потом младшего брата Николку, вся шея которого в крови. Это, конечно, знак, месседж, как мы знаем, сон как художественный прием - традиция русской литературы, видят сны и Татьяна Ларина, и Раскольников, не говоря уже о героях Чернышевского, и, как учат нас умные люди, именно в снах свершается «общение героя и автора», именно там автор «намекает» герою на истину. Так и Елене - «намекнули» на неуместность личного, бабьего счастья.

Появляется Бог на этих страницах и чуть ли не *in cogno*, когда в самом начале романа видит сон его главный герой - Алексей Турбин. Перед уходом «на войну» - бессмысленный акт защиты города от Петлюры - «вещий сон гремит, катится к постели Турбина». Доктор Турбин видит во сне рай. И в этом раю - когда-то убитого вахмистра своего полка Жилина. «Глаза его - чисты, бездонны, освещены изнутри». Жилин в раю давно, он уж притерпелся, рассказывает Алексею, как в раю все устроено, дивится Турбин, а пуще всего удивляется, что огромные хоромы уже построены здесь для большевиков, которые погибнут в 1920 году на Перекопе. Неужели и большевиков - в рай? «Непременно в рай, - отвечает Жилин, - я об этом с Богом разговаривал». Как так? Они же - неверующие! А Бог сказал: «Мне от вашей веры ни жарко, ни холодно. Одни

верят, другие нет, а поступки у вас все равно одинаковые, счас друг друга за глотку. А для меня вы все одинаковые, на поле брани убиенные» [2, с. 55]. Так автор намекнул герою и читателю, что финального возвышения праведников и наказания грешников не будет, что для него все убиенные равны, предпочтений нет.

Таким образом, отношения субъекта эпической формы романа, как и его героев и христианского Бога, сложны и весьма драматичны. Ироническое «для меня все вы одинаковые, на поле брани убиенные» в начале романа перерастает в страшное «Заплатит ли кто-нибудь за кровь? Нет. Никто» в конце. Как это истолковать? Нежелание Бога принять какую-либо из сторон в Гражданской войне оборачивается катастрофой? Или сам Бог «опускает руки» на историческом уровне, не в силах решить, кто прав, а кто нет в социальной бойне, но оставляет за собой суд над поступками отдельного человека, а потому вступает «в сделку» с Еленой? Именно в этих материях следовало бы разбираться автору, вознамерившемуся инсценировать роман. Вспомним, что трагическим противостоянием между человеком и христианским Богом объясняли сценичность больших романов Достоевского философы Серебряного века, уподобляя их античной трагедии. И в «Белой гвардии» присутствует сходная трагическая коллизия.

#### **СПИСОК ИСПОЛЬЗОВАННОЙ ЛИТЕРАТУРЫ: (REFERENCES)**

1. Булгаков М. А. Пьесы 20-х годов. Л., 1989.
2. Булгаков М.А. Собр. соч.: В 2 т. Т. 2: Белая гвардия: Гражданская война в России. СПб., 2002.
3. Булгаков М.А. Театральный роман: романы, пьесы. М., 2010.
4. Смелянский А.М. Михаил Булгаков в Художественном театре. М.,1989.
5. Сокурова О.Б. Большая проза и русский театр. СПб., 2004.
6. Сталин И.В. Собрание сочинений: В 16 т. Т. 11. М., 1949.



## ARXIV HUJJATLARINING AHAMIYATI

**Asadova Olimaxon Husen qizi**

Mirzo Ulug‘bek nomidagi O‘zbekiston Milliy Universiteti

Tarix fakulteti 3-bosqich talabasi

### ANNOTATSIYA

Ushbu maqolada arxiv hujjatlarning ahamiyati ya’ni arxivlarda hujjatlarning qanday saqlanayotganligi va tadqiqotchilar uchun qanday imkoniyatlar qilinayotganligini to‘g‘risida yoritilgan.

**Kalit so‘zlar:** arxiv, hujjat, manba, arxiv fondi, indeks, O‘zbekiston Milliy arxivi.

Hozirgi kunimizgacha saqlanib kelinayotgan O‘zbekiston xalqining o‘tmishi uchun qimmatli va noyob hujjatlarni asl va sifatli tarzda kelajak avlodga yetkazish, bugungi kun uchun dolzarb hisoblanadi. Ajdodlarimiz tomonidan hozirgi kunga qadar saqlanib kelgan hujjatlarni butligicha saqlovchi texnika va texnologiya bo‘lmasada asl holicha saqlanganligining o‘zi eng katta yutuqligini bildiradi.

Maqsad arxivlarda hujjatlarning qanday saqlanayotganligi va tadqiqotchilar uchun qanday imkoniyatlar qilinayotganligini ko‘rsatishdir. Asosiy vazifa saqlash, jamlash va o‘z holatini yo‘qotgan hujjatlarni qayta holatiga keltirish uchun qilinayotgan ishlarni yoritishdan iborat.

O‘zbekiston Milliy arxivining boshqa arxivlardan farqi shundaki, bunda saqlanayotgan hujjatlar O‘zbek xalqining tarixiga ta’luqli bo‘lgan o‘tmishdagi siyosiy, iqtisodiy, ijtimoiy va madaniy tizimlarini yoritib beruvchi yozma hujjatalar majmuidir.

Qaysi davrga tegishli bo‘lishidan qat’i nazar o‘sha davrda qanaqa yozilgan bo‘lsa shunday saqlanadi.

Ma’lumki, arxiv hujjatlari – bu hujjatli o‘tmishdir.

O‘zbekiston Respublikasi “Arxiv ishi to‘g‘risidagi” Qonunida arxiv tushunchasiga quyidagicha ta’rif berilgan; Arxiv – arxiv hujjatlarini jamlash, hisobga olish, saqlash va ulardan foydalanishni tashkil etuvchi muassasa”. Bu jamlash, hisobga olish, saqlash foydalanish arxivning to‘rtta ustuni qilib belgilangan[1].

Shuni alohida aytish kerakki, arxivlar manbalar to‘plami sifatida ilmiy izlanish maqsadlari, davlat boshqaruvining, alohida shaxslarning, jamoat tashkilotlarining ehtiyojlariga xizmat qiladi. Arxiv hujjatlaridan foydalanish – bu tarixchi izlanishining

poydevori hisoblanadi. Mustaqil O‘zbekistonda tarix fanining rivojlanishida arxiv ma’lumotlari katta ahamiyatga egadir[2].

Shuningdek bugungi kunda ko‘plab davlatlarda arxiv hujjatlarini jamlash, saqlash, tartibga solish hamda ulardan foydalanish uchun sharoitlar yaratib berayotgan arxiv muassasalari faoliyat yuritib keladi. Ularda qadimiy davrlardan boshlab to hozirgi zamonga qadar millionlab hujjatlar to‘planib, minglab arxiv fondlariga jamlangan. Shu jumladan, Markaziy Osiyo mintaqasida joylashgan mamlakatlarning yirik arxivlari qatorida O‘zbekistonda faoliyat yuritib kelayotgan Markaziy davlat arxivlari ham qimmatli tarixiy hujjatlarga boy bo‘lgan muassasalar sifatida e’tirof qilinadi.

Respublikamizda mustaqillik yillarida arxiv muassasalari va arxiv ishi sohasiga alohida e’tibor berilib, mazkur jarayonda arxivlar faoliyatining huquqiy-me’yoriy asoslarini yaratish ishlari yo‘lga qo‘yildi. Arxivlarda saqlanayotgan hujjatlar bilan ishlashning tartib-qoidalari ishlab chiqilib, arxiv texnologiyalari takomillashtirildi. O‘zbekistonning Davlat arxivlari hamda xorijiy mamlakatlarda ish olib borayotgan arxivlar o‘rtasida hamkorlik aloqalari o‘rnatishda o‘zaro manfaatli shartnomalar tuzishga muvaffaq bo‘lindi.

Hozirgi kunda respublikamizda 103 ta davlat arxivi bo‘lib, eng yirik davlat arxivlaridan biri bu O‘zbekiston Milliy arxividir. Bu arxiv 1958-yilda tashkil etilgan. Uning binosi maxsus loyiha asosida 1964-yilda qurilgan va 1-avgustdan ishga tushirilgan. Bizning o‘lkamizda arxivlar juda qadim zamonlarda vujudga kelgan.

O‘zbekiston Respublikasi Milliy arxivi o‘zbek xalqining qo‘lyozma hujjatlari saqlanadigan eng katta, eng boy arxiv xazinadir.

Bugungi kunda O‘zbekiston Respublikasi Milliy arxiv fondida yurtimizning ijtimoiy-siyosiy, iqtisodiy va madaniy hayotiga taalluqli qariyb 1,8 milliondan ortiq hujjatlarni saqlanib kelinmoqda. Bulardan alohida qimmatli hujjatlar soni 500000 yig‘majildan iboratdir[3].

O‘zbekiston Milliy arxivida saqlanayotgan hujjatlar tasnifi uchta tarixiy davrga tegishli hujjatlar saqlanadi.

Ular:

- 1) Tarixiy davr (IX-asrdan 1917-yilgacha bo‘lgan davr hujjatlari). Bu fondlarga «I» indeksi berilgan, ma’nosi “Исторический” (Tarixiy) jami 910 dan ortiq fondi bor.
- 2) Inqilobgacha bo‘lgan hujjatlar (1918-yildan 1990-yilgacha). «R» indeksi berilgan, jami fondi 1900 dan ortiq.

3) Mustaqillik davri hujjatlari 1990-yildan to hozirgi kungacha «M» indeeksi berilgan, jami fondi 65 dan ortiq[4].

O‘zbekiston Respublikasi Milliy arxiv fondini saqlovchi muassasa sifatida 2003-yil 22 yanvarda davlat ro‘yxatidan o‘tkazildi. Bu yerda saqlanayotgan hujjatlar tarixiylik bo‘yicha vaqfnomalar bo‘lib, hujjatlar IX asrdan to hozirgi kungacha saqlanmoqda. Tarixiy davr hujjatlari milodiy 898-1917 yillar inqilobigacha bo‘lgan davrni o‘z ichiga oladi. Bunga misol qilib Vaqf hujjatlarida bayon etilgan ma‘lumotlarning eng qadimiysi IX asrga oidligini bilib olishimiz mumkin[5].

So‘ngi davrlarga kelib arxiv hujjatlarining ahamiyatchilik jihati ortib borayotganligi kuzatilmoqda. Bu faqatgina O‘zbekistonda emas balki butun dunyo mamlakatlarida bo‘lib turgan hodisa hisoblanadi. Buning asosiy sababi esa aholining axborotga bo‘lgan talabining oshib borayotganidir. Shu sababdan jahon mamlakatlarida ham arxiv hujjatlarining saqlanishi ulardan samarali foydalanishni tashkil etish uchun ko‘plab ishlarni amalga oshirilmoqda.

O‘zbekistonda faoliyat ko‘rsatayotgan Markaziy arxivlar qimmatli arxiv hujjatlariga boy. Mana shularni hisobga olgan holda arxiv hujjatlari doimiy nazoratda saqlanishini taqozo etadi. Shuningdek boy tariximizni o‘rganishimizda arxiv hujjatlarining o‘rni beqiyosdir. O‘zbek xalqining asl tarixini tiklashda arxiv hujjatlarining ahamiyati katta hisoblanadi. Arxiv hujjatlari tirik o‘tmish va xalqimizning tarixi bitilgan xotirasidir.

Shuningdek arxivda saqlanayotgan hujjatlarning ko‘proqi raqamlashtirilsa tadqiqotchilar uchun keng imkoniyatlar yaratilardi, hujjatlarning asl nusxasi yanada ko‘proq saqlanishi imkonini berardi. Saqlanayotgan hujjatlari qadimiyligi bilan emas, o‘sha davrdagi voqealarning noyobliligi bilan qimmatli hisoblanadi.

#### **FOYDALANILGAN ADABIYOTLAR RO‘YXATI: (REFERENCES)**

1. O‘zbekiston Respublikasi Vazirlar Mahkamasining 1999-yil 30 oktabrdagi “Arxiv ishi bo‘yicha me‘yoriy hujjatlarni tasdiqlash to‘g‘risida”gi qarori.
2. Alimov I.A. Arxivshunoslik. -T.: 2005.
3. Is‘hoqov M.M., Alimova R.R. Arxivshunoslik. -T.: 2017.
4. Boboqulov B. Arxiv ishi nazariyasi va amaliyoti. -T.: “Sano-standart”, 2011
5. Arxivshunoslik. Darslik. O‘zbekistonning eng yangi tarixi masalalari bo‘yicha Muvofiqlashtiruvchi-metodik markaz, 2018. – T.: “Turon-Iqbol”, 2018.

## MAKTABGACHA YOSHDAGI BOLALARGA TA'LIM-TARBIYA BERISHNING ZAMONAVIY TENDENSIYALARI

**Yusupova Mohichehra Xolmirza qizi**

Ta'lim-tarbiya nazariyasi va metodikasi (Maktabgacha ta'lim)

### ANNOTATSIYA

Ushbu maqolada maktabgacha ta'lim-tarbiyaning bugungi kundagi ahamiyati, bolalarga ta'lim-tarbiya berishning zamonaviy yo'nalishlari, metodlari, vazifalar, qilinishi lozim bo'lgan ishlar xususida so'z yuritilgan.

**Kalit so'zlar:** Maktabgacha ta'lim, tarbiya, metod, bola, mexanizm, natija.

### KIRISH

Ta'lim sifati ustuvorligi ta'lim siyosatining yadrosi sifatida maktabgacha ta'lim muassasasidan boshlab, ta'lim tizimining barcha bosqichlarida boshqaruvning samarali mexanizmlarini yaratish muammosini nihoyatda dolzarb qilib qo'yadi. Maktabgacha yoshdagi bolaning har tomonlama rivojlanishi, unda "komil inson" asoslarini shakllanishi va yuzaga kelish davri – noyob davr deb belgilanganligi tufayli maktabgacha ta'lim, ayniqsa muhim rol o'ynaydi.

Shu nuqtai nazardan ta'lim "madaniyatli inson" yoki sivilizatsiya va aynan jamiyat rivojlanishining ma'lum bosqichida ijtimoiy-madaniy me'yorlarga javob beruvchi inson shakllanishini ta'minlovchi madaniy-ijodiy vazifani zimmasiga oluvchi umummadaniy qadriyat sifatida (B.S.Gershunskiy, E.N.Gusinskiy, B.T.Lixachev, E.Sh.Qurbonov, E.A.Seytxalilov, A.I.Subetto va boshqalar) gavdalanadi<sup>34</sup>. Shu jihatdan ta'limni "kvalitetizatsiya" (lotincha qualiyas – sifati) bo'lg'usi, zamonaning muhim ijtimoiy jarayonlari dinamikasini, shu jumladan, shaxs rivojlanishi ustuvorligiga sabab bo'luvchi zarurat (E.Sh.Qurbonov, E.A.Seytxalilov), jamiyatining "barqaror rivojlanishi" modeliga o'tish jarayonini ta'minlashga qodir insonni shakllantirishni yuzaga keltiruvchi hal qiluvchi omil sifatida qaraladi.

Maktabgacha yoshdagi bolalarning ma'lumot olishiga davlat belgilaydigan me'yorlar va talablar sifati ularning jamiyat ijtimoiy- madaniy

<sup>34</sup> Jalolova G. "Bolalarni maktabga tayyorlashda noan'anaviy o'yinlardan foydalanish" Toshkent 2014.

ehtiyojlariga mosligi, shuningdek, ularning bolani rivojlantirishning to'laqlonligi va yaxlitligini ta'minlash bilan birga maktabgacha ta'lim bolalikning o'z mohiyatini saqlashga yo'naltirilganligi bilan aniqlanadi.

Ta'lim jarayonining sifati uning mazmunining, shakl va usullarining sifati, uning ishtirokchilarining o'zaro hamjihatligi bilan ta'minlanadi.

Resurs ta'minoti jarayonining sifati kadrlar, moliya-iqtisodiy, dasturiy-uslubiy, ruhiy, sanitariya-gigiyenik va tibbiy sog'lomlashtirish, ijtimoiy-pedagogik resurslar va shart- sharoitlarning sifatidan tarkib topadi.

Natijalarning sifati bolalarning salomatligi holati, bolalarning shaxsiy yutuqlari, pedagoglarning shaxsiy kasbiy yutuqlari, maktabgacha ta'lim muassasasining yutuqlari kabi elementlarni o'z ichiga oladi.

MTMda bolalar faoliyatini tashkil etish jarayoni, tizimli sifatning barcha xususiyatlarini va tavsiflarini umumlashgan holda o'zida tashuvchi maktabgacha ta'lim sifatining tizim hosil qiluvchi birligi hisoblanadi. Bolalar faoliyatining muayyan turlarini shakllantirish jarayonlari sifatining jami bolalarni rivojlantirish jarayonlarining u yoki bu sifatini shakllantiradi (jismoniy, ijtimoiy, bilim olish, badiiy-estetik), ulardan o'z navbatida ham alohida olingan yosh guruhi, ham butun maktabgacha ta'lim muassasasi yaxlit ta'lim jarayonining sifati hosil bo'ladi.

Maktabgacha ta'lim muassasasi ta'minlaydigan ta'limning sifat holati doimiy hisoblanmaydi: u yangi xususiyatlarning paydo bo'lishiga qarab o'zgaradi. Tashqi va ichki omillardan kelib chiquvchi tashqi va ichki hamjihatlik ularning paydo bo'lishining manbai hisoblanadi. Shu sababli maktabgacha ta'lim sifati jarayon va natijaning, haqiqiy va potensial, ichki va tashqi sifatning birligi sifatida namoyon bo'ladi.

Maktabgacha ta'lim muassasasi bolalar ta'limiga davlat va jamiyat talablarini aks ettiruvchi ijtimoiy buyurtma beradigan maqsadlar tizimining markaziy sifat hosil qiluvchi tashqi omili hisoblanadi. Bunday maqsadlar hamisha jamiyat rivojlanishining ma'lum bosqichlariga xos bo'lgan muayyan ijtimoiy andozalar bilan bog'liq bo'ladi. Jamiyat rivojlanishining hozirgi darajasi, malakalilik, mustaqillik, erkinlik va mas'uliyat, tabiat va jamiyat manfaatlaridan kelib chiqib, o'z xatti-harakati va faoliyatini boshqarish mahorati, hayotning yangi sifatini yaratish maqsadida madaniy-tarixiy makonni faol, ijodiy o'zlashtirish layoqati uning o'ziga xos tavsiflari

hisoblanadi. Sifatga yo'naltirilgan ijtimoiy buyurtma aynan shunday asosiy tavsiflarga ega shaxsni shakllantirishni nazarda tutishi kerak<sup>35</sup>.

Maktabgacha ta'lim sifati – natija haqida bola shaxsini rivojlantirish nuqtai nazaridan bolalar quyidagi shaxsiy natijalarni qanday egallaganiga qarab so'z yuritish mumkin:

- tizimli tabaqalanadigan malakalilik:
  - til malakasi, bolaning o'z fikrlari, istaklari va niyatlarini nutq vositasida va nutqsiz vositalarda erkin ifodalashni nazarda tutadi;
  - ijtimoiy malaka, har bir insonga oliy qadriyat sifatida yondashishni, uning o'ziga xosliklari va manfaatlarini tushunish mahoratini, uning hissiy holatidagi o'zgarishlarni payqashni, vaziyatga qarab muloqot usullarini tanlashni o'z ichiga oladi;
  - intellektual malaka, o'z maqsadiga erishish uchun bolaga yangi xatti-harakatlarini ijro etishga va ularni bajarishga yordam beruvchi umumiy intellektual faoliyatni shakllanganligini nazarda tutadi;
  - jismoniy malaka, bolaning o'z yosh darajasiga mos keluvchi turli harakat turlarini egallaganligini ko'rsatadi;
- ixtiyoriylik, bola tomonidan qoidalar va me'yorlarga muvofiq o'z xatti-harakatini boshqarish ko'nikmasida namoyon bo'ladi;
- mustaqillik, kundalik hayotda va ishda paydo bo'ladigan turli vazifalarni bola tomonidan kattalarning yordamisiz mustaqil kun tartibiga qo'yish va hal qilishni ta'minlaydi;
- mas'uliyat, "mumkin" va "mumkin emas", "yaxshi" va "yomon", "xohlayman" va "kerak" o'rtasida tanlov vaziyatida paydo bo'ladi;
- tashabbuskorlik, bolaning o'z istaklariga javob beruvchi o'yinlarni, samarali faoliyat turlarini tashkil etishga urinishda va ularga o'z tengdoshlarini jalb qilish mahoratida ifodalanadi;
- ijodkorlik, ish jarayonida paydo bo'ladigan hamda o'z originalligi va variativligi bilan ajralib turuvchi yangi mahsulot yaratishda namoyon bo'ladigan turli muammolarni ijodiy hal qilishga bolaning layoqatini ko'rsatadi;
- xatti-harakat erkinligi, bolaning ijtimoiy qabul qilingan qoidalar va taqiqlarga rioya qilishini taqozo etuvchi harakat va faoliyat yo'nalishi, ular o'rtasida quyidagi to'rttasi eng muhim hisoblanadi: o'zgaga, o'zingga,

---

<sup>35</sup> Rustamova M., D.Djumanova "Pedagog kadrlar salohiyatini oshirishda metodik birlashmalarning o'rni" \ metodik tavsiyanoma, 2018 yil.



tabiatga, boshqa odamlar yasagan narsalarga ziyon yetkazma;

- xavfsizlik, bolada o'z xatti-harakatlarining oqibatlarini his qilish va ko'ra bilish layoqati borligi bilan tavsiflanadi, bu unda me'yor, ehtiyotkorlik tuyg'ularining shakllanishi bilan bog'liq;

- o'z-o'zini anglash va o'zini baholash, bolada o'z timsolini shakllantirishda, kattalar va tengdoshlar bilan munosabatlarda o'z o'rnini anglashda, o'z imkoniyatlarini baholashda, hali ko'p o'qish kerakligini tushinishda namoyon bo'ladi. Bu shaxsning asosiy tavsiflari tizimi – maktab yoshigacha bolaning asosiy rivojlanish dasturi konsepsiyasida taqdim etilgan. Maktabgacha ta'lim sifatiga ta'sir qiluvchi tashqi muhit omillariga ijtimoiy buyurtmali maqsadlardan tashqari maktabgacha ta'limga davlat me'yori (talablari), shuningdek, maktabgacha ta'lim muassasasida bolalarga ta'lim berish uchun zarur bo'lgan tashqi resurslar (kadrlar, axborot, moddiy va hokozo) kiradi.

#### **XULOSA**

Omillar va shart-sharoitlar o'rtasida o'zaro aloqa mavjud. Sharoitlar omillarning imkoniyatlari paydo bo'lishiga jiddiy ta'sir ko'rsatadi. Shu sababli maktabgacha ta'limning sifatini oshirish omillari va sharoitlarining garmonik uyg'unligini ta'minlash o'ta muhimdir.

#### **FOYDALANILGAN ADABIYOTLAR RO'YXATI: (REFERENCES)**

1. Jalolova G. "Bolalarni maktabga tayyorlashda noan'anaviy o'yinlardan foydalanish" Toshkent 2014.24b
2. Qodirova F.R., R.M.Qodirova "Maktabgacha yoshdagi bolalarni ikkinchi tilga o'rgatish metodikasi" Dastur va o'quv qo'llanma. Toshkent, 2007.17b
3. Maktabgacha yoshdagi bolalar rivojlanishiga qo'yiladigan Davlat talablari. Toshkent – 2008.
4. Mo'minova L.R. "Maktabgacha yoshdagi bolalarni savodga o'rgatish dasturi" Toshkent-2006.15b
5. Rustamova M., D.Djumanova "Pedagog kadrlar salohiyatini oshirishda metodik birlashmalarning o'rne" // metodik tavsiyanoma, 2018 yil.6b
6. Bo'tayeva U., Oqilova K.. Maktabgacha yoshdagi bolalarni shakllantirishda o'yin-mashg'ulotlarning o'rne // metodik tavsiyanoma Samarqand 2009 y. 24 b

## FOBIYANING VA UNING NAMOYON BO‘LISH XUSUSIYATLARI

**Usmonova SHalola Raxmatillo qizi**

O‘ZMU Psixologiya(faoliyat turlari bo‘yicha)

2-bosqich magistranti

### ANNOTATSIYA

Bu maqolada yoshlarga oid davlat siyosati, o‘smirlik davri, uning psixologik xususiyatlari, fobiya, ijtimoiy fobiya va uning sabablari, oldini olish, ijtimoiy fobiyaning yoshga bog‘liq xususiyatlari, belgilari, ijtimoiy fobiyaning oldini olish haqida fikr yuritiladi.

**Kalit so‘zlar:** O‘smirlik davri, fobiya, qo‘rquv, himoya refleksi. depressiya yoki giyohvand moddalar.

### АННОТАЦИЯ

В этой статье будут рассматриваться вопросы о государственной молодёжной политике, периоды подросткового возраста и его психологических свойствах, социальная фобия, и его причины. Признаки и характер социальной фобии связанных возрастными изменениями, а также предупреждение социальной фобии подростков.

**Ключевые слова.** Периоды переходного возраста подростков фобия, страх, защитный рефлекс, депрессия и наркотические вещества.

**Fobiya** - biror vaziyat, hodisa predmetga nisbatan vujudga keladi-gan birmuncha turg‘un va asossiz qo‘rquvdir. Fobiya bilan aziyat chekuvchilar qo‘rquvlariga sabab bo‘luvchi predmet yoki vaziyat haqida hatto o‘ylaganlarida ham ularni vahima qamrab oladi. Fobiya insonlarning to‘g‘ri hayot kechirishlariga to‘sqinlik qilib, shaxsiy, ijtimoiy va kasbiy faoliyatiga salbiy ta‘sir ko‘rsatishi mumkin.

Fobiya qo‘rquvdan kuchli va turg‘un holda namoyon bo‘lishi, qo‘rquv uyg‘otuvchi obyektidan qochish istagining yuqoriligi bilan ajralib turadi.

Ma‘lumotlarga qaraganda, yer yuzi aholisining 10 –11 % turli xil fobiyalardan aziyat chekadi. Bu holat insonda kutilmaganda va ang-lanmagan sababga ko‘ra paydo bo‘lishi mumkin. Ayniqsa, bolalarda qo‘rquv va fobiyalar ularning jamiyatga, o‘rab turgan olamga moslashish jarayonlarida ko‘proq uchraydi. Ta‘kidlanishicha, fobiyalar fantaziyasi yaxshi rivojlangan, xavotirlanuvchan xususiyatga ega bo‘lgan, o‘ziga

ishonmaydigan, o'ziga past baho beradigan, muloqotga kirishish malakasi yaxshi shakllanmagan insonlarda ko'proq kuzatilar ekan. Bu jarayonga irsiyat hamda tarbiya ham katta ta'sir ko'rsatadi. Fobiya erkaklarga qaraganda ayollarda ko'proq uchraydi. Bu holat ayollarning hissiyotga beriluvchanligi va ko'pincha agressiyaning obyektiga aylanib qolishlari bilan bog'liqdir.

Fobiyaning ko'plab turlari mavjud: odamlar biror hayvondan, hasharotdan, balandlikdan, yolg'iz qolishdan, kasallikka chalinishdan, ochiq yoki berk bo'shliqdan qo'rqadilar. Hatto insonlarda fobofobiya, ya'ni biror fobiyaga duchor bo'lishdan qo'rqish ham uchraydi. Odamlarning doimo qo'rquv hissini qo'zg'atuvchi vaziyatdan gochish-lari fobiyaning belgisidir.

Fobiyalar inson xulqining ba'zi noodatiy holatiga ham sabab bo'lishi, atrofdagilarning nomuvofiq reaksiyasiga olib kelishi mumkin. Masalan, fobik qo'rquvlar sodir bo'lishi ehtimol bo'lgan baxtsizlikdan himoyalaniq maqsadida o'tkaziladigan butun boshli marosimgacha bo'lgan harakatlar, ko'pincha sog'lom fikr nuqtai nazaridan erish tuyulgan xulq-atvor ko'rinishida ham namoyon bo'lishi mumkin.

Yuqoridagilardan kelib chiqqan holda shuni aytish mumkinki, fobiya-insonlar emotsional sohasining patologik holati bo'lib, asossiz ravishda kuchli qo'rquv shaklida namoyon bo'ladi.

### **Unga ko'ra, fobiyaning quyidagi turlari mavjud:**

Agorafobiya – ochiq bo'shliqlardan qo'rqish.

Akvafobiya – suvdan qo'rqish.

Akrofobiya – balandlikdan qo'rqish.

Androfobiya – erkaklardan qo'rqish.

Autofobiya – yolg'izlikdan qo'rqish.

Gemofobiya - qondan qo'rqish.

Zoofobiya – hayvonlardan qo'rqish.

Kardiofobiya – yurak kasalliklaridan qo'rqish.

Klaustrofobiya – yopiq bo'shliqdan qo'rqish.

Krematofobiya – puldan qo‘rqish.

Nekrofobiya – murdalardan qo‘rqish.

Niktofobiya - qorong‘ulikdan qo‘rqish.

Panofobiya – dunyodagi hamma narsadan qo‘rqish.

Pirofobiya – olovdan qo‘rqish.

Santa-klaustrofobiya – tutun mo‘risiga tiqilib qolishdan qo‘rqish.

Tanatofobiya – o‘limdan qo‘rqish.

Toksikofobiya – zaharlanishdan qo‘rqish.

Triskaydekafobiya – 13 sonidan qo‘rqish.

Fobofobiya – o‘z qo‘rqividan qo‘rqish.[1.B 106-107]

Inson nima uchun qo‘rqadi fobiyalar qanday paydo bo‘ladi?

Bilamizki, biz farzandimizni har doim nimadandir himoya qilishga o‘rgatamiz shu himoya refleksi ohista ong ostimizda qo‘rquv va fobiyalarni shakillantira boradi. Asosan o‘smirlarda 11-15 yosh davrlariga bog‘liq holatda hayolotga berilish xususiyati yuqori bo‘ladi. Demak qo‘rquv va fobiya hayol mahsuli mahsuli va ximoya mexanizimi hisoblanadi.

Qo‘rquv foydalimi yoki zararmi? Farzandingiz olovdan qo‘rqmasa u uyda olov yoqib uyni yondirib yuborishi mumkinmi? Mashina harakatlanayotgan payt qo‘rqmay yo‘ldan o‘tsa, hech nimadan qo‘rqmasa, uni siz qanday tasavvur qilasiz. Demak, qo‘rquvni kerakli tomonlari ham bor.

Fobiyachi? Fobiya zarar. Ijtimoiy fobiya, bunday qo‘rquvlar tashqaridan hayoliy yoki haqiqiy kuzatuvdan kelib chiqishi mumkin. Ijtimoiy fobiyaga ega bo‘lgan kishi uning ijtimoiy o‘zaro munosabatlarining qo‘rquvlari ortiqcha yoki asossiz ekanligini anglashi mumkin, ammo ularni yingish oson bo‘lmaydi. Ijtimoiy fobiya bilan og‘rigan ba’zi odamlar ijtimoiy vaziyatlarning keng doirasidan qo‘rqishadi, boshqalari esa o‘ziga xosdir, masalan, o‘z qobilyatlarini eng yaxshi tarzda ko‘rsatish kerak. Ko‘pgina hollarda ijtimoiy fobiya erta yoshda o‘zini namoyon qila boshlaydi. Ushbu kasallikdan azob chekayotganlarning 50% 11 yoshgacha va 80% - 20 yoshgacha yetgunga qadar uning alomatlarini topadi. Kasallik juda erta o‘zini namoyon qila boshlaganligi sababli,

depressiya yoki giyohvand moddalarni suistemol qilish kabi birgalikda kasalliklar paydo bo'lishi mumkin.

Ijtimoiy fobiyaning sabablari. Aksaryat psixoterapevtlar ijtimoiy fobiyaning asosi o'z-o'zidan ishonchsizlikka ega ekanligiga qo'shiladilar va u rivojlanadi, ko'pincha o'smirlik davrida (10-15 yosh) va o'spirinlik (16-18 yoshda) - jamiyat bilan faol muloqot boshlanganda. O'z-o'zidan ishonchsizlikning sabablari va natijada bolalik davrida ijtimoiy fobiya bo'lishi mumkin:

- bolaning notog'ri baholangan tarbiyasi, uni boshqalar bilan taqqoslash uning foydasiga emasligi;

- bolaga juda qattiq talablar;

- kattalar tomonidan tanqid;

- shaxsni shakillantirish davrida tanqid qilish;

- maktabda masxara qilish;

Ijtimoiy tasdiqlashning yo'qligi va boshqalar. [2.B.85-87]

### **Fobiya qanday davolaniladi?**

Insonlardagi oddiy qo'rquv hissi fobiyadan mutlaqo farq qiladi.

Bu qo'rquv xissi tezda o'tib ketadi va bu bezarardir....

Ammo, fobiya ayniqsa inson stressga tushganda, depressiya vaqtida juda rivojlanib ketadi va inson hayotiga ancha muncha noqulayliklar va zarar keltirib chiqaradi. Masalan: kasallikdan yoki o'limdan qo'rqadigan insonlar ko'chada, mashinalarda yura olmaydigan bo'lib qolishadi, yoki bo'lmasa mikrobdan qo'rqadigan insonlar (mizofobiya) tashqariga chiqishga, odamlar bor joylarga borishga, odamlar bilan ko'rishishga juda qo'rqib qolishadi. Tinimsiz qo'llarini yuvishadi. Umumiy ovqatlanadigan joylar, transport, hojatxona singari joylardan foydalana olmay qolishadi.

Fobiyalarni albatta psixologlar davolaydi. Psixologlar davolash jarayonida fobiyaning keltirib chiqargan sabablarini aniqlaydi, turli mashqlar, auto treniglar va gipnoz bilan davolashadi. Albatta fobiyaning davolash uchun bir muncha vaqt talab etiladi.

### **XULOSA**

Xulosa qilib shuni aytishimiz mumkinki, fobiyaning davosi bor buning uchun zudlik bilan fobiya paydo bo'lishini ilk davrlaridayoq psixologga murojaat qilish zarur. Agar fobiyaning kuchaytirib yuborilsa miya bo'linmalarida kuchli tormozlanish yuz beradi, bu esa aqli zaiflik degani. Bu holatda psixolog emas psixiatr qabuliga borishga to'g'ri keladi.

**FOYDALANILGAN ADABIYOTLAR RO‘YXATI: (REFERENCES)**

1. Hakimova I.M. Deviant xulq-atvor psixologiyasi: O‘quv qo‘llanma. – T.: O‘zbekiston Respublikasi IIV Akademiyasi, 2013. – 143 b.
2. Рўзиев Умар Музаффарович. Ўспиринларда ижтимоий фобия намоён этилишининг психологик белгилари. //“psixologiya” ilmiy jurnal \* научный журнал \* scientific journal 85. № 4.2021.-В.85-87
3. <https://buxdu.uz/108-psixolog-maslahati/4835/4835-fobiyadan-qanday-davolaniladi/>



## ПОИСК ИДЕАЛА ЖЕНСКОГО ОБРАЗА В РОМАНЕ Л.Н. ТОЛСТОГО «ВОЙНА И МИР»

**Нажмиддинова Шахноза**

Магистрантка 2 курса СамГУ

Научный руководитель к.ф.н. **Ишниязова Ш.А.**

### АННОТАЦИЯ

Данная статья посвящена вопросу, роли женщины в обществе и в жизни. 19 век, век эмансипации женщины, когда главным вопросом стало личность и его вклад в жизни социума. Великий писатель Л.Н. Толстой поднимает эту проблему на высокий человеческий уровень, где каждая личность – это центр всего вселенной. «Война и мир» раскрывает человека с разных сторон и рисует его психологический, мировоззренческий характер.

**Ключевые слова :** власть, личность, время, история, философия писателя, женщина и ее место в обществе.

Поиск идеала присутствует у всех русских писателей. В связи с этим в XIX веке особенно значимым становится отношение к женщине, не только как к продолжательнице рода, но и как к существу, способному мыслить и чувствовать гораздо тоньше и глубже, чем герои-мужчины. С женщиной связывается, как правило, идея спасения, возрождения, сфера чувств. Ни один роман не может обойтись без героини. В мировой литературе мы находим колоссальное количество женских образов, самых разнообразных характеров, со всевозможными оттенками. Л.Н. Толстой также оказался в эпицентре этих поисков идеала и дал своё представление о роли женщины в культуре. В своих произведениях он создал потрясающие по героике и силе женские образы. Толстой не пытается создавать идеалы; он берет жизнь, как она есть, и в романе «Война и мир» выводит несколько типов характеров русской женщины начала XIX столетия, замечательных по глубине и верности психологического анализа и жизненной правде, которой они дышат. Мы видим, что это - живые женщины, что именно так они должны были чувствовать, мыслить, поступать, и всякое другое изображение их было бы ложно; мы не можем не ощущать свою духовную близость с ними. История создания романа «Война и мир» "Текучесть человека", способность его к крутым и решительным переменам находится

постоянно в центре внимания Толстого. Ведь важнейший мотив биографии и творчества писателя - движение к нравственной высоте, самоусовершенствование.

"Очень большое влияние на создание женских образов в романе оказала мать писателя Мария Николаевна, которая скончалась во время родов. Левушке не было тогда еще и двух лет, о матери остались у него смутные воспоминания, но духовный ее облик по рассказам близких людей Толстой бережно хранил всю жизнь. "Она представлялась мне таким высоким, чистым, духовным существом, что часто... я молился ее душе, прося ее помочь мне, и эта молитва всегда помогала много". Слуги вспоминали, что, столкнувшись с несправедливостью, Мария Николаевна, бывало, "вся покраснеет, даже заплачет, но никогда не скажет грубого слова". Мать заменила детям необыкновенная женщина, тетушка Татьяна Александровна Ергольская, которая, по словам Л. Толстого, по-прежнему любила отца, "но не пошла за него потому, что не хотела портить своих чистых, поэтических отношений с ним и с нами". Татьяна Александровна имела самое большое влияние на жизнь Л. Толстого. Как много существует в русской литературе произведений, рассказывающих о женской судьбе. Это и «Светлана» В.А. Жуковского, «Недоросль» Д.И. Фонвизина, «Горе от ума» А.С. Грибоедова, «Евгений Онегин» А.С. Пушкина. Героини этих произведений жили примерно в одно время и находились в одинаковых обстоятельствах. (22.36) Софья, племянница Стародума из комедии «Недоросль», Софья Фамусова из пьесы «Горе от ума», Татьяна Ларина из романа «Евгений Онегин» ...и это далеко не полный перечень героинь, с которыми связаны лучшие страницы русской классической литературы.(32.)

Одни авторы, создавая свои творения, стремились показать женскую красоту и очарование, рассказывая о своем «милом идеале» женщины. Другие говорили о женственности, душевной чистоте, искренности, силе характера.

Великие русские писатели XIX века, создавая положительные женские образы, всегда акцентировали внимание не на совершенных чертах лица или красоте фигуры, а на богатом внутреннем мире своих героинь, который одухотворяет их внешний облик. Таковы, например, пушкинская Татьяна Ларина или тургеневская Лиза Калитина. Тот же художественный принцип положен в основу создания пленительных женских образов Толстого в романе "Война и мир". Это Наташа Ростова и Марья Волконская.

Многие писатели пытались создать идеал русской женщины, но все эти попытки оказывались безуспешными. Гоголь в своей "Уленьке" дает лишь

бледную картину, тень. Ольга в “Обломове” и Елена в “Накануне” хоть и живые личности, но живут в сознании неудовлетворенности жизни и тоски по чему-то лучшему. При первом слове мужа, что так должно быть, Ольга покоряется. Елена же уходит за любимым человеком, как поступали многие русские женщины. Редкие женщины, поднявшиеся над уровнем потребностей и способностей своего пола, не могут составить еще тип, пустивший глубокие корни в жизни. Героини, созданные в произведениях русской литературы - лишь бледные контуры, которые не могут сложиться в образы, полные жизни. Такие образы, возможно ещё появятся в будущем. Изображая жизнь, такой, какой она была, Л.Н. Толстой не пытался создать идеал. В романе “Война и мир” он рисует несколько характеров русской женщины в начале нынешнего столетия. Они изображены с большой глубиной и верностью психологического анализа и жизненной правдой. Это не идеальные, а живые женщины. Мы понимаем, что так именно они должны были чувствовать, мыслить, поступать.

Из всех женщин, встречающихся в романе, особого внимания заслуживают образы княжны Марьи, Наташи Ростовой, Элен Безуховой, княгини Болконской.

В центре внимания автора «Войны и мира» - сложные судьбы людей, прежде всего пути формирования их личности. На протяжении романа меняются образ жизни и внутренний облик не только Андрея Болконского и Пьера Безухова, которые живут в мире напряженных идейных исканий, но и княжны Марьи, Николая и Наташи Ростовых. Дороги, которыми идут толстовские герои (как они ни различны), имеют свою «равнодействующую». Пора их юности (особенно Николая и Наташи) отмечена счастливой беззаботностью, с которой грустно расставаться. «Я знаю, что никогда уже я не буду так счастлива, спокойна, как теперь», - говорит Наташа брату, когда они возвращаются домой после охоты. Вместе с тем Толстой не склонен украшать юность в ущерб зрелости. Перед взрослеющими героями «Войны и мира» открываются широкие горизонты. Они преодолевают детскую и юношескую наивность, эгоистическую односторонность; кругозор их становится шире. Толстому важно показать становление личности героя, хотя речь у него порой идет и о «спиральных» возвратах к прошлому, к заблуждениям, казалось бы, уже преодоленным. Внимание писателя привлекают прежде всего нетрагические грани жизни - возможности жизни полной и счастливой. От первых сцен в доме Ростовых, где царит поэзия детства и юности, Л. Толстой ведет нас к эпилогу, где Наташа и Николай 15 лет спустя счастливы в семейной жизни. Недаром один из

первоначальных вариантов своего произведения (1865) писатель предполагал озаглавить «Все хорошо, что хорошо кончается». Вместе с тем человеческие судьбы в романе поистине драматичны. Порой герои расплачиваются за ту дань, которую сами отдали соблазнам света и духовно не просветленной чувственности, чему не чужды Пьер и Николай Ростов, отчасти Наташа. Но больше писателя интересует процесс преодоления полудетской ограниченности кругозора - постепенное обретение героем жизненного и духовного опыта. Пора юности, по Толстому, - это, как впоследствии у Блока, не только время чарующе-прекрасное и исполненное неповторимой прелести, но и «опасные года», когда в человеке еще не «утвердилась с миром связь», когда ему, отчужденному от сложной и богатой реальности, так легко сделать что-то ложное и непоправимое. Николай и Наташа Ростовы со временем все яснее ощущают недостаточность безоглядного упоения «живой жизнью», проникаются чувством ответственности за судьбу близких людей. Проиграв большую сумму денег (что так ударило по состоянию семьи Ростовых), Николай нашел в себе упорство резко сократить привычный достаток. Мысль о долге перед старой матерью и памятью отца всецело овладевает им после войны 1812 г. Впервые встретив княжну Марью в Богучарове, Николай с «несвойственной ему пронизательностью» заметил все оттенки ее характера; несмотря на присущую Ростову некоторую грубоватость, он тянется, по меткому выражению С.Г. Бочарова, к «духовным дарам» Болконской. И в пору счастливой жизни с княжной, Марьей Николай верен чувству ответственности перед семьей. Таким образом, Толстой показывает нам духовный путь своих лучших героев, даёт их фазы взросления: они идут от детской непосредственности к полному восприятию окружающего мира. Наташа Ростова, как и другие герои романа, проходит сложный путь к духовной зрелости. Ее полудетское своеволие, порой выражаемое словами «а если я хочу» или «все можно», со временем себя исчерпывает, ему на смену приходит мудрость ответственного за свои поступки человека. В начале романа Толстой с особенной любовью рисует нам образ этой живой, прелестной девочки в том возрасте, когда девочка уже не дитя, но еще и не девушка, с ее резвыми детскими выходками, в которых высказывается будущая женщина. Наташа не знает, что значит робеть или конфузиться, она за большим обедом решается на шалость, и удивляет всех смелостью своего обращения с грозной Ахросимовой, которая недаром прозвала ее казаком; она прожигает себе руку каленым железом в знак вечной дружбы; все это ребячество, но другие дети не отважатся на это, а только скажут: ах, ах, как ты это могла сделать. Наташа выросла прелестной девушкой;

жизнь молодая, счастливая так и бьет в ее смехе, взгляде, в каждом слове, движении; в ней нет ничего искусственного, рассчитанного, никакой дрессировки барышень; каждая мысль, каждое впечатление отражается в светлых глазах ее; она вся - порыв и увлечение. Она очаровывает всех: рубака Денисов пишет стихи молодой волшебнице, когда ей всего пятнадцать лет; благодушный Борис забывает свои планы о карьере и влюбляется в бедную девушку; князь Андрей, несмотря на свой первый горький опыт, увидев ее на бале, решает, что она будет его женой; масон Безухое освежается любовью к ней от своих мучительных дум над жизнью. Наташа знает свою силу и любит пробовать ее. Она кокетка, но кокетство ее не привычное, игривое кокетство хорошеньких женщин, не ребяческие ужимки, надувание губок, глазки маленькой княгини, не цеховое кокетство невест, рассчитывающее на женихов повыгоднее, не обдуманное кокетство опытной светской красавицы, хладнокровно привлекающей в свои сети новые жертвы для потехи своего тщеславия, - кокетство Наташи совершенно невольно, естественно, оно часть ее самой. Она с детства привыкла восхищать всех собою, ей необходимо это восхищение, она счастлива им, как счастлива прекрасной летней ночью, своим пением, милым славным братом, своей красотой. Кокетство в Наташе - это молодая сила, которая кипит в ней, ее потребность радостей жизни, наслаждений. Оно еще тем неотразимее, что в Наташе в высшей степени обладает чуткость сердца, которую считают отличительным свойством женской природы и которая даже, по мнению многих, вполне может заменить женщине ум, опыт, знание жизни. Чувство безоглядно-вольное, столь свойственное ранней молодости, сменяется у героев «Войны и мира» этической встревоженностью; они начинают повиноваться требованиям жизни. И в этом зрелом мироотношении Толстой усматривает не меньше поэзии, чем в юной, не знающей границ свободе. Но если человек подчиняется внешней силе и чьему-либо авторитету, а не велению нравственного долга, то это тоже расценивается писателем как проявление ограниченности и незрелости. Мысль Толстого ясна: жизнь требует от людей независимости, самостоятельности, чувства ответственности. Подчиняясь глубинным законам бытия, воплощенным в нравственных императивах, человек вместе с тем призван к «неповиновению» ходячим мнениям и чьей-либо навязчивой воле (в том числе людей, облеченных властью). «Самостоянье человека - залог величия его», - эта пушкинская поэтическая формула созвучна Толстому 60-х годов.

**СПИСОК ИСПОЛЬЗОВАННОЙ ЛИТЕРАТУРЫ: (REFERENCES)**

1. Толстой Л. Н. Собр. соч. в 22-х т. М., 1984
2. Бурсов Б.И. Лев Толстой: Идеиные искания и творческий метод. М., 2016. – 325 с.
3. Долинина Н. По страницам «Войны и мира».— Л., 2008.- 158 с.
4. bestreferat роман Л.Н.Толстого «Война и мир»



## YO‘L HARAKATI SOXASIDAGI QOIDABUZARLIKLARNI ANIQLASHDA INNOVATSION TEXNOLOGIYALARNI QO‘LLASH ZARURIYATI

**Qosimov Baxtiyor Axmatjonovich**

Jizzax politexnika instituti

**Yorlayeva Nilufar Amiriddin qizi**

Jizzax politexnika instituti magistrant

### ANNOTATSIYA

Ushbu maqolada xarakat xavfsizligini ta'minlash maqsadida zamonaviy texnologiyalardan foydalanish va masofadan turib boshqariladigan qurilmalar ya'ni qoidabuzarliklarni aniqlash hamda xarakatni tartibga soluvchi qurilmalarning bugungi kundagi ahamiyati to'g'risida yoritib o'tilgan.

**Kalit so'zlar:** Respublika qurilma, texnologiya, masofa, xarakat, svetofor, chorraha, transport, ko'cha, avtomatlashtirilgan, foiz.

### АННОТАЦИЯ

В данной статье рассказывается об использовании современных технологий для обеспечения безопасности дорожного движения и важности дистанционно управляемых устройств, т.е. устройств обнаружения нарушений и контроля дорожного движения на сегодняшний день.

**Ключевые слова:** Республиканское устройство, технология, расстояние, движение, светофор, перекресток, транспорт, улица, автоматизированный, процент

### ABSTRACT

This article describes the use of modern technologies to ensure traffic safety and the importance of remotely controlled devices, i.e. violation detection and traffic control devices today.

**Keywords:** Republic device, technology, distance, movement, traffic light, intersection, transport, street, automated, percentage.

Qoidabuzarliklarni aniqlash, xarakatni tartibga solishda bugungi kunda faqat inson omiliga tayanib bo'lmaydi. Yildan-yilga yurtimizda iqtisodiyot va axolining

turmush tarzi taraqqiy etib borayotgani kabi transport soxasi xam jadal rivojlanib, xarakatlanish oqimi, transport vositalarining miqdori xam yildan-yilga yuqori sur'atlarda ko'payib bormoqda. Xarakat xavfsizligini ta'minlash maqsadida zamonaviy texnologiyalardan foydalanish, masofadan turib tirbandliklar yuzaga kelayotgan serqatnov yo'llarni tartibga solishda juda samarali xisoblanadi va YHXB xodimlarining tirbandliklar yuzaga keladigan vaqtlarda qo'shimcha ravishda jalb qilinishini oldini oladi.

Svetofor signallarini qo'lda yoki avtomatik ravishda boshqarish mumkin. Svetoforni avtomatik tarzda boshqarilganda unga maxsus mexanizmlar o'rnatiladi. Qo'l bilan boshqariladigan svetoforlar ayrim hollarda ishlatiladi, masalan, transport vositalarining tirbandligini bartaraf qilishda.

Svetofor signallarining almashinishi oldindan berilgan rejimda ishlasa, unda bunday svetoforlarni o'zgaras rejimda ishlaydigan deyiladi. O'zgaras rejimdagi svetoforlarni Chorrahadagi jami harakat miqdori 750-800 avt/soat bo'lganda ishlatilgani maqsadga muvofiq. Harakat miqdori 400-750 avt/soat bo'lganda bir seksiyali sariq o'chib yonadigan svetofor o'rnatilishi tavsiya etiladi. Harakat miqdori 400 avt/soatdan kam bo'lsa, harakatni svetofor signallari yordamida boshqarish maqsadga muvofiq emas.

Svetofor signallarini boshqarishning zamonaviy usuli avtomatik tarzda boshqarish bo'lib, uni o'zgaruvchan rejim bo'yicha boshqarish deyiladi. Bunday rejimda miqdorlariga qarab yashil signalning vaqti kamayishi yoki ko'payishi mumkin. Chorrahaga yaqinlashib kelayotgan transport vositalari to'g'risidagi axborotni to'xtash chizig'iga 20-40 m masofada o'rnatilgan detektorlar yordamida olinadi.

Svetoforlarni o'zgaruvchan rejimda avtomatik tarzda boshqarish uchun ko'pincha quyidagi rejimdan foydalaniladi: qiymat shunday hisoblanadiki, natijada Chorrahadan transport vositasi chiqib ulguradi. Boshqacha qilib aytganda, to'xtash chizig'idan o'tib ketgan, lekin shu damda svetoforning signali o'zgarsa, Chorrahaga kirgan transport vositasi boshqa yo'nalishdagi harakatlanadigan transport vositalariga halaqit bermasdan Chorrahani bo'shatishi mumkin bo'lgan vaqt.

Agar ma'lum yo'nalish bo'yicha transport vositalari harakati bo'lmasa, unda  $t_{min}$  vaqti tamom bo'lgandan keyin svetoforning signali o'zgaradi. Ko'pchilik hollarda 3-5 soniya olinadi, bu vaqtda transport vositasi datchikdan Chorrahaning o'rtasigacha bo'lgan masofani bosib o'tadi, keyingi transport vositasi 3-5 soniya oralig'idan kam bo'lgan vaqtda o'tsa, svetofor signali o'zgarmaydi. Lekin ma'lum bir yo'nalish

bo'yicha 3-5 soniya vaqtdan ko'p oraliq paydo bo'lsa, unda transport oqimida svetoforming signali o'zgaradi.

Boshqariladigan Chorrahalarida svetofofor signallarini avtonom va muvofiqlashtirilgan holda boshqarish mumkin.

Avtonom boshqarish deganda bitta alohida Chorrahadagi harakatni boshqa yaqin Chorrahadagi vaziyatni hisobga olmagan holda boshqarish tushuniladi. Bunday boshqarish Chorrahalar orasidagi masofa 1000 m dan kam bo'lmaganda qo'llaniladi.

Muvofiqlashtirilgan boshqarish deganda bir nechta Chorrahadagi boshqarish bir-biri bilan birgalikda real vaziyatga qarab harakatni boshqarish tushuniladi. Bunday boshqarish Chorrahalar orasidagi masofa 150-600 m bo'lganda tavsiya etiladi.

Muvofiqlashtirilgan boshqarishning avtonom boshqarish afzalligi quyidagilardan iborat: o'tkazish qobiliyati va harakat tezligi oshadi; yonilg'i sarfi, atmosferaning ifloslanishi, transport shovqini va YTH kamayadi; avtomobilning tormoz tizimi va boshqa mexanizmlarining ishlash muddati oshadi. Muvofiqlashtirilgan boshqarishning ikki xil tizimi mavjud: sinxronli va progressiv.

Sinxronli tizimda barcha Chorrahalaridagi svetofoforlarda bir vaqtning o'zida bir xil signal yonadi va almashadi (bu tizimni "yashil ko'cha" deb yuritiladi).

Progressiv tizimda signallar Chorrahadagi svetofoforlarga, harakat tezligiga va miqdoriga qarab biror vaqt birligida surib beriladi yoki ko'cha "yashil to'lqin" rejimida ishlaydi.

Hayotimizda deyarli har kuni ko'radigan svetaforlar, tashqaridan ko'ringanda oddiy bo'lsada, ammo, uning ishlash mexanizmi yildan yilga rivojlanib yo'l harakati qatnashchilarining havfsizligini taminlanlangan holda rivoj topmoqda.

Yo'l harakati havfsizligini taminlashda nafaqat svetaforning o'rnini o'ziga hisoblanadi, balki, boshqa Chorrahalarida havfsizlikni taminlab turgan tezxnik vositalarning o'rnini ham kerakligicha qolmoqda. Bu borada radarlar, Chorrahalarida o'rnatilgan detektorlar va boshqa texnik vositalarga ham birin ketin to'xtalib o'tsak bo'ladi.

Radarlar yurtimizda ancha yillar davomida ishlatilib kelinmoqda. Radarlar o'zining bir qancha turlariga ega bo'lib, ular orasidagi sifat darajasi yuqori va O'zbekistonning har qanday sharoitlarini hisobga olgan holda, mintaqaga mos keladigan turlaridan foydalanilib kelinmoqda. Radarlar ichida qo'l bilan ushlab tezlilikni aniqlovchi radarlar qariyb 5 yillar oldin bekor qilingan bo'lib, hozirgi kunda bunday turdagi radarlardan foydalanilmaydi.

Har qanday radar detektorining xususiyatlari har doim uning ish chastotalari diapazonlarini ko'rsatadi. Ularning diapazoni qanchalik keng bo'lsa, radar detektor

radiatsiya manbalarini ko'proq ushlay oladi. Bu shuni anglatadiki, ishlatilgan diapazonlarda: K (Kay), Ka, Ku, X, L - radar detektor motoristga radar yoki statsionar kamera oldida ovozli signal va ekranli displey oldida tezlikni o'rnatilishi to'g'risida signal beradi. Har qanday radarning asosiy vazifasi harakatlanuvchi mashinada aks ettirilgan signallarni qayta ishlashdir. Radar harakatlanayotgan mashinaning tezligini aniqlay oladigan masofa 300-500 metrni tashkil qiladi.

Respublikamizda faoliyat ko'rsatayotgan mahalliy "ABL-SOFT" ilmiy-ishlab chiqarish markazi tomonidan ishlab chiqarilgan "Autocon" rusumli fotofiksatsiya kompleksi yo'l-patrul xizmatida foydalanish uchun mo'ljallangan. Ushbu qurilma ma'muriy huquqbuzarlik bo'yicha qarzdorligi mavjud fuqarolarga tegishli hamda qidiruvda bo'lgan transport vositalarini aniqlash maqsadida foydalaniladi.

Qurilma transport vositasining davlat raqam belgisini qayd etuvchi videokamera va monitordan tashkil topgan bo'lib, to'g'ridan-to'g'ri onlayn rejimida harakat xavfsizligining kompyuterlashtirilgan boshqaruv tizimi bilan bog'langan.

Respublikamizda faoliyat ko'rsatayotgan mahalliy "ABL-SOFT" ilmiy-ishlab chiqarish markazi tomonidan ishlab chiqarilgan "Autocon-SC/M" rusumli ko'chma fotoradar kompleksi yo'l-patrul xizmatida foydalanish uchun mo'ljallangan. Ushbu qurilma avtomototransport vositalarining belgilangan tezlikni oshirganligini qayd etish va aniqlangan qoidabuzarlik to'g'risidagi ma'lumotlarni onlayn rejimida avtomatik tarzda Harakat xavfsizligining kompyuterlashtirilgan boshqaruv tizimiga uzatadi.

Qurilma avtomototransport vositalarining tezligini harakatlanish yo'nalishi bo'yicha, harakatlanishga qarama-qarshi yo'nalish bo'yicha hamda aralash tarzda aniqlash imkoniga ega.

Qurilma avtomototransport vositalarining tezligini harakatlanish yo'nalishi bo'yicha, harakatlanishga qarama-qarshi yo'nalish bo'yicha hamda aralash tarzda aniqlash imkoniga ega.

Planshet qurilmalardan elektron ko'rinishdagi ma'muriy bayonnomalarni rasmiylashtirishda foydalaniladi.

Qurilma VPN aloqa kanali yordamida IIV YHXBB markaziy serveriga bog'lanadi. Planshet yordamida rasmiylashtirilgan ma'muriy bayonnoma onlayn rejimida ma'muriy jarima qo'llash to'g'risidagi qarorni shakllantirish maqsadida "Ma'muriy amaliyot KAAAT"ga avtomatik tarzda uzatiladi.

Yangilik sifatida shuni qo'shimcha qilish joizki, maxsus avtomatlashtirilgan foto va video qayd etish texnik vositalari (radarlar va boshqa kuzatuv vositalari) poytaxtimiz va respublikamizning boshqa mintaqalarida yo'l harakati qoidabuzarliklarini aniqlash maqsadida Ichki ishlar vazirligining Davlat yo'l harakati havfsizligi xizmati tomonidan

oʻrnatilgan boʻlib, ushbu ishni yangi bosqichga koʻtarish maqsadida, chorraxa va yoʻllarni tadbirkorlarga qoidabuzarliklarni aniqlash uchun Oʻzbekiston Respublikasi Vazirlar Mahkamasining 2021 yil 21 apreldagi 232-sonli “Tadbirkorlik sub’ektlari tomonidan avtomobil yoʻllarida yoʻl harakati qoidalari buzilganligini maxsus avtomatlashtirilgan foto va video qayd etish dasturiy-texnik vositalarini oʻrnatish va ekspluatatsiya qilish tartibi toʻgʻrisida”gi nizom tasdiqlandi.

Qarorda belgilangan joylarda radar oʻrnatish huquqi tadbirkorlarga auksion orqali, cheklanmagan muddatga sotiladi. Dastlabki bir yilda jarimalar summasidan 50 foizi, keyingi yildan esa 25 foizi tadbirkorga oʻtkaziladi. 2021yil 21aprel kuni qabul qilingan xukumat qarori bilan, tadbirkorlik subektlari tomonidan avtomobil yoʻllarida yoʻl harakati qoidalari buzilganini maxsus avtomatlashtirilgan foto va video qayd etish vositalarini oʻrnatish va ekspluatatsiya qilish tartibi tasdiqlandi. Hujjatda qayd etilishicha, tadbirkorlar tomonidan yoʻllarda qoida buzilishini foto va video qayd etish tizimi oʻrnatilishi mumkin boʻlgan joylarning **elektron onlayn-auksionlari** “E-IJRO AUKSION” orqali amalga oshiriladi. Ob’ekt onlayn auksionda gʻolib boʻlgan tadbirkorga mulk huquqi asosida **cheklanmagan muddatga**, boshqa tadbirkorlarga oʻtkazish huquqi bilan biriktiriladi. Tizim oʻrnatilishi mumkin boʻlgan joy dislokatsiyasi, mazkur hududdagi transport oqimi va **xirgi 2 yilda aniqlangan qoidabuzarliklar toʻgʻrisidagi maʼlumotlar** ochiq eʼlon qilinadi **Tadbirkorlarga tegishli kameralar orqali aniqlangan qoidabuzarliklardan undirilgan jarimalar quyidagicha taqsimlanadi:**

a) Tadbirkorlik sub’ektlari tomonidan tizim ishga tushirilgan kundan boshlab 1 yil mobaynida:

**50 foizi** – tadbirkorlik sub’ekti hisobiga;

**15 foizi** – respublika byudjetiga;

**10 foizi** – IIV byudjetdan tashqari jamgʻarmasiga;

**15 foizi** – yoʻl infratuzilmasini rivojlantirish uchun maqsadli yoʻnaltirilgan holda yoʻl harakati qoidalari buzilishi qayd etilgan joyning mahalliy byudjetiga;

**5 foizi** – DXX huzuridagi “Kiberxavfsizlik guruhi” davlat unitar korxonasiga;

**5 foizi** – Axborot texnologiyalari va kommunikatsiyalarini rivojlantirish vazirligining “Xavfsiz shahar” jamoat tartibiga koʻmaklashish markaziga “Xavfsiz shahar” konsepsiyasini toʻlaqonli joriy etish uchun yoʻnaltiriladi.

b) Tadbirkorlik sub’ektlari tomonidan tizim ishga tushirilganidan 1 yil oʻtganidan soʻng:

**25 foizi** – tadbirkorlik sub’ekti hisobiga;

**20 foizi** – respublika byudjetiga;

**15 foizi** – IIV byudjetdan tashqari jamg‘armasiga;

**25 foizi** – yo‘l infratuzilmasini rivojlantirish uchun maqsadli yo‘naltirilgan holda yo‘l harakati qoidalari buzilishi qayd etilgan joyning mahalliy byudjetiga;

**5 foizi**– DXX huzuridagi “Kiberxavfsizlik guruhi” davlat unitar korxonasiga;

**10 foizi** – Axborot texnologiyalari va kommunikatsiyalarini rivojlantirish vazirligining “Xavfsiz shahar” jamoat tartibiga ko‘maklashish markaziga “Xavfsiz shahar” konsepsiyasini to‘laqonli joriy etish uchun yo‘naltiriladi.

Tizim Davlat yo‘l harakati xavfsizligi xizmatining axborot tizimiga majburiy tartibda integratsiya qilinadi.

Tizim qoidabuzarliklarni aniqlashda uch va undan ortiq marotaba xatolikni qayd etsa, ob‘ektga nisbatan mulk huquqi sud tartibida bekor qilinishi mumkin.

Tizim tomonidan qoidabuzarliklar noto‘g‘ri aniqlanganda, tadbirkorlar ularni sodir etgan deb topilgan shaxsga etkazilgan barcha moddiy zararni qoplashga majbur ekanligi ham ko‘rsatib o‘tilgan.

#### **FOYDALANILGAN ADABIYOTLAR RO‘YXATI: (REFERENCES)**

1. O‘zbekiston Respublikasi Konstitutsiyasi.
2. O‘zbekiston Respublikasi ma‘muriy javobgarlik to‘g‘risidagi kodeksi.
3. O‘zbekiston Respublikasi Prezidenti Shavkat Miromonovich Mirziyoyevning 2017 yil 9 fevralda 4947-sonli “O‘zbekiston Respublikasini yanada rivojlantirish bo‘yicha xarakteristik strategiyasi to‘g‘risida”gi farmoni.
4. 2018 yil 5 dekabr kungi 2018-2022 yillarda O‘zbekiston Respublikasida yo‘l harakati xavfsizligini ta‘minlash **konsepsiyasi amalga oshirish bo‘yicha qo‘shimcha chora-tadbirlar xaqidagi** 990-sonli Vazirlar Mahkamasining qarori.
5. Qahhorov A.A., Sayidov M.X. Yo‘llarda harakatni tartibga soluvchi vositalar. –T.: O‘zbekiston Respublikasi IIV Akademiyasi, 2016.

#### **Veb saytlar**

1. <https://www.gazeta.ru/>
2. <https://www.lex.uz/>.



## BOSHLANG‘ICH SINIF O‘QUVCHILARINING NUTQINI O‘STIRISHDA TA‘LIMY O‘YINLARNING AHAMIYATI

**Murodova Guzaloy Hasan qizi**

Jizzax davlat pedagogika universiteti magistranti (O‘zbekiston)

### ANNOTATSIYA

Mazkur maqolada boshlang‘ich sinf o‘quvchilarining nutqini o‘stirishda ta‘limiy o‘yinlarning ahamiyati haqida so‘z boradi.

**Kalit so‘zlar:** nutq, nutq o‘stirish, ta‘limiy o‘yinlar, o‘qituvchi nutqining ta‘siri.

### ABSTRACT

This article talks about the importance of educational games in developing the speech of primary school students.

**Key words:** speech, speech development, educational games, the effect of the teacher’s speech.

### АННОТАЦИЯ

В данной статье говорится о значении развивающих игр в развитии речи учащихся начальных классов.

**Ключевые слова:** речь, развитие речи, развивающие игры, воздействие речи учителя.

Hozirgi kunda boshlang‘ich sinf o‘quvchilarining nutqini o‘stirishda dars jarayonida turli xildagi yondashuvlardan foydalanilmoqda. Bevosita ushbu faoliyatda o‘qituvchidan katta metodik hamda pedagogik-psixologik mahorat talab etiladi. Shu o‘rinda o‘qituvchining metodik tomondan qanchalik boy tajribaga ekanligini darsda qo‘llayotgan didaktik o‘yinlarning samaradorligi bilan bilish mumkin.

Keling, hozir aynan mana shunday o‘quvchilar nutqini o‘stiradigan va darslarda o‘quvchilar zo‘r qiziqish bilan ishtirok etadigan bir nechta o‘yinlardan namunalar keltiramiz. .

“Hikoya”

O‘qituvchi xattaxtaga bir nechta so‘z yozib qo‘yadi. Masalan: Nafisa, soat, yomg‘ir, kitob kabi. O‘quvchilar mustaqil ravishda shu so‘zlar ishtirokida hikoya tuzadilar. Bunda ularning lug‘at boyligi oshishi bilan birga, gaplarni to‘g‘ri tuzish,

tovushlarni to'g'ri tallaffuz qilish, ijodiy va mustaqil fikrlash qobiliyati shakllanadi. O'qituvchi faol ishtirokchilarni vaqti-vaqti bilan rag'batlantirib borishi o'quvchilarning o'ziga bo'lgan ishonchini orttiradi va bundan-da faol bo'lishiga undaydi. Mazkur o'yinlardan darsdan tashqari mashg'ulotlarda va to'garaklarda ham bemalol foydalanish mumkin.

#### “Qarama-qarshi so'zlar”

Bu o'yin mantiqiy tafakkurning hamda nutqning rivojlanishiga yordam beradi. O'yinni individual tarzda ham, guruh bilan ham o'tkazish mumkin. O'yin sharti quydagicha: o'qituvchi bola yoki o'quvchiga bir so'zni aytadi, o'quvchi shu so'zning ma'nosiga qarama - qarshi bo'lgan so'zni topib aytishi kerak. Masalan: katta - kichik, issiq - sovuq, achiq - shirin, qorong'u - yorug, keng-tor, uzoq-yaqin va hokazo. Odatda bolalar o'yin boshida biroz qiynalshadilar, aytilgan so'zga javoban antonim so'zni emas, sinonim so'z bilan javob beradi, masalan: katta - baland, uzun - uzoq kabi. Ammo o'yinning mohiyatini tushunib olganlaridan so'ng o'quvchilar yaxshi o'ynaydilar. O'yin bir necha marta o'tkazilganidan so'ng o'quvchilar abstrakt tushunchalarni ham osonlik bilan tushunadilar va javob beradi, Shunda o'quvchilarning nutqi ham rivojlana boradi, masalan: chaqqon - yalqov, ishchan - dangasa kabi so'zlarga ham tez javob topa oladi.

#### “To'rtinchisi ortiqcha”

Bu o'yin rasmlarsiz o'ynaladi. O'quvchiga yoki bolaga bir guruhga kiruvchi uchta predmet va boshqa guruhga mansub bitta predmet nomi aytiladi. Masalan: atirgul, boychechak, binafsha, qo'ziqorin. O'quvchi ular orasidan ortiqchasini aytganidan so'ng undan fikrini asoslab berishi so'ralishi kerak. Bu o'yinlar o'quvchilarning tafakkuri rivojlanishiga yordam berishi bilan birga nutqning o'sishiga ham yordam beradi. O'yin individual tarzda o'tkazilsa ham yaxshi samara beradi, guruhda musobaqa ko'rinishida o'tkazilsa o'quvchilarning qiziqishi yanada ortadi.

#### “O'zaro bog'liqlik”

O'quvchilarga rasmlil kartochkalar tarqatiladi. Ular kartochkalar bilan tanishib chiqqach, o'quvchi rasmdagi predmet haqida gapirib beradi. “Masalan: bu olma. Olma bog'da o'sadi va mevalarga kiradi. Uni o'quvchilar juda yaxshi ko'rishadi”. Keyin ikkinchi bola ham o'zidagi predmet haqida gapiradi va o'zidagi predmet bilan birinchi o'quvchidagi predmetni o'zaro bog'liqligini aytishi kerak. “Masalan”: Bu quyosh. Quyosh chiqsa havo isiydi. Uni o'quvchilar yaxshi ko'rishadi. Quyosh istib tursa olma va boshqa mevalar pishadi”. Keyin uchinchi o'quvchi o'zidagi predmet haqida gapiradi va ikkinchi boladagi predmet bilan o'zidagi predmet orasidagi bog'liqlikni topishi kerak bo'ladi. O'yin shu tartibda davom etadi.

“Buni qanday qo‘llash mumkin?”

O‘quvchilarga imkon qadar ko‘p hollarda ishlatilishi mumkin bo‘lgan predmet nomi aytiladi. Har bir o‘quvchi o‘z uslubini taklif qilishiga erishish lozim. Masalan: Siz qalam so‘zini aytishingiz mumkin. Uni ishlatish yo‘llari turlicha bo‘lishi mumkin: rasm chizish, yozish, ko‘rsatkich sifatida va hokazo.

“Umumiylikni izlash”

O‘quvchilar aylana qurib o‘tiradilar. O‘yinni olib boruvchi o‘quvchilardan biriga to‘pni otayotib, bir-biri bilan bog‘lanmagan 2 ta so‘zni aytadi. Masalan: maktab va o‘quvchi, kitob va javon, quyosh va gul va hokazo. To‘pni tutib olgan o‘quvchi so‘z juftligi orasidan umumiy belgini aytib to‘pni qaytaradi.

“Safar”

O‘quvchilarga maktabdan yoki uylaridan ma‘lum bir joygacha bo‘lgan yo‘lini tasvirlash topshirig‘i beriladi. O‘quvchilar bir necha kun davomida ”obyekt” ni mustaqil kuzatadilar va uni og‘zaki tasvirlab beradilar. Sinchkovlik, ziyraklik, kuzatuvchanlik, atrof - muhitga diqqat – e‘tibor talab etiladigan bu o‘yin vositasida Vatanni sevish, tabiatga muhabbat, chor – atrofga e‘tiborli bo‘lish hislarini tarbiyalash mumkin. Bundan tashqari, mazkur o‘yinlardan foydalanganda o‘quvchilarning nutqi rivojlanadi, lug‘at boyligi yanada ortadi, mustaqil fikrlash malakasi shakllanadi.

Yuqorida keltirilgan ta‘limiy o‘yinlar o‘quvchilarning darsda faolligini oshirish bilan birga bilimlarni o‘zlashtirish jarayonini yengillashtirish va mustahkamlash, nutq o‘stirishga yo‘naltirilgan har bir mashg‘ulotni qiziqarli tashkil etishga xizmat qiladi.

Kelajagimiz bo‘lgan yoshlarning erkin fikrlovchi, barkamol shaxs bo‘lib shakllanishi uchun ularni har tomonlama rivojlantirish zarur. Ularning psixologik, jismoniy va ijtimoiy jihatlarini o‘rganib, o‘zlarini erkin tutishi va fikrini mustaqil ifodalashida to‘siq bo‘ladigan salbiy psixologik holatlarni aniqlash va bartaraf etish lozim. Negaki, bu holatlar faqatgina yoshlarning bilim olishida to‘siq bo‘lib qolmasdan, balki ularning o‘z-o‘zini past baholashiga ham olib keladi va bu narsa o‘z navbatida shaxsning boshqa psixik jarayonlarining normal rivojlanishida salbiy ta‘sir ko‘rsatadi.

Mamlakatimizning istiqloq yo‘lidagi birinchi qadamlaridanoq buyuk ma‘naviyatimizni tiklash va yanada yuksaltirish, milliy ta‘lim-tarbiya tizimini takomillashtirish, uning milliy zaminini mustahkamlash, zamon talablari bilan uyg‘unlashtirish asosida jahon andozalari va ko‘nikmasi darajasiga chiqarishga katta ahamiyat berib kelinmoqda. Ta‘limning yangi modeli jamiyatda mustaqil fikrlovchi erkin shaxsning shakllanishiga olib keladi.

O‘zining qadr-qimmatini anglaydigan irodasi baquvvat, iymoni butun, hayotda aniq maqsadga ega bo‘lgan insonlarni tarbiyalash imkoniyatiga ega bo‘lamiz. Ana shundan keyin ongli turmush kechirish jamiyat hayotining bosh mezoniga aylanadi. Shunda inson o‘z aqli, o‘z tafakkuri, o‘z mehnati, o‘z mas’uliyati bilan ongli tarzda ozod va hur fikrli inson bo‘lib yashaydi. Barcha ma’naviy axloqiy fazilatlarining poydevori, tushunchalari, ko‘nikmalari bolalikdan tarkib toptirilsagina, bu poydevor barqaror bo‘ladi. Ma’naviy axloqiy fazilatlar tarkibida nutq, muloqot, munosabat madaniyati alohida o‘rin tutadi. O‘quvchilarda nutqiy munosabatga kirishish malakasini hosil qilishda pedagogikaning roli kattadir. Bu o‘qituvchining erkin va aniq – ravshan nutqi, o‘quvchilar nutqi va tafakkurini rivojlantirishning birinchi darajali muhim shartlaridan hisoblanadi.

O‘qituvchi o‘z nutqining bolalarga qanday ta’sir etayotganini kuzatishi, tushunarli va qiziqarli bo‘lganini hisobga olishi kerak. Agar bolalar darsga e’tiborsiz o‘tirsalar, demak, o‘qituvchi nutqining ta’siri kuchi sust. O‘qituvchining mahorati shundaki, u o‘zining yoqimli nutqi bilan bir butun jamoaga ta’lim-tarbiya beribgina qolmay, balki ularni yuksaklikka intilishga chorlashi kerak.

Yuqorida keltirilgan ta’limiy o‘yinlar o‘quvchilarning darsda faolligini oshirish bilan birga, bilimlarni o‘zlashtirish jarayonini yengillashtirish va mustahkamlash, nutq o‘stirishga yo‘naltirilgan har bir mashg‘ulotni qiziqarli tashkil etishga xizmat qiladi.

#### **FOYDALANILGAN ADABIYOTLAR RO‘YXATI: (REFERENCES)**

1. K.Qosimova, S.Matchonov, X.G‘ulomova, Sh.Yo‘ldosheva, Sh.Sariyev. Ona tili o‘qitish metodikasi. – Toshkent: “Nosir”, 2009. 198-bet.
2. R.Safarova. Nutqiy ko‘nikmalarni tekshirish asoslari. // “Boshlang‘ich ta’lim jurnali”, -Toshkent: 2004. – N:5. 25-27-betlar.
3. Boshlang‘ich sinfl o‘qituvchilari uchun metodik qo‘llanmalar.

## BOSHLANG'ICH SINIF O'QUVCHILARIDA HAYOTIY KO'NIKMALARNI SHAKLLANTIRISHDA ONA TILI DARSLARINING O'RNI

**Askarova Shirin Muxiddin qizi**

Jizzax davlat pedagogika universiteti magistranti (O'zbekiston)

### ANNOTATSIYA

Ushbu maqolada boshlang'ich sinf o'quvchilarida hayotiy ko'nikmalarini shakllantirishda ona tili darslarining o'rni haqida so'z boradi.

**Kalit so'zlar:** Bilim, ko'nikma, malaka, kompetensiya, hayotiy ko'nikmalar.

### ABSTRACT

This article talks about the role of native language lessons in the formation of life skills of primary school students.

**Key words:** Knowledge, skills, competence, competence, life skills.

### АННОТАЦИЯ

В данной статье говорится о роли уроков родного языка в формировании жизненных навыков учащихся начальных классов.

**Ключевые слова:** Знания, навыки, компетентность, компетенция, жизненные навыки.

O'quvchilarga ta'lim-tarbiya berish vazifalaridan biri ularda ilmiy dunyoqarash elementlarini shakllantirish sanaladi. Bu vazifani hal qilishda maqsadga muvofiq ishlashning yetakchi sharti o'quvchini shas sifatida muvaffaqiyatli kamol toptirishdir. Quyida ko'rsatilgan omillar tilni o'rgatish bilan bog'liq holda o'quvchilarda ilmiy dunyoqarash elementlarini shakllantirish usulini belgilaydi:

1. Tilning ijtimoiy hodisa sifatidagi mohiyati uning aloqa (kommunikativ) vazifasini ifodalashdan iboratdir. Maktabda, shu jumladan, boshlang'ich sinflarda tilni o'rgatishning yetakchi yo'nalishi o'quvchilar tomonidan tilning aloqa vazifasini bajarishini tushunishlarga erishish hisoblanadi.
2. Til bilan tafakkur uzviy bog'liq bo'lib, tafakkur so'z vositasida yuzaga chiqadi. Til tafakkurning mahsuli hisoblanib, ongdan tashqarida o'zicha yashamaydi.
3. Til va tafakkur atrofimizni o'rab olgan moddiy borliqqa nisbatan ikkilamchidir. Tafakkur tashqi dunyoning tushunchadagi ifodasi hisoblanadi. So'z

tushunchaning shartli nomini o'zida aks ettiradi Dunyoda yo'q narsa ongda ham, tilda ham bo'lmaydi. Bu holat o'quvchilarda dunyoqarashni shakllantirish asosini tashkil etadi va didaktik tamoyillardan birini, ya'ni til atrofni o'rab olgan muhitni, vo- qelikni kuzatish jarayonida faol bilish faoliyati vaziyatida o'rganilishini belgilaydi.

Bunday yondashish dunyoqarashning asosiy masalalaridan birga, ya'ni nima birlamchi: tabiat (materiya)mi yoki ongmi degan savolga javob tayyorlash hisoblanadi; materiya birlamchi, ong ikkilamchi degan tushunchadan o'quvchilarning xabardor bo'lishiga yordam beradi.

4. Til barcha tomonlari o'zaro dialektik bog'lanishda va birlikda bo'lgan murakkab, ko'p qirrali hodisa. Aloqa jarayonida tilning barcha tomonlari, uning barcha jihatlarini bir-biriga o'zaro ta'sir etadi, shunday sharoitdagina til o'zining aloqa quroli vazifasini bajara oladi.

Maktabda tilning barcha tomonlari (talaffuzi, fonetikasi, leksikasi, grammatikasi, so'z yasalishi)ni o'zaro bog'liq holda o'rganish ona tilini o'rgatishdagi yetakchi tamoyil bo'lib, uni amalga oshirish o'quvchilarning tilni murakkab, rivojlanuvchan, o'zaro bog'langan muhim tomonlarga ega bo'lgan hodisa sifatida anglab yetishlari uchun ilmiy asos yaratadi. Tilning mohiyatini bunday idrok etish hodisalarning rivojlanuvchanligi va o'zaro bog'langan qismlardan tuzilishini tushunishga zamin hozirlaydi.

Maktab tajribasi va maxsus tekshirishlar shuni ko'rsatadiki, yuqorida qayd etilgan dastlabki qoidalarni o'quv jarayonida amalga oshirishda ijtimoiy hodisa sifatida til haqidagi bilimlar majmuasini to'g'ri tanlash, asosiy til hodisalarini va turlarini tushuntirishda o'qituvchining tutgan metodologik yo'lining aniqligi, o'quvchilar fikrlashini faollashtirish, til nazariyasini o'rgatishga asos bo'ladigan til materialining yuqori sifatli bo'lishi kabi dalillar hal qiluvchi ta'sir etadi. Shubhasiz, har bir omil maktab tajribasida bir-biridan ajralgan holda bo'lmaydi. Aksincha, ularning bir-biriga to'g'ri, maqsadga muvofiq ta'siri ijobiy natija beradi.

Tilni ijtimoiy hodisa sifatida tanishtirish muhim ahamiyatga ega Tilning ijtimoiy mohiyati uning aloqa vazifasini bajarishida ko'rinadi. Uning jamiyat hayotidagi ahamiyatini aniq tushunishga yordam berish uchun quyidagi jihatlariga ahamiyat berish kerak:

a) o'quv jarayonida har bir til birligining nutqimizdagi o'rnini o'quvchilar o'zlashtirishini ta'minlash zarur. O'quvchilar tilning aloqa vazifasini tilning asosiy birliklari (fonema, morfema, so'z, so'z birikmasi, gap)ning vazifasini tushunish jarayonida o'rganadilar.



b) o'quvchilarning tilning o'zaro aloqa vositasi ekanligini tushunishlari Til har bir kishi, umuman, jamiyat hayotida qanday o'rinni egallaydi?" savoliga javob topishda ijobiy ta'sir ko'rsatadi. O'quvchilar sinfdan sinfga o'tishi bilan bu savolga javob chuqurlashib va kengayib boradi. Til kishilarning birgalikdagi mehnat faoliyatida, yangiliklarni maslahatlashib tushunishida, yangi mashinalar ixtiro qilishda zarurligi haqida misollar topib, o'z fikrlarini tasdiqlaydilar. Yoshlari ulg'aygan sari o'quvchilar odamning odam bo'lishida tilning ahamiyatini tushuna boradilar. Odam o'zining fikrlash faoliyatini rivojlantirish va nutqini o'stirish bilan o'zini doimo takomillashtirib boradi. Olamni, koinotni o'zgartira borib, kishi yanada kamol topa boradi, uning tili ham boyiydi. Kishilar bilan, jamiyat a'zolari bilan aloqa, munosabat har bir kishining o'sishi, rivojlanishidagi zaruniy shartlardan hisoblanadi.

d) boshlang'ich sinf o'quvchilarining tilga ijtimoiy hodisa sifatida qarashini shakllantirishda tilning kelib chiqishi, tilda yangi so'zlarning paydo bo'lishi haqida ularning saviyasiga mos bo'lgan sir"ni yechish (tushuntirish) ijobiy ta'sir ko'rsatadi. O'qituvchi o'quvchilarga tilning bir kishi tomonidan maxsus o'ylab chiqarilmaganini, u ibtidoiy odamlarning mehnat faoliyati bilan bog'liq holda yaratilganini va asta-sekin rivojlanib borganini tushuntiradi: „Bizdan juda uzoq vaqtlar ilgari tilda faqat bir necha o'ngina so'z mavjud edi, kishilar atrofdagi tabiatni, narsalarni bilib, ish qurollari yaratib, nimadir ishlab chiqarganlari sari tilda yangi so'zlar paydo bo'la boshladi. Atrofimizda mavjud bo'lgan shaxs va narsalarga, ularning belgilariga, jarayonga, juda ko'p boshqa narsalarga kishilar nom qo'yganlar. Shunday qilib, til yangi so'zlar bilan boyidi va boyib bormoqda".

Tilning rivojlanishi, ayrim so'zlarning ma'nolari haqidagi bilimni boshlang'ich sinf o'quvchilari ot, sifat, son, fe'lni o'rganish jarayonida asta-sekin bilib oladilar. Ma'lumki, ko'pgina yangi so'zlar tilda mavjud bo'lgan so'zlar zaminida yaratiladi, tilda bor qoliqlar kabi yasaladi: limon tipida limonzor, suvchi tipida bo'zchi kabi Tilda yangi so'zning paydo bo'lishi o'zidan keyin bir xil o'zakli so'zlar guruhining hosil bo'lishiga sabab bo'ladi: ishli, ishsiz, ishchi kabi.

Boshlang'ich sinflarda tilning rivojlanishi haqidagi masala maxsus o'rganilmaydi. Tilga jamiyatning rivojlanishi bilan bog'liq holda rivojlanadigan hodisa sifatida ilmiy qarashga zamin yaratish muhim ahamiyatga ega. Tilning leksik tomoni boshqalariga nisbatan harakatchan, tez rivojlanadigan bo'lgani uchun, til leksikasi misolida boshlang'ich sinf o'quvchilari saviyasiga mos ravishda jamiyatning rivojlanishi bilan bog'liq holda tilning ham rivojlanishi tushuntiriladi. Tilning leksik tarkibida yuz berayotgan o'zgarishlar yuzasidan o'qituvchi va o'quvchilarning

kuzatishlari bolalarda dunyoni bilish haqidagi tasavvurini shakllantirishga mos material beradi.

Kichik yoshdagi o'quvchilarning tilni o'zlashtirish jarayonini tekshirish shuni ko'rsatadiki, tilga ilmiy qarash asoslarini shakllantirish uning muhim bog'lanishlarini bilishga ham yordam beradi. Xususan, o'quvchilarning so'zning tovush tomoni bilan uning leksik ma'nosi, so'zning morfemik tarkibi bilan leksik ma'nosi, so'zning grammatik ma'nosi bilan uning ma'lum so'z turkumiga tegishliligi o'rtasidagi bog'lanish kabilarni bilib olishi shu maqsadga xizmat qiladi. Bu bog'lanish tilning fonetik, leksik, so'z yasalihi va grammatik tomonlarining bir-biriga ta'sir qilishini xarakterlaydigan umumiy bog'lanishlarning xususiy ko'rinishi hisoblanadi. Shuni ta'kidlash kerakki, o'quvchilarning xarakterli bog'lanishlarni tushuntirishlari tilni egallash nuqtai nazaridagina emas, balki dunyoqarashlarini shakllantirishda ham katta ahamiyatga ega.

Tildan bilim berishda o'quvchilarning hayotiy tajribasiga tayanish muhimdir. O'qituvchi nazariy xarakterdagi umumlashtirish zarur bo'lgan daliliy materiallarni yig'ish bosqichida ham, berilgan bilimlarni amaliyotga tatbiq etish uchun ham bolalarning hayotiy tajribasiga, nutqqa oid amaliyotiga tayanadi. Tilga oid bilimni o'rganish natijasida o'quvchilar nutq faoliyatining sifati o'zgaradi, ongliligi ortadi. Tilni o'rganishni hayot bilan bog'lash dunyoning moddiylikini tushunishga usos yaratadi. Bu bilan bir paytda ona tili darslarining asosiy vazifalari- dan biri bo'lmish o'quvchilarda to'g'ri kuzatish va o'z fikrlarini og'zaki va yozma shaklda aniq bayon etish ko'nikmasini o'stirish masalasi hal qilinadi. Bunda o'qituvchidan o'quvchilarda dialektik fikrlash ko'nikmasini shakllantirishga alohida e'tibor berish talab etiladi.

Dialektik tafakkur keng ma'noda hodisalarning boshqa hodisalar va jarayonlarga bog'liqligini hisobga olib, ularni har tomonlama mavjud belgilari yig'indisi bilan rivojlanishda ko'rish ko'nikmasini ta'riflaydi. Tafakkurning bunday sifati o'quvchilarda asta-sekin shakllana boradi va o'z navbatida, ular kuzatish jarayonida dalil- larni topish, ularni tahlil qilish va o'rganiladigan hodisalarning ayrim tomonlari o'zaro bog'liqligini aniqlash, taqqoslash va umum- lashtirish ko'nikmasini egallab boradilar. Keyingi yillarda o'quv- chilarning o'quv faoliyati tobora izlanish xarakteriga ega bo'lmoqda. Tilni o'rganishda boshlang'ich sinf o'quvchilari uchun ayrim qoida va aniqliklarni yodlab olish emas, balki atrofda hayotni kuzatish asosida o'quvchilarning o'zlari topgan" yoki adabiy manbalardan tayyor olingan til materialini maqsadga muvofiq analiz va sintez qilish yetakchi hisoblanadi. O'rganiladigan grammatik va so'z yasalihi o'g'zaki va yozma shaklda aniq bayon etish ko'nikmasini o'stirish masalasi hal qilinadi. Bunda o'qituvchidan o'quvchilarda dialektik fikrlash ko'nikmasini shakllantirishga alohida e'tibor berish talab etiladi.

qiyoslash, shuningdek, o'rganilgan nazariy bilimlarni har xil nutqiy faoliyatga ijodiy tatbiq etish - bularning barchasi o'quvchilarda di-alektik fikrlash ko'nikmasini o'stirish uchun zamin va shart-sharoit yaratadi. Bunda muhim omillardan biri o'quvchilarning aqliy faoliyatini o'qituvchi tomonidan maqsadga muvofiq boshqarish, ularda orfografik, grammatik yoki leksik-uslubiy vazifalarni hal qilishning umumiy metodlarini shakllantirish hisoblanadi.

Ona tilini o'rganish jarayonida o'quvchilarda ilmiy dunyoqarash asoslarini shakllantirish masalasini hal qilishda maktabda ona tilini o'rgatishga asos bo'ladigan material alohida qimmatga ega. Materialning g'oyaviy yo'nalishi va badiiy ifodaliligi o'quvchilarning fikrlash faoliyatiga, his-tuyg'ulariga ta'sir etadi, atrof-muhit haqidagi bilimlarini kengaytiradi, tilga va uni yaratgan xalqqa qiziqishini tarbiyalaydi, o'quvchilarning umumiy taraqqiyoti darajasini o'stiradi va ularning shaxsiy sifatlarining, dunyoqarashlarining shakllanishiga ta'sir ko'rsatadi. Keyingi yillarda maktab ona tili darsliklari va o'qituvchilar uchun nashr qilingan qo'llanmalar materiali mazmuniga qo'yilgan talablar anchagina ortdi. Materialning asosiy mezonini matn va alohida gaplarning bilimni boyituvchi qimmati, leksik-uslubiy aniqligi, mavzu jihatdan xilma-xilligi, hayotning turli tomonlari bilan bog'lanishi, matnlarning g'oyaviy-mavzuviy yo'naltirilganligi, kichik yoshdagi o'quvchilarga mosligidir.

Shunday qilib, tilni o'rganish jarayonida kichik yoshdagi o'quvchilarda ilmiy dunyoqarash asoslarini shakllantirishga o'qituvchining metodologik yondashuvi, o'quvchilar o'zlashtiradigan ijtimoiy hodisa sifatida rivojlanib boruvchi til haqidagi bilimlar majmuasi, o'quvchilar o'rganib oladigan bilish usuli, tilni o'rganishga asos bo'ladigan materialning bilim berishdagi, g'oyaviy-siyosiy va badiiy qimmati hal qiluvchi ta'sir ko'rsatar ekan.

O'quvchilarda ilmiy dunyoqarash asoslarini shakllantirish ko'p qirrali jarayon bo'lib, u maktabda va maktabdan tashqarida olib boriladigan o'quv-tarbiyaviy ishlarning barcha tizimida hal qilinadi.

Maktablarda ona tili o'rgatishning mazmuni jamiyat rivojlanishining hozirgi bosqichida davlatimizning maktab oldiga qo'ygan vazifasiga moslangan. Bu vazifalar ko'p qirrali bo'lib, ularni bajarish o'quvchilar ongini o'stirishga, ularga g'oyaviy-siyosiy, axloqiy, estetik va mehnat tarbiyasini berishga yo'naltirilgan. Ona tilini o'rgatish natijasida o'quvchilarda o'z fikrini grammatik to'g'ri, uslubiy aniq, mazmunli, ohangga rioya qilib ifodalay olish va uni imloviy to'g'ri yoza olish ko'nikmalari shakllantiriladi. Bu vazifa o'quv predmeti sifatida o'zbek tilining o'ziga xos xususiyati bo'lib, o'quvchini shaxs sifatida shakllantirishga yo'naltirilgan umumta'lim vazifalari bilan bog'liq holda amalga oshiriladi.

Ona tili kursida beriladigan bilimlar mazmunini o'zbek tilining tovush tuzilishi va yozma nutqda tovushlarni ifodalash usullari haqidagi (fonetik va grafik); so'zlarning o'zgarishi va gapda so'zlarning bog'lanishi haqidagi (grammatik, ya'ni morfologik va sintaktik so'zning morfemik tarkibi va so'z yasalish usullari haqidagi (so'z yasalishiga doir); so'zlarning leksik-semantik guruhi haqidagi (leksikologik); o'zbek tilining to'g'ri yozuv tamoyillari va tinish belgilari- ning ishlatilishi haqidagi (orfografik va punktuatsion) bilimlar tashkil etadi. Bu bilimlar, birinchidan, grammatik, fonetik, so'z yasalishiga oid tushunchalarda, ikkinchidan, grafik, orfografik, punktuatsion qoidalarda namoyon bo'ladi. Bundan tashqari, o'zbek tili kursi fonetik, grafik, morfologik, sintaktik va boshqa ko'nikma va malakalarni ham o'z ichiga oladi.

Tilni o'rganish jarayonida o'quvchilarda boshqa ko'pgina o'quv predmetlari uchun umumiy bo'lgan ko'nikmalar (predmetlararo ko'nikmalar) ni hosil qilish ustida ham ish olib boriladi. Pedagogikada bunday predmetlararo ko'nikmalarga analiz, sintez, abstraktlashtirish (til hodisalarini fikran tasavvur etish), umumlashtirish, guruhlash, taqqoslash kabilar kiradi. Ushbu ko'nikmalarni o'quvchilarda shakllantirish ustida maqsadga muvofiq ishlash ularning o'quv faoliyatini faollashtirishga, bilimlarini muvaffaqiyatli egallashlariga imkoniyat yaratadi. Ona tili kursidan hosil qilinadigan maxsus ko'nikmalar bilan predmetlararo ko'nikmalar, bir-biridan ajratilmagan holda o'quv-tarbiyaviy jarayonda shakllantiriladi.

Beriladigan bilim va o'quvchilarda hosil qilinadigan maxsus ko'nikmalar maktab dasturlari va davlat ta'lim standartida qayd etilgan.

Boshlang'ich sinflarda o'rganish uchun tilni ongli egallashga va o'quvchilarda grafik va imloviy malakalarni shakllantirishga zamin bo'ladigan bilimlar tanlangan. Fonetika va grafika sohasida o'quvchilar so'zning tovush tarkibini, unli va undosh tovushlarning o'ziga xos xususiyatlarini, so'zda tovushning ma'noni farqlashdagi ahamiyatini to'g'ri tushunishga imkon beradigan bilimlarni o'zlashtiradilar, shuningdek, ularga so'zning tovush va grafik shakli o'rtasidagi nisbat (bog'lanish)ni ongli aniqlash, so'zni to'g'ri yozish imkoniyati yaratiladi. Morfologiya sohasidan ham so'zni ongli o'zlashtirish, uni to'g'ri ishlatish uchun katta amaliy ahamiyatga ega bo'lgan bilimlar tanlangan. Boshlang'ich sinf o'quvchilari 1-sinfdan boshlab so'z turkumlari (ot, sifat, son, olmosh, fe'l)ni har xil saviyada o'rganadilar.

Sintaksisdan dasturga nutq birligi sifatida gap haqidagi, gapda so'zlarning bog'lanishi, bosh va ikkinchi darajali bo'laklar haqidagi bilimlar kiritilgan. So'zning morfemik tarkibi yuzasidan har bir morfemaning muhim belgilarini, ularning ahamiyati va so'zda bir-biriga ta'sirini boshlang'ich sinf o'quvchilari tushunadigan va

soʻzlami toʻgʻri yozishda foydalanishlari uchun zarur boʻlgan hajmda maʼlumot berilgan.

Boshlangʻich taʼlim Davlat taʼlim standartining "Kirish" qismida Boshlangʻich taʼlim jarayoni bolaning mantiqiy tafakkur qila olish salohiyati, aqliy rivojlanishi, dunyoqarashi, kommunikativ savodxonligi va oʻz-oʻzini anglash salohiyatini shakllantirishga, jismonan sogʻlom boʻlishga, moddiy borliq goʻzalliklarini his eta olishga, goʻza nafosandan zavqlana olish, milliy urf-odatlarini oʻzida singdirish va ardoqlash, ularga noya qilishga oʻrgatadi", - deb alohida taʼkidlangan Boshlangʻich taʼlim oldiga qoʻyilgan bu kabi talablarni amalga oshirish taʼlim mazmunini aniq belgilab olishni, oʻqitishga yangicha yondashuvni taqozo etadi.

Davlat taʼlim standartida taʼkidlanganidek, Boshlangʻich taʼlim bosqichida davlat va jamiyat tomonidan qoʻyiladigan talab da taʼlim sohalar boʻyicha oʻzaro muvofiqlik, mutanosiblik, uygʻunlik sa taʼminlangan boʻlmogʻi kerak. Shu jihatdan boshlangʻich taʼlim standartini belgilash taʼlim jarayonining tarkibini va xuddi shu tarkib komponentlarining mazmunini modernizatsiyalash, boshlangʻich taʼlim jarayonida yangi, zamonaviy pedagogik texnologiyans qoʻsh imkonini beradi. Boshlangʻich sinflarda ona tili taʼlimi mazmuni taʼlimning mazkur bosqichiga qoʻyilgan talablardan kelib chiqib belgilanadi Taʼlim toʻgʻnsida"gi qonunda Boshlangʻich taʼlim umumiy oʻta taʼlim olish uchun zarur boʻlgan savodxonlik, bilim va koʻnikma asos larini shakllantirishga qaratilgandir", deyiladi. Shundan kelib chiqqan holda Boshlangʻich sinflarda ona tili taʼlimining maqsadi, vazifalari sifatida DTSda quyidagilar belgilab berilgan:

1. ...bolaning tafakkur qilish faoliyatlarini kengaytirishga, erkin fikrlay olish, oʻzgalar fikrini anglashi, oʻz fikrini ogʻzaki va yozma ravishda bayon qila olishi, jamiyat aʼzolari bilan erkin muloqotdaboʻla olish koʻnikma va malakalarini rivojlantirish.
2. ... oʻz fikrini savodli, mantiqiy izchillikka rioya qilgan holda bayon eta olishga oʻrgatish.
3. ... yozma nutq belgilarini talaffuzda ifodalash, matnni ifodali oʻqiy olish koʻnikmasini shakllantirish
4. Oʻqish surʼatini oshirish, taʼlimning shu bosqichi uchun vos boʻlgan sidingʼa oʻqishni egallashlariga erishish.
5. Fikrni yozma bayon etish boʻyicha belgilangan quyidagi koʻnikmalarni egallash.
  - a) fikrning mantiqiy izchillikda ifodalanganligi;
  - b) tavsifning mavzuga muvofiqligi va mukammalligi;
  - d) tavsifida tilning ifoda vositalaridan foydalanish darajasi;
  - e) imloviy savodxonlikni egallashlariga erishish.

Bulami amalga oshirish ona tili ta'limi siklidagi fanlarning, ya'ni savod o'rgatish, o'qish va ona tilining vazifasidir. Bu vazifalarni ado etish ko'p jihatdan ta'lim mazmuni to'g'ri belgilashga bog'liq Ona tili ta'limi mazmuni aniq va ilmiy-nazariy jihatdan to'g'ri belgilansagina, oldinga qo'yilgan talablar to'liq bajariladi.

Ma'lumki, DTSida belgilab berilgan ona tili ta'limi mazmuni aniq mavzular va til materiallari asosida dastur va darslikda o'z ifodasini topadi. Ular biri ikkinchisining ijrochisi bo'lib, bir-biriga muvofiq kelishi lozim.

Xulosa qilib aytish mumkinki, boshlang'ich sinf ona tili mazmuni metodist olimlarning ko'p yillik kuzatishlari, tajribalari, tajriba natijalarining tahlili asosida takomillashtirilib kelinmoqda. Ayniqsa, ona tili o'qitishning amaliy ahamiyatiga alohida e'tibor qaratilmoqda.

#### **FOYDALANILGAN ADABIYOTLAR RO'YXATI: (REFERENCES)**

1. Boshlang'ich ta'lim bo'yicha yangi tahrirdagi Davlat ta'lim standarti. //”Boshlang'ich ta'lim”, 2005. № 5. 5-bet.
2. A.G'ulomov. Ona tili o'qitish prinsiplari va metodlari. – T.:”O'qituvchi”, 1992.
3. Q.Abdullayeva, S.Rahmonbekova. “Ona tili darslari” (o'qituvchilar uchun qo'llanma). - T.: 1999.



## ИСТОРИЯ СТАНОВЛЕНИЯ И РАЗВИТИЕ ПОДГОТОВКИ СПЕЦИАЛИСТОВ СЛУЖЕБНОГО СОБАКОВОДСТВА ДЛЯ ПОГРАНИЧНЫХ ВОЙСК В ПЕРИОД КОНЦА IX-XX ВЕКОВ

Умаров Рахмат Нигматович

Заместитель начальника кафедры службы и тактики пограничных войск  
Академии Вооруженных Сил Республики Узбекистан

### АННОТАЦИЯ

В данной статье рассмотрены вопросы истории становления и развития подготовки специалистов служебного собаководства для пограничных войск.

**Ключевые слова:** собаководство, кинолог, дрессировка, сторожевая служба, содержание собак.

В современной системе обеспечения национальной безопасности, в условиях возрастания террористической опасности расширяется сфера применения служебных собак. В наше время служебных собак можно встретить на улицах с кинологом в составе патруля, в аэропортах, на вокзалах, стадионах, в школах и других местах скопления людей. В связи с этим для подготовки будущих специалистов для обеспечения подготовки собак и применения их на службе необходимо изучение науки о собаках, которая называется собаководством. [1]

Собаководство - это наука о собаках. Она изучает анатомию, физиологию, происхождение и эволюцию собак, их породное многообразие, племенное разведение, кормление и содержание, дрессировку, их общее и специальное использование. [3]

Использование собак человеком уходит в далекое прошлое. Примерно 7 тысяч лет назад человек стал использовать собак в военных целях: как боевых животных на полях военных действий; для несения сторожевой службы в усилении караулов по охране крепостей, дворцов, мест дислокации войск и других объектов.

Известно что, в силу отсутствия научного подхода к дрессировке собак прошло много веков, прежде чем человек стал замечать в собаках те рабочие качества, которые можно использовать не только в охоте или караульной службе,

но и в выполнении других полезных работ. И только с 40-х годов XIX века во многих странах Европы на собак стали возлагать дополнительные задачи. Именно в это время в Германии появились первые школы подготовки специалистов и дрессировки собак. Зарождается одно из наиболее широко применяющихся в наше время направлений служебного собаководства - криминальное собаководство. Велась активная научно обоснованная работа по выведению некоторых собак служебных пород, которых мы сейчас используем на службе по охране границы (немецкая овчарка), разрабатываются специальные методики дрессировки собак по караульной службе. Поэтому XIX век считается началом активного развития мировой кинологической школы.

В целях обеспечения возрастающего спроса на собак в странах всего мира формируются общества и клубы. В Российской империи в этот период происходит формирование союзов и обществ, объединяющих людей, занимающихся применением и племенным разведением собак. Знаковым событием стало создание в 1908 году наиболее крупной для того времени организации, которая именовалась «Обществом поощрения и применения собак в полицейской и сторожевой службе». Главной задачей этого объединения, в которое входили военные, жандармы и полицейские, была подготовка кинологов, способных дрессировать и применять собак на службе.

21 июня 1909 года состоялось торжественное открытие Школы полицейских кинологов и образцового питомника. До начала Первой мировой войны школа подготовила более 300 специалистов-дрессировщиков полицейских собак. Открытие школы в Санкт-Петербурге способствовало развитию кинологического образования по всей Российской империи. Были организованы специализированные питомники со школой дрессировки служебных собак в Москве, Пскове, Ташкенте и Владивостоке.

Таким образом, в нашей стране зарождается кинологическое образование, обеспечивающее подготовку специалистов-кинологов нового, современного уровня.

Октябрь 1917 года стал переломным для истории и об уровне развития кинологических школ этого периода и периода Гражданской войны информация недостаточна.

Широкое развитие собаководство получило, начиная с 20-х и особенно в 30-х гг. С начала 20-х годов постепенно начали восстанавливаться государственные питомники, где было возобновлено обучение специалистов и дрессировка собак.

Большой вклад в развитие служебного собаководства внесли Центральные курсы инструкторов службы собак пограничных войск (с 1923), Центральная школа командного состава служебного собаководства войск НКВД (с 1923), где проводилась разработка методов разведения собак в питомниках, их дрессировка и использование в охране государственной границы.

В 1923 году организована в Подмоскowie, поселок Кусково (позднее – Центральная школа командного состава служебного собаководства и питомник войск НКВД – с 1923 г.). На курсах и, особенно в школе были разработаны и апробированы научные методы разведения собак служебных пород, их содержания, сбережения, дрессировке и использования в охране государственной границы и во внутренних войсках. При школе успешно работала научная кинологическая лаборатория. Наличие хорошей учебной, научно-исследовательской базы и опытных специалистов – ученых и преподавателей позволило успешно подготавливать квалифицированных специалистов служебного собаководства среднего и старшего уровня и на научной основе разрабатывать новые, более эффективные методы разведения, дрессировки и использования собак служебных пород. В частности на базе школы были разработаны методика и техника дрессировки и использования служебных собак, получившие в нашей стране всеобщее признание и широкое применение. Составлены и изданы восемь книг по служебному собаководству, в том числе такие ценные пособия, как: Языков В.В. Военная собака, 1927; Курс теории дрессировки собак, 1928; Теория и техника дрессировки собак, 1932; Андреев Л.А. и др. Руководство по подготовке специалистов служебного собаководства, в двух частях, 1939, 1943 и др. К сожалению, школа была расформирована в 1940 году.

С началом Великой Отечественной войны потребность в кинологах значительно возросла. Поэтому Центральная школа переходит на курсы по подготовке младших специалистов и дрессировке служебных собак исключительно для нужд фронта. Кроме Центральной школы, подготовкой кинологов занимались клубы служебного собаководства, которые готовили специалистов, пришедших на службу с собаками. Собак использовали для охраны мест дислокации войск, военных складов, стоянок военной техники, в борьбе с диверсионными группами противника, как истребителей танков, помощников связистов, искателей мин.[1]

Послевоенная обстановка внутри страны и на государственной границе требовали усиления служебной деятельности пограничных войск. На тот период времени не было в достаточном количестве технических средств усиления службы по охране границы. В этих условиях служебные собаки являлись наиболее надежным и эффективным средством обнаружения, преследования и задержания нарушителей границы при выполнении служебно-боевых задач пограничными войсками. Необходимость в пополнении войск кадрами офицеров специалистов, способных организовать и руководить службой собак стала очевидной. Одним из мероприятий в этой области стало решение об организации при Алма-Атинском (бывшем Харьковском) военном училище подготовку офицеров службы собак для пограничных и внутренних войск с двухлетним сроком обучения.

При училище начинают функционировать курсы переподготовки специалистов службы собак. Первый выпуск специалистов-кинологов состоялся в 1947 г. В последующие годы вплоть до 1968 года при училище существовали только курсы переподготовки.

Начиная с 1949 года в училище принимались инструктора и вожатые службы собак послевоенного призыва, прошедшие курсы специалистов под руководством офицеров службы собак первого послевоенного выпуска.

С 1950 года и вплоть до 1992 года Алма-Атинское училище носило характер международного. В нем проходили подготовку и переподготовку кинологи-пограничники Болгарии, Чехословакии, Кубы, Польши, ГДР, Вьетнама.

Также, на базе училище была проведена подготовка офицеров службы собак для ПВ, которые предназначались для работы в учебных подразделениях по подготовке инструкторов службы собак. [3]

Кроме этого, огромную работу по разведению и выращиванию собак служебных пород для Советской Армии, пограничных войск, уголовного розыска и других ведомств, а также для населения, по подготовке собаководов-любителей, судей-экспертов, судей по спорту, инструкторов по племенной работе

и дрессировке, проведению дрессировки, испытаний и соревнований, выводок и выставок собак выполнили клубы служебного собаководства ОСОАВИАХИМ (впоследствии ДОСААФ СССР).

В заключении можно отметить, что на указанный период сложилась устойчивая система профессиональной подготовки специалистов служебного

собаководства, способных дрессировать собак и применять их с учетом специфики службы.

### **СПИСОК ИСПОЛЬЗОВАННОЙ ЛИТЕРАТУРЫ: (REFERENCES)**

1. Ходак В.Н., Плотникова Е.Г. История становления и развития кинологического образования в России и за рубежом // Современные проблемы науки и образования. – 2019. – № 4.;
2. Давиденко, К.С. История становления служебного собаководства в России: Курсовая работа.- Ч.: Челябинский колледж «Комитент», 2010. - 32с;
3. URL: <http://www.science-education.ru/ru/article/view?id=28992>;
4. Умаров Р.Н., Совершенствование учебного процесса с применением инновационных технологий при подготовки специалистов пограничных войск в высших военных учебных заведениях // Educational Research in Universal Sciences. – Volume 2, Special Issue 1, March, 2023;
5. Зубко В.Н. “Служебное собаководства”. – Москва. 1991.

## ИНСТАЛЛЯЦИЯДА САНЪАТ СИНТЕЗИ МАСАЛАСИ

**Исакова Аъло**

К.Беҳзод номидаги миллий рассомлик  
ва дизайн институти 4 –босқич талабаси

### АННОТАЦИЯ

Мазкур мақолада мустақиллик йилларида Ўзбекистон тасвирий санъатида юзага келган тенденциялар, ижтимоий-маданий ўзгаришлар ҳақида сўз боради. Мустақиллик йилларида миллий рассомлар ижодига назар. Мавзу ва йўналишларни тематик ўзгаришлари, жаҳон миқёсидаги асарлар талқини, инсталляцияда синтез масалалари ёритилади.

**Калит сўзлар:** постмодернизм, соцреализм, инсталляция, рейди-мед, видео арт, CONSTELLATION

### АННОТАЦИЯ

В этой статье рассказывается о тенденциях в изобразительном искусстве Узбекистана за годы независимости, социокультурном обучении. Взгляд на творчество национальных художников за годы независимости. Освещаются тематические смены тем и направлений, интерпретация произведений в мире, вопросы синтеза в инсталляции.

**Ключевые слова:** постмодернизм, соцреализм, инсталляция, рейди-мед, видео арт, CONSTELLATION

“Постмодернизм” атамаси XX асрнинг иккинчи чорагида кенг қўлланила бошлаган. Дастлаб меъморчиликка нисбатан ишлатилган бўлиб, янгича шакл ва ғояларни ифодалаб келган. Ўзбекистон постмодерн санъати ҳақида Санъатшунослик фанлари доктори Н.Ахмедова -“Постмодерн Ўрта Осиёда модернизмнинг услубий ечимларини, шаклий нозиклик, тоза колорит ва пластика ютуқларининг бутунлай сақлаб қоди” (1,с.176), дейди. Яъни Ўзбекистон постмодерн санъати модернизмдан кейин эмас балки соцреализмдан кейин шаклланди ва модернизм билан бирга илгарилади. Ғарбда модерндан кейин демократик ғояларга асосланган, Ўрта Осиёда эса диний, миллий фалсафа асосида қурилади. Аънанвий ижоддан фарқли равишда муаллифнинг ўй-фикри, ўзини англаш ва ўз ғояларини эркин талқин қилиш ҳам айнан постмодернизм



санъатига тегишлидир. Албатта бу йўналиш академизм тарафдорлари томонидан яхши қаршиланмади. Тоза академик тамоилларни асраб қолиш, шу йўналишга собит қолувчиларни анчайин ғашини келтирди. Лекин халқаро майдонга чиқиш, илмий ва техник кашфиётлар, санъатни сиёсий мафкуралардан ажратиш, халқаро кўргазмалар миллий рассомларда маданий диалогга эҳтиёжни ва янги бадиий тилни ривожлаганишига олиб келди.

Шу каби 1980 йилларнинг иккинчи ярмидан рассомлар халқаро кўргазмаларда иштироки, хорижий сафарлари натижасида эскича ғоялардан воз кечиш кераклиги англаб етди. Рассомлар ўз ғояларини томошабинга етказиб бериш учун янги-янги воситаларни қўллашни бошладилар. Техник воситалар орқали инсталляция, видео-арт ва визуал санъат бугунги кунда энг муҳим ифода воситаси мақомига чиқиб олди.

Хусусан “Инсталляция” санъати ижодий фикрлаш ва дунёқараш билан боғлиқ. XX аср санъатининг учта муҳим тури-архитектура, ранг тасвир ва ҳайкалтарошликда ўз аксини топа бошлади. Аммо инсталляция анъанавий ранг тасвирдан фарқли равишда уч ўлчамли бўлади. Томошабиннинг макон ва фазо ҳақидаги тасаввурини уйғотишга мўлжалланган. Айтиш мумкинки, айтиш мумкинки, инсталляцияда турли ҳил материаллардан, табиий объектлар, атрофимиздаги нарсалар ва визуал маълумот элементларидан фойдаланилади. Бу турдаги асарлар ҳайратланарли ва шу билан бирга провакатциондир. Муаллиф асарлари орқали воқеликка нисбатан ўз муносабатини намойиш этади. Мустақиллик йилларида эса ўзбек рангтасвирида янгича фалсафа ва концепция юзага келди. Албатта академизмдан воз кечиш, шахсий ўзликни топиш ва томошабинларни бунга кўнктириш осон кечмади. Мукамал ифода тили, бетакрорлик ва албатта шарқона ҳаё талабларига ўрганган томошабинларга янгича гедонистик эстетикага йўғрилган асарлар тақдироти бир оз қўпол ва айтиш мумкинки дидсизлик каби туйилди.

Яъни “Соцреализм тарафдорлари унча хуш кўрмаган севги-мухаббат мавзуси эндиликда долзарб мавзуси эндиликда долзарблашди, шунингдек, ўзбек рангтасвирчилари авлоди аввалги тўсиқлардан ошиб ўтиб, янги Фалсафага мурожаат этдилар. 2000 йиллар бошида бу йўналишда ижод қилган аксарият рангтасвирчилар ўзларининг палстик услубларини бир оз янгилаган ҳолда ҳориж рангтасвирида шакллана бошлаган, инқироз ва стагнация ҳақида ўйлана бошладилар. 1990 йилларда услублаштирилган йўсинда ишлашни давом эттирдилар”. (2, с.5).

Ўзбекистонда биринчилардан бўлиб 1980 йилларда В.Ахунов ва Э.Исхоков ижодида янгича ёндашув пайдо бўлди. Кейинчалик Ж.Усмонов ва Ф.Ахмадалиев ижодида кўзга ташланади. Ж.Усмонов 2000- йилларнинг иккинчи ярмида видео-артга мурожаат қилди ва бир қатор видео туркумни тақдим этди. Гарчи техник воситалардан фойдалансада ижодларида шарқона қараш ва тасаввуф фалсафасига содиқлик сақланиб қолди.

В.Усеинов, А.Николаев, М.Қорабобоев, Б.Исмоилов, Т.Аҳмедов, З.Шарипова каби рассомлар 2000 йиллар охирида фаоллашдилар ва Тошкентда ўтказилган кўرғазмаларда фаол иштирок эта бошлашди. Видео-арт, инсталляция йўналишларида С.Жабборов ва Д.Розиқовлар тез-тез ўз лойиҳаларини тақдим этмоқда. Албатта юқорида келтирилган рассомларнинг ижоди бир-бирига мос келмасада, постмодернистик асосда бир нуқтада бирлашадилар. Шу жиҳатдан Ўзбекистонда энг йирик постмодернистик лойиҳа бўлган “CONSTELLATION”ни эслаб ўтиш лозим. Ушбу лойиҳада инсталляция (В.Усеинов, М.Фозили, А. Николаев), видео-арт (С.Тичина, В.Ахунов), кинетик объектларда (А.Николаев), инвайрмент (Ф.Ахмадалиев, Ж.Усмонов), перформанс ва реди-мейдларни (А.Николаев)лар намойиш этилар.

Кўрғазмада тиллар, техник воситалар ва жанрлар, нафақат экспериментал, балки рассомларнинг жиддий фалсафий ишларини ҳам тақдимоти бўлди. “А.Николаевнинг “Орол суви” инсталляцияси нафақат экологик ҳалокат ҳақида, балки антропосентрик ғояларнинг барбод бўлиши ҳамдир”. (3, с.23-25) Дарҳақиқат, ушбу “Орол суви” инсталляциясида шиша идишларга минерал сув солинган. Баъзи идишлар синган. Томошабинлар сувдан ичиши мумкин. Бу билан рассом Оролнинг қуришига инсонлар ҳам сабабчи эканига ишора беради. Ёки кинетик лойиҳасидан “Комилликка интилиб” асарида рассом гипсдан ясалган қўлларни қоғозга инсон қоматини давомли тарзда муҳрлашини ифода этади. Яъни комиллик бугунги кунда қай даражада эканлигини киноя орқали ифодалайди.



А.Николаев. “Орол суви” Инсталляция 2005 йил.

В.Ахунов ва С.Тичинанинг “Одам Ато, Момо Ҳавво ва ..... Бошқалар” инсталляциясида Уйғониш рассоми Ян Ван Эйкнинг “Адам ва Ева” асарини кўрамыз. Аммо уларни ораси ажратилиб ўртасига телевизор ўрнатилган. “Илк гунохнинг” содир этилганига анча булган аммо давомчилари бизлар эканимизга ишора қилади.



В.Ахунов ва С.Тичина “Одам Ато, Момо Ҳавво ва .... Бошқалар” видео инсталляция. 2005 йил

В. Усеиновнинг “Constant” инсталляцияси гугурт доналарига ўхшаш катта ёғочлардан ишланган бўлиб, Мебиус тасмаси шакилида жойлаштирилган. Бир қарашда бу ДНК халқасини ҳам эслатади. Ва бу лойиханинг бошланғич маъносини йўқотиб, макон ва вақт ҳақидаги муаммоларни ўйлашга мажбур қилади.

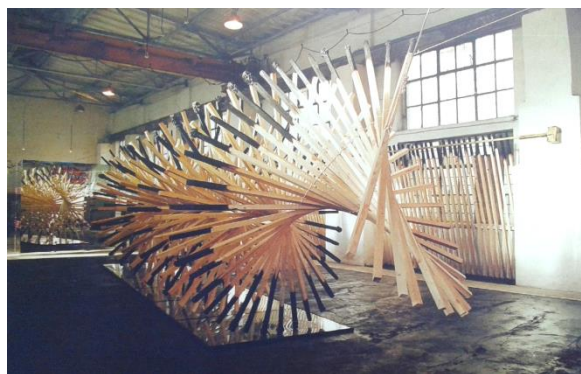

В.Усеинов. “Constant” инсталляция. 2005 йил

Ж.Усмонов ва Ф.Ахмадалиевларнинг “X-position” лойихасида шамотдан ясалган каламушлар сизни бир-бирига қарама-фарши қўйилган оқ фондаги қора ва қора фонга оқ ранглар билан ишланган боши инсон аммо шаклан каламуш шакили томон етаклайди. Бу билан рассомлар одамзотда ярим инсоний ва ярим хайвоний хиссиётлар борлигини ифодалайди.

Қисқа қилиб айтганда “Лойиха ўзида яхшилик ва ёмонлик курашини акс эттиради. Ж.Усмонов ва Ф.Ахмадалиевларнинг лойихаси ўзининг ғоявий

ифодавийлиги кўра жуда кутилмаган бўлди. Рассомлар ўз фикрларини ажойиб тарзда тақдим этилар ва анъанавий минталитет асоси ила очиб бердилар”. (4 с. 66-67)

“CONSTELLATION” лойихаси ҳам экспериментал ҳам профессионал тарзда актуал санъатнинг мувоффақиятини очиб берди. Шунда сўнг бу йўналишда кўплаб лойихалар амалга оширила бошлади. С.Жабборов, Д.Розиқов, Н.Шарафхўжаева, Н.Расулов ва Ш.Ражамовлардан ташкил топган “5+1” гуруҳи ўзларини ишларни тез-тез намоиш этмоқдалар. Хусусан С.Жабборовнинг “Тақдирлар оқими” инсталляциясида шарқ шоирларинг хикматли сўзларини сопол идишларга ёзади ва ахлоқий муаммоларга мурожаат қилади.



С.Жабборов. “Тақдирлар оқими” Инсталляция 2008 йил

А.Хакмовнинг кураторлик лойихаси ҳисобланган “Lun@lika.ya” кўргазмасида Д.Розиқов ўзининг ақуал мавзудаги лойихаси билан қатнашди. Сейф, панно, шойи мато ва вентилятор фойдаланган холда аёлнинг нозиклигини, нафосатини хилпираб турган шойи мато мисолида кўрсатса, аёл қалбини сир-асрорга бойлигини сейф орқали ифодалайди.



Д.Розиқов **Lun@lika.ya** 2008 йил

Худди шу лойиҳада Н.Шарафхўжаева каттиқ дисклардан ясалган аёл қоматини ишлайди ва бу билан бугунги кунда аёл қадрининг анча тушкун экани кўрсатади.



Н.Шарафхўжаева “Lun@lika.ya” 2008 йил

Шу тариқа жуда кўплаб лойиҳалар амалга оширилди. Н.Ахмедованинг “Вақт белгилари”, “...мен ҳам Аркадияда бўл(ма)ганман”, А.Хакимовнинг 2007-2012 йиллардаги еттита (“Тетрагон-реалликнинг тўрт ўлчами”, 2007; “Пилланинг ўғирланиши”, 2007; “Ойжамол”, 2008; “Туркистон римейки”, 2009; “Арасту сигири (Аристотель жумбоғи)”, 2010; “Гедонизм эстетикаси: таом, тана, рух”, 2011; “Генеология: хотира дарахти”, 2012) кураторлик лойиҳалари мисол қилишимиз мумкин.

2022 йилда ўтказилган халқаро IX Тошкент халқаро амалий санъат биенналисиди ҳам бир қатор рассом ижодкорлар ўзларининг лойиҳалари билан қатнашдилар. Иштирокчилар гарчи берилган мавзу (Рассом ва жамият. Келажак санъати концепциялари)ни у қадар очиб бермасида, ғоявий жихатдан ажойиб асарларни тақдим этилар. А.Николаевнинг “Багаж” инсталляциясида темир аравага солинган коржомалар, андава ва пахта гулли чинии пиёла арқон ипларда маҳкам қилиб боғланган. Ишчилар кетишга тайёр. Бу эса бугунги кунда энг долзарб бўлган меҳнат мухожирлари ҳаётига назар ташлашдир.





А.Николаев “Багаж” инсталляция 2022 йил

Ёки Мафтуна Саъдуллаеванинг “Тошкентда ҳар қадам пул” инсталляциясида ҳар ҳил ёшдаги инсонлар ковушларига тангачалар ишланган ва улар Тошкент харитаси атрофида жойлашган. Кичик ёшдаги ковушчалар эса марказда жойлашган. Муаллифнинг фикрига кура ота- онаси укишга юбораетганда эҳтиёт булишини, моддий масалаларда маслахатлар бера туриб “Тошкентда ҳар қадам пул” дея огохлантирганини езади. Аммо томошабинларнинг фикрига кура эса бу бугунги кунда Тошкентда содир бўлаётган жараёнлар, қариялар ва ёш болаларга берилаётган имтиёзлар ҳамда ҳозирда актуал бўлган нарх-наво ва иқтисодий муаммоларни олиб чиқган.



М.Солиева “Тошкентда ҳар қадам пул” инсталляция 2022 йил

М.Борадина ижодига мансуб “Матиссга бағишлов” инсталляцияси ўз номидан келиб чиқган ҳолда модернизм эрасининг йирик вакили Анри Матиссининг дурдона асарларидан бир булган “Рақс” (1910) композициясини хайкалтарошлик нуқта-и назари билан тақдим этади. Унда рақс тушаётгандек



харакатланган алвон турналар мовий ва зангори рангдаги таг заминга маҳкамланган ҳолда тақдим этилган.



М.Бородина. “Матиссга бағишлов” 2022 йил

Хулоса қилиб айтганда концептуализмда асар концепцияси муҳумроқ деб ҳисобланган ҳолда, муайян ғояни ифодалаш санъатнинг мақсади, деб белгилаб беради. Унга кўра исталган предмет, ходиса ва жараён санъатнинг объектига айланиши мумкин, зеро концептуал композициялар аниқ пластик шаклдан озод этилган соф бадиий ишора, ҳаракатни томошабинга тақдим этади.(5, с.45) Ва бу ифодавий жараёнларда бир нечта санъат турларини синтезини кузатамиз. Рақамли технологиялар, кино санъати, аудиоовозлар, хайкалтарошлик ва хатто амалий санъат воситалари бир бутунликда, бир бирига уйғун ҳолда асл ғояни томошабинга намоиш этади. Замонвий санъатда

#### **Фойдаланилган адабиётлар рўйхати: (REFERENCES)**

1. Ахмедова Н. Живопись Центральной Азии XX века: традиции, самобытность, диалог (особенности формирования и развития). Ташкент. 2004, с. 176.
2. Хакимов А. Похищенные реальности как приближение к смыслу // San'at 2003. №3
3. Ахмедова Н. Здесь и сейчас.... // San'at 2005. №2, с. 23-25.
4. Exhibition constellation catalogue (на русском и английском языке). Каталог выставки «Конstellляция». Авторы текстов: Н. Ахмедова, И. Булкина. Ташкент. 2005, с. 66-67.
5. Н.Култашева. “Рассом ва жамият. Келажак санъати концепциялари” халқаро илмий-амалий Тўплами Тошкент 2022, с. 45

## XODIMLARNING KASBIY KOMPETENTLIGINI RIVOJLANTIRISHDA RAQAMLI TEXNOLOGIYALARDAN FOYDALANISH

**Xazratov Fazliddin Xikmatovich**

Buxoro davlat universiteti, p.f.f.d., dotsent

**Gapporov Umidjon Abdurashid o'g'li**

Buxoro davlat universiteti 2-bosqich magistri

### ANNOTATSIYA

Ushbu maqolada xodimlarning kasbiy kompetentligini rivojlantirishda raqamli texnologiyalardan foydalanishning bugungi kundagi imkoniyatlari keltirilgan. Maqolada xodimlarning kasbiy kompetentligini oshirish usullari hamda xodimlarning asosiy bajaradigan vazifalari tahlili keltirilgan. Raqamli texnologiyalar asosida xodimlarning bilim, ko'nikma va malakalarini oshirish usullari tahlil qilingan.

**Kalit so'zlar:** Xodim, axborot, kompetentlik, texnologiya, korxonalar, tizim, boshqaruv, malaka, omil, raqamli, kommunikatsiya, boshqaruv, faoliyat

### АННОТАЦИЯ

В данной статье представлены современные возможности использования цифровых технологий в развитии профессиональных компетенций сотрудников. В статье представлены методы повышения профессиональной компетентности сотрудников и анализ основных задач, выполняемых работниками. Проанализированы методы повышения знаний, навыков и квалификации сотрудников на основе цифровых технологий.

**Ключевые слова:** Сотрудник, информация, компетентность, технология, предприятие, система, управление, компетентность, фактор, цифровая, коммуникация, управление, деятельность.

### ABSTRACT

This article presents the modern possibilities of using digital technologies in the development of professional competencies of employees. The article presents methods for improving the professional competence of employees and an analysis of the main tasks performed by employees. The methods of increasing the knowledge, skills and qualifications of employees based on digital technologies are analyzed.

**Key words:** Employee, information, competence, technology, enterprise, system, management, competence, factor, digital, communication, management, activity.

Bugungi kunda butun jahon bozorida axborot kommunikatsion texnologiyalar tadbirkorlik faoliyatini asosiy omillaridan biri bo‘lib qolmoqda. Korxonalar marketing faoliyatini ham axborot kommunikatsion texnologiyalarsiz tasavvur etib bolmaydi. “Marketing axborot boshqaruv tizimlari-bu hammadan avval informatikaning zamonaviy axborot-kommunikatsiya va dasturiy vositalar asosida faoliyat yurituvchi, interaktiv xizmatlarning marketing faoliyatini qo‘llab-quvvatlash maqsadlarida marketing axborotlarini yig‘ish, salash, faollashtirish va ishlab chiqishni ta‘minlovchi majmuadir.” Hozirgi sharoitda korxonalar faoiyatida axborot texnologiyalarni joriy etishni quyidagi asosiy bosqichlarini ko‘rib chiqamiz.

Birinchi bosqichda korxonalar uchun istiqbolli bo‘lgan axborot texnologiyalar aniqlanadi, ularning potensial afzalligi va mumkin bo‘lgan tavakkallar baholanadi, yangi axborot texnologiyalar ga investisiyalar to‘g‘risida qarorlar qabul qilinadi, axborot texnologiyalarni ishlab chiqishni ta‘minlovchi liderlar belgilanadi, pilotli loyihalarni boshqarish shakllantiriladi.

Ikkinchi bosqichda qo‘yiladigan maqsad loyihalar vositasida amalga oshiriladigan yangi texnologiyalar bilan tajribalar o‘tkazishdan iborat. Tajribaning asosiy vazifasi yangi texnologiyalardan qanday foydalanish mumkin va foydalanuvchiga ularni qo‘llashga qanday ishontirish to‘g‘risida tasavvurlarni ishlab chiqishdan iborat. Ko‘p hollarda ikkinchi bosqich natijalari birinchi bosqichda ekspertlar yangicha yondashuvni beradi.

Bu bosqich davomiyligi korxonada mavjud bo‘lgan ichki va tashqi sharoitlar, texnologiyalarni amalga oshirish uchun vazifalar, foydalanuvchi xarakteristikasi, texnologiyalar turiga bog‘liq ravishda o‘zgaradi.

Yangi texnologiyalar uchinchi bosqichga yetgan vaqtdagi munosabatlarda, ular ham axborot texnologiya bo‘linmalari mutaxassislariga, ham foydalanuvchilargr tushunarli bo‘ladi. Asosiy vazifa korxonada texnologiyalardan samarali foydalanishni kafolatlovchi, ularni keng yoyish, mos ravishdagi rag‘batlarni yaratishdan iborat. Mazkur bosqichda korxonada yangi dasturiy ilovalarni samarali amalga oshirish asosidagi biznes-jarayonlarni kafolatlovchi nazorat tizimi va standartlari ishlab chiqiladi. Standartlarni ishlab chiqish va qo‘llab qo‘vvatlashdagi muvafaqiyatsizlik kattagina sarf xarajatlarga sabab bo‘lishi mumkin.

To‘rtinchi bosqich boshida boshqaruv nazorati tizimi tuzilgan bo‘lishi foydalanuvchilar esa yangi texnologiyalarni afzalligiga ishonchgan bo‘lishi kerak.

Endigi asosiy muammo, ular ham foyda keltirishi mumkin bo'lsa amaldagi texnologiyalarga yo'qotishdan iboratdir. Shu sababli, eskirgan texnologiyalar va ilovalar ular hayotidagi foydali muddat doirasidan tashqariga chiqmasligi uchun korxonalar rahbariyati yanada diqqat – e'tiborli bo'lishi talab etiladi.

Axborot texnologiyalarni joriy etishi to'rt bosqichga ajratish (innovatsiya, o'zlashtirish, takomillashtirish va yetuklik) firmada texnologiyalarni joriy qilishga strategik yondashuvlar rivojlanadigan bazani tashkil etadi. Biroq, har bir aniq korxonada individual qirralar kattagina rol o'ynashi sababli, turli texnologiyalar ularni joriy qilish bosqichlari va ketma-ketlik tarkibiga ko'ra o'ziga xos xususiyatlarga ega bo'lishi mumkin. Turli texnologiyalarni aynan qanday rivojlantirish to'g'risida aniq ko'rsatmalar mavjud emas. Shuning uchun strategik mezonidagi korxonalar 1 va 2 - bosqichlarga kattaroq investitsiyalarni sarflaydilar. Mazkur davrda korxonada axborot texnologiyalarni qo'llash rasmning qaysi kvadrantiga mos kelishi emas, balki, yangi axborot texnologiyalar bir kvadrantdan boshqasiga o'tish imkoniyatini berish mumkinligi muhim hisoblanadi. Ko'pgina korxonalarda bir vaqtning o'zida «yetuklik» turli bosqichlaridagi texnologiyalar amal qiladi. Bu esa axborot texnologiyalar bo'linmalari rahbarlaridan va yuqori bo'g'in rahbarlaridan yuzaga kelgan muammolarni yechishga mahsuslashtirilgan yondashuvlarni talab etadi.

#### Axborot texnologiyalarning manbalarini tanlash muammolari:

- So'ngi o'n yillik davomida firmalar ko'proq dasturiy ta'minotni olishning tashqi manbalariga tayanar edi. Yirik masshtabli loyihalar uchun o'suvchi xarajatlar, cheklangan shtat, standartlashtirilgan ma'lumotlar bazasi va tarmoqqa kirish, dasturiy ta'minotni amaliy paketlari va potensial dasturlar sonini ortib borishi tashqi manbalaridan foydalanishga undovchi faktorlar bo'lib hisoblanadi. Axborot texnologiyalar boshqaruvini o'suvchi murakkabligi, faoliyatning tayanch davrlariga muvofiqlashtirish zaruriyati bilan to'qnash kelgan ko'pgina rahbarlar quyidagi savolni beradi: «axborot texnologiyalar dasturlarini yaratishda o'zi shug'ullanishga to'g'ri keladimi yoki tashqi mutahassislarni jalb qilish kerakmi?» O'z kuchi bilan yaratish yondashuvi axborot texnologiyalarni boshqarishga katta ta'sir ko'rsatdi. 20 asrning 90-chi o'rtalarida dasturiy ta'minotlarning 1% dan kamrog'i korxonaning axborot texnologiyalari bo'linmasi mutaxassislari tomonidan ishlab chiqildi. «Axborot texnologiyalarni tarqatish muammolari:

-korxonada axborot texnologiyalarni tarqatish ko'pgina muammolari uch guruhdagi rahbarlar ziddiyatini bartaraf etish bilan bog'liqdir: axborot texnologiyalar bo'linmalari, funksional bo'linmalar va yuqori bo'g'in. Mazkur ishtirokchilar o'rtasidagi munosabatlar turli texnologiyalar bilan korxonalar qanday tanishadi, axborot

texnologiyalarni strategik ta'siri qanday o'zgaradi va axborot texnologiyalarni boshqarish sohasida kompaniya malakasi oshmoqdami kabi o'lchovlar bo'yicha modifikasiyalanadi.”

Ishga qabul qilingan, ishdan bo'shagan (professor-o'qituvchilar) va boshqa ishga o'tkazadigan xodimlarning hujjatlarini rasmiylashtirish

Ishga qabul qilingan xodimlar (professor-o'qituvchilar) bilan mehnat shartnomasini rasmiylashtirish va xodimni boshqa ishga o'tkazishda mehnat shartnomasiga o'zgartirishlar kiritish

Shaxsiy tarkibni hisobga olib borish va har oyda mehnat birjasiga hisobot topshirish

Mehnat daftarchalarni yuritish va saqlash

Xodimlarning shaxsiy yig'ma-jildlarini tayyorlash va xodim haqidagi ma'lumotlarni tartibga solib borish

Diplomlarni rasmiylashtirish va bitiruvchilarga tarqatish

Shaxsiy kartochka va mehnat daftarchalariga buyruqlarni o'z vaqtida qayd qilib borish

Pensiyaga chiquvchilar xodimlarni ro'yxatini tuzish va ularning hujjatlarini rasmiylashtirish

O'rindoshlik asosida ishga qabul qilingan xodimlar bilan mehnat shartnomasini rasmiylashtirish va xodimni boshqa ishga o'tkazishda mehnat shartnomasiga o'zgartirishlar kiritish

Mehnatga layoqatsizlik varaqalarini qabul qilish, o'z vaqtida protokolga tushurib buxgalteriyaga hisobot berish va topshirish

Xodimlarning shaxsiy yig'ma-jildlarini tayyorlash va xodim haqidagi ma'lumotlarni tartibga solib borish

Diplomlarni rasmiylashtirish va bitiruvchilarga tarqatish

Mehnat tatillari jadvalini tayyorlash

Ishga qabul qilingan, ishdan bo'shagan (ishchi-xodimlar) va boshqa ishga o'tkazadigan xodimlarning hujjatlarini rasmiylashtirish

Ishga qabul qilingan xodimlar (ishchi-xodimlar) bilan mehnat shartnomasini rasmiylashtirish va xodimni boshqa ishga o'tkazishda mehnat shartnomasiga o'zgartirishlar kiritish

Xodimlarga beriladigan intizomiy jazo va taqdirlashni hisobga olib va qayd qilib borish

Mehnat daftarchalarni yuritish va saqlash

Xodimlarning shaxsiy yig'ma-jildlarini tayyorlash va xodim haqidagi ma'lumotlarni tartibga solib borish

Buyruq loyihalarini tayyorlash

Oliy va o'rta maxsus ta'lim vazirligi hamda yuqori tashkilotlar tomonidan yuborilgan modemogrammalarga javob tayyorlash

Xodimlarning ma'lumotnoma (ob'ektivka)larini tayyorlash

Mexnat ta'tillari jadvalini tayyorlash

Tashkilotlar tomonidan yuborilgan xatlarga javob tayyorlash

Oliy va o'rta maxsus ta'lim vazirligi hamda yuqori tashkilotlar tomonidan yuborilgan modemogrammalarga javob tayyorlash

Shaxsiy va umumiy buyruqlarni qayd qilish va ularni qayd qilish daftariga tushurish

Xodimlarning ma'lumotnoma (ob'ektivka)larini tayyorlash

Diplomlarni rasmiylashtirish va bitiruvchilarga tarqatish

Tashkilotlar tomonidan yuborilgan xatlarga javob tayyorlash

Oliy va o'rta maxsus ta'lim vazirligi hamda yuqori tashkilotlar tomonidan yuborilgan modemogrammalarga javob tayyorlash

Xodimlar bo'limi avtomatlashtirilgan programmasiga ma'lumotlarni kiritish

Xodimlarning ma'lumotnoma (ob'ektivka)larini tayyorlash

Tashkilotlar tomonidan yuborilgan xatlarga javob tayyorlash

Diplomlarni rasmiylashtirish va bitiruvchilarga tarqatish

#### **Xodimlar bo'limi boshlig'ining lavozim vazifalari:**

• OTMSi bo'linmalarini bo'lim rahbarlari bilan birgalikda malakali etuk kadrlar bilan ta'minlash;

• Kadrlardan joylarda unumli foydalanishlarini ta'minlash va ularning xisobini yuritish;

• Kadrlar qo'nimsizligi masalalarini tahlil qilish va masalalar yuzasidan o'z takliflarini berish;

• Boshqa bo'lim boshliqlari bilan birgalikda kadrlar masalasiga oid hujjatlarni tayyorlashda ishtirok etish;

• OTMsida ishlayotgan professor-o'qituvchilar, xodimlar va o'qiyotgan magistrlar va bakalavriat bo'yicha tahsil olayotgan talabalarning shaxsiy yig'ma hujjatlarini saqlanishini ta'minlash;

• Professor-o'qituvchilarning tanlovdan o'tish vaqtini aniqlash va ular axborot tayyorlashni nazoratga olish;

• Xodimlarga guvohnomalar va ma'lumotlar tayyorlashni tashkil etish;



- Oliy ta'lim vazirligi va boshqa hisobot talab qiluvchi tashkilotlarga kadrlar masalasida hisobotlar tayyorlash;
- Xodimlarga yuritiladigan mehnat daftarchalarini bo'lim nazoratchilari tomonidan yuritilishini nazorat qilib borish;
- Xodimlarni ishga qabul qilish, ishdan bo'shatish, lavozim o'zgarishlari bo'yicha buyruqlarning loyihasini tayyorlash va rahbariyatga kiritilishini nazoratga olish;
- Oliy va o'rta maxsus ta'lim vazirligidan olinadigan diplom blankalar saqlanishi va yuritilishini nazoratga olish;
- Fakultet dekanlari tomonidan tayyorlanadigan buyruqlarni ro'yxatga olinish nazoratini yuritish;
- Oliy ta'lim vazirligidan olinadigan akademik ma'lumotnomalar blankalarini nazoratini yuritish;
- Kasaba uyushmasi bilan kelishilgan holda xodimlarning mehnat intizomini buzganligi tufayli ishdan bo'shatish nazoratini yuritish;
- Talabalar bilan ishlash bo'limida mavjud bo'lgan shaxsiy delolar va har bir talabaga ochilgan talabalik kartochkalari harakatini nazoratga olish;
- Fakultet dekanlari tomonidan talabalar masalasiga oid tayyorlangan buyruqlarni kelishilgan holda imzolash;
- Xodimlar bo'limi tomonidan tayyorlanadigan barcha hisobotlarni o'z vaqtida topshirilishini nazoratga olish;
- Ishdan bo'shatilgan xodimlarning va o'qishni tugatgan talabalarning shaxsiy hujjatlarini arxivga topshirilishini nazoratga olish;
- Har yili qabul komissiyasidan o'qishga qabul qilingan 1 kurs (bakalavr) talabalari va magistratura tinglovchilari va ikkinchi oliy ta'limga qabul qilinganlarning shaxsiy hujjatlarini qabul qilinishini nazorat qilish.

**Bilishi kerak:**

Bo'lim faoliyatiga tegishli qonunlar, Vazirlar Mahkamasining Qarorlari, Vazirlikning Hay'at Qarorlari, buyruqlari, OTMsi rektori buyruqlarining mohiyatini bilishi.

**Malaka talablari:**

- Oliy ta'lim muassasalarida boshqaruv lavozimida zarur bo'lgan kasbiy va tashkilotchilik qobiliyatlariga, ta'lim sohasida rahbarlik ish tajribasi va stajiga, faoliyat turi va vakolatlari doirasida tegishli bilim va ko'nikmalarga;
- Namunaviy shaxsiy fazilatlarga-intellekt, madaniyatli, etakchilik, ijodiy qobiliyatlar, xushmuomalalik, tashkilotchilik, tashabbuskorlik va tadbirkorlik

qobiliyatlariga ega bo'lish, mas'uliyat hissi, mustaqil qaror qabul qilish va ish tutish, qat'iy qarorat qilish, muassasa strategik maqsadlariga erishishni ta'minlash xususiyatlariga;

- Oliy ma'lumotga ega bo'lishi;
- Bo'lim yo'nalishi bo'yicha kamida 3 yillik samarali ish stajiga ega

bo'lishi zarur.

**Klassifikator bo'yicha:**

No	Kasb, lavozim kodi	Lavozim nomi	KKMS	Xodimlar kategoriyasi	Xodimning ma'lumoti talablari
4397	2	Xodimlar bo'limi boshlig'i	1232	B	Oliy ma'lumot

**Xodimlar bo'limi katta inspektorining lavozim vazifalari:**

- OTMda qonunlar, Prezident farmon va farmoyishlari, Vazirlar Mahkamasining qarorlari, vazirlik va mahalliy davlat hokimiyati organlarining qaror va buyruqlarini va boshqa me'yoriy hujjatlar ijrosini nazorat qilish va monitoringini olib borish;

- OTMdagi fakultetlar, kafedralar, akademik listeylar va boshqa tarkibiy bo'linmalarning o'quv, o'quv-uslubiy, ma'naviy-ma'rifiy, ilmiy-tadqiqot, kadrlar malakasini oshirish va qayta tayyorlash ishlarining, Hay'at va Ilmiy kengash qarorlari va boshqa ta'lim soxasidagi me'yoriy hujjatlarning monitoringini tashkil qilish;

- Me'yoriy xujjatlarning ijrosi va monitoring natijalari to'g'risidagi ma'lumotlarni tegishli vazirlikka o'z vaqtida va sifatli taqdim etish;

- OTMsida ishlovchi professor-o'qituvchilar va xodimlarning shaxsiy varaqalari va T-2 shaklini yuritish;

- Professor-o'qituvchilar va xodimlarni ishga qabul qilish va vazifasidan ozod etishda zarur bo'lgan hujjatlarni talab qilish;

- Har oyda tanlov muddati tugagan professor-o'qituvchilarni ro'yxatini tayyorlash va o'quv bo'limiga e'lon berish uchun taqdim etish;

- Professor-o'qituvchi va xodimlar faoliyatida bo'lgan shaxsiy o'zgarishlarni ularning shaxsiy hujjatlariga yozib borish;

- Tanlovdan o'tgan va yoxud o'tmagan professor-o'qituvchilarga tegishli bo'lgan bayonnomalarni qabul qilish va buyruq loyihasini tayyorlash uchun muhandisga topshirish;

- Har yilning dekabr oyida professor-o'qituvchi va xodimlarga beriladigan mehnat ta'tili jadvalini tayyorlash;

- T-1 shakl bo'yicha talab qilingan vaqtda hisobot tayyorlash;
- Professor-o'qituvchi va xodimlar mehnat daftarchalarini yuritish;
- Har yili ishdan bo'shagan professor-o'qituvchi va xodimlarning shaxsiy delolarini OTMSi arxiviga topshirish;
- Buyruqdan ko'chirmalar tayyorlash.

**Bilishi kerak:**

O'z faoliyatiga taalluqli Nizom, yo'riqnomalar va me'yoriy hujjatlarni, OTMSi ichki tartib-qoidalari, me'yoriy hujjatlarini bilishi.

**Malaka talablari:**

- Namunaviy shaxsiy fazilatlarga-intellekt, madaniyatli, ijodiy qobiliyatlar, xushmuomalalik va tashabbuskorlik qobiliyatlariga ega bo'lish, mas'uliyat hissi, mustaqil qaror qabul qilish va ish tutish, qat'iy harakat qilish, muassasa strategik maqsadlariga erishishni ta'minlash xususiyatlariga ega bo'lishi;
- Oliy ma'lumotga ega bo'lishi;
- O'z sohasiga tegishli masalalar bo'yicha axborot va ma'lumotlardan xabardor bo'lishi zarur.

**Klassifikator bo'yicha:**

№	Kasb, lavozim kodi	Lavozim nomi	KKMS	Xodimlar kategoriyasi	Xodimning ma'lumoti talablari
1116	2	Katta inspektor	1229	B	Oliy ma'lumot

**Xodimlar bo'limi inspektorining lavozim vazifalari:**

- Talabalarga tegishli bo'lgan barcha hujjatlarni yuritish;
- Talabalarga tegishli bo'lgan buyruqlarni rasmiylashtirish, yig'ma jildlarga o'tkazish;
- Talabalarning xar o'quv yili uchun kontingentini tuzish;
- Talabalarning yig'ma jildlariga o'zgarishlarni uz vaqtida kiritish;
- Talabalar safidan chiqarilgan va OTMSini tugatgan talabalarning xujjatlarini uz vaqtida rasmiylashtirish;
- Yangi qabul qilingan talabalarning hujjatlarini qabul qilish;
- Talabalar uchun uqish joyidan ma'lumotnoma berish;
- Ish stajiga ega bo'lgan talabalarning mehnat daftarchalarini rasmiylashtirish.

**Bilishi kerak:**

O‘z faoliyatiga taalluqli Nizom, yo‘riqnomalar va me‘yoriy hujjatlarni, OTMsi ichki tartib-qoidalari, me‘yoriy hujjatlarini bilish.

**Malaka talablari:**

- Namunaviy shaxsiy fazilatlarga-intellekt, madaniyatli, ijodiy qobiliyatlar, xushmuomalalik va tashabbuskorlik qobiliyatlariga ega bo‘lish, mas‘uliyat hissi, mustaqil qaror qabul qilish va ish tutish, qat‘iy harakat qilish, muassasa strategik maqsadlariga erishishni ta‘minlash xususiyatlariga ega bo‘lishi;
- Oliy ma‘lumotga ega bo‘lishi;
- O‘z soxasiga tegishli masalalar bo‘yicha axborot va ma‘lumotlardan xabardor bo‘lishi zarur.

**Klassifikator bo‘yicha:**

№	Kasb, lavozim kodi	Lavozim nomi	KKMS	Xodimlar kategoriyasi	Xodimning ma‘lumoti talablari
2496	2	Inspektor	3423	M	Oliy ma‘lumot

**FOYDALANILGAN ADABIYOTLAR RO‘YXATI: (REFERENCES)**

1. Abduqodirov A., Xaitov A., Shodiev R. Axborot texnologiyalari – T.: O‘zbekiston, 2002 y.
2. Aripov M. va boshqalar Informatika va informasion texnologiyalar. Oliy o‘quv yurti talabalari uchun darslik T. 2005 y.
3. Aripov M. va boshqalar. Axborot texnologiyalari. o‘quv qo‘llanma. – T.: 2009.
4. Saxibov A.X. Chaqiruvga qadar boshlang‘ich tayyorgarlikda axborot texnologiyalar. – T.: “Fan va texnologiya”, 2012, 108 bet.
5. O.A. Ismoilov, Sh.Q. Nazarov. Ta‘lim muassasalarida innovatsion pedagogik texnologiyalar – T. Fan va texnologiya, 2012, 40 bet.
6. Khazratov F., Juraev Kh. Methods of creation and organization of work, technology for creating auto-navigation maps [Электронный ресурс]: URL: <http://www.jcreview.com/?mno=9704>
7. Хазратов Ф.Х. Современные проблемы интеграции геоинформационных систем и интернет-технологий // Universum: технические науки: электрон. научн. журн., 2020. № 9 (78). [Электронный ресурс]. Режим доступа: <https://7universum.com/ru/tech/archive/item/10735/>

## ILK O‘RTA ASRLAR DAVRIDA BUXORO VOHASI O‘YMA GANCH VA LOY BEZAKLARINING MODDIY MADANIYATDAGI AHAMIYATI

**G‘aniyeva Sitora**

Buxoro Davlat Universiteti magistranti

**Niyazova Maxsuma**

Buxoro Davlat Universiteti t.f.n.dotsent

### ANNOTATSIYA

Ushbu maqolada o‘yma ganch va loy bezaklari o‘rganilish tarixi tahlil qilingan. Varaxsha arxeologik yodgorligidan topilgan devoriy suratlar juda qimmatli ma’lumot hisoblanadi. Bu suratlarni o‘rganish o‘sha davr haqida qimmatli ma’lumot beradi.

**Kalit so‘zlar:** Varaxsha, Afrosiyob, Bolaliktepa, ganch bezaklari, afsonaviy mavjudodlar, geometrik shakllar

### KIRISH

Qadimda odamlar o‘z maskanlariga, devor- toshlarga ov jarayonlari, jang-jadallar, bazmlar, tantanali marosimlar suratini chizganlar. Jumladan, Afrosiyob, Varaxsha, Bolaliktepa va boshqa obidalar qoldiqlari shundan dalolat beradi. Islom dini yoyilgach, tirik mavjudodni aks ettirish taqiqlab qo‘yildi. Shuning uchun ularning o‘rniga o‘simliksimon, geometrik naqshli bezaklar chizish an’anaga aylandi. Bu naqshlarga chuqur mazmun singdirilgan. Naqshlarda ramziylik ustuvor.

Ota-bobolarimiz qadimiy obidalarni nafis naqshlar bilan bezar ekanlar, zavq olish bilan bir qatorda, ular orqali o‘z orzu-umidlarini, muhabbatlarini, tilaklarini aks ettirganlar. Ganchkorlik qadimiy san’at turlaridan. U Sharq mamlakatlari, xususan, O‘rta Osiyo, Eron, Turkiya, Arabiston, Afg‘oniston va boshqa mamlakatlarda taraqqiy etgan. Ayniqsa, O‘rta Osiyoda yaratilgan asarlar badiiyligi, kompozitsiyasi va ishlanish uslubi bilan farq qiladi. Ganch naqshlar O‘zbekistondagi ko‘pgina obidalarga ko‘rkamlik, go‘zallik baxsh etib turibdi. U Samarqand, Buxoro, Toshkent, Qo‘qon, Marg‘ilon, Xiva, Shahrisabz va boshqa shaharlardagi tarixiy obidalarni qurish va bezatishda ishlatilgan. Varaxshadan VII—VIII asrlarga oid ganch o‘ymakorligi namunalari topilgan. Ularda qushlar, hayvonlar, baliqlar, o‘simliksimon va geometrik shakllar tasvirlangan. Ganch bezaklarini tayyorlash texnologiyasi oddiy. Bu o‘n

asrdan ko'proq vaqt davomida saqlanib qolgan bir xil usullar bilan bir qatlam yoki bir nechta gips qatlamini qo'llash va keyinchalik qoliplash va kesishdan iborat.

Varaxsha ganj dekoratsiyasining o'ziga xos xususiyati - bu nozik pardoqlash. uning bir nechta eskizlari, bu uni ushbu turdagi arxitektura dekoratsiyaning keyingi namunalari bilan mutlaqo taqqoslab bo'lmaydi, bu erda har bir mayda narsa va har bir detalning sinchkovlik bilan bezatilib mohirlikka erishiladi. Bu hatto dekoratsiyada inson yuzlari kabi muhim qismlari ham tasvirlangan. Inson tasvirida og'iz chizilgan. Ko'zlar ko'pincha qo'shimcha tafsilotlarsiz oddiy bodom shaklidagi bo'rtiqlar sifatida tasvirlangan

Ko'pgina hollarda, nafaqat o'quvchilar belgilanmaydi, balki hatto ko'z qovoqlari va ko'z olmasi ham ta'kidlanmaydi. Soch turmagi, soqollari, kiyim-kechaklari, bezaklari va boshqalar xuddi shunday tejamkor va lakonik tarzda, bir nechta qalin zarbalar bilan tasvirlangan. Ganjning yuzasi butun oq rangda qoldiriladi. Bo'yash izlari va shunga qaramay, faqat ikkita yoki uchta bo'lakda alohida kichik aniq mahalliy dog'lar (masalan, qizil rangga bo'yalgan qushning ko'zi) ko'rinadi. Bu yerda bo'yoq o'zining yorqinligi va yangiligini saqlab qoldi. Yassi bezakli yuzalar o'simliklar va hayvonlar, odamlar va afsonaviy mavjudotlar tasvirlari uchun fon bo'lib xizmat qilgan. Bu figuralar baland relyefda, ba'zan ular deyarli haykalga o'xshaydi. Dekoratsiya tayoqlar, elkama pichoqlari, kornislar, ustunlar, kamarlar bilan to'ldirildi, ularning qismlari ko'p miqdorda topilgan.

Boy ganj dekoratsiyasi yetuk va tajribali rassomlar mehnatining natijasidir. Saroyni bezab turgan hunarmandlar ushbu materialning xususiyatlaridan keng va mohirona foydalanganlar, u bilan ishlash oson va oddiy texnika vositalari yordamida binoning ta'sirchan bezaklarini yaratishga imkon beradi.

Saroy binosining qazish ishlarini tavsiflashda Janubiy zalning tor kichkina xonalarida topilgan ganj bezaklarining bo'laklari soni bir necha mingga etganligi ta'kidlangan. Mulohazalarga ko'ra, ushbu dekoratsiya Janubiy zalning tepasida joylashgan katta old zalni bezash maqsadida foydalanilgan. Devorlarning tekis va kavisli yuzalarini to'ldiradigan bezakning naqshlari juda xilma-xildir. Ularning eng oddiy lari geometrik shakllarning kombinatsiyasi. Bu to'g'ri yoki diagonal ravishda o'rnatilgan kvadratlar. Ba'zan ular qo'sh, bir-biriga yozilgan, ba'zan ular diagonallardan biri bo'ylab romb shaklida cho'zilgan.

Kvadratchalar yoki romblarning eng oddiy kombinatsiyasi ba'zi hollarda doiralarni kiritish bilan murakkablashadi, kvadratchalarning o'rtalariga yoki ularni ramkaga qo'yish, devor bo'yashidagi bezakdan tanish bo'lgan. To'rt



bargli gul ba'zan zanjirlarining kesishgan joylarida paydo bo'lib, bezakning sodda dizaynini yanada jonlantiradi.

Sof geometrik bezakli konstruksiyalarga qovurg'ali relyef bilan murakkablashgan uchburchaklar qatorlari, zigzag hoshiyalar va shiferli tomni eslatuvchi, lekin burchaklarida qo'shimcha kichik kvadratchalar bo'lgan bir-birining ustiga qo'yilgan kvadratchalardan yasalgan po'stloqli bezak kiradi

Murakkab bezak naqshlarining tavsifiga murojaat qiladigan bo'lsak, shuni ta'kidlash kerakki, Varaxshaning ganj dekoratsiyasining barcha boyligi va xilma-xilligi bilan bu yerda X asrdan beri bizga ma'lum bo'lgan me'moriy bezakda hukmronlik qilgan keyingi murakkab inshootlarga o'xshash narsalar uchramaydi. Bu murakkab geometrik konstruksiyalar — gerixlar Varaxsha san'ati uchun begonadir. Bu yerda bezakli nisbatlar har doim oddiy kvadrat yoki to'rtburchaklar panjaraga asoslanadi, ba'zan egilgan, romblar yoki doiralarni hosil qiladi.

Bir qator bezak naqshlari oddiy kvadrat panjaraga asoslangan bo'lib, geometrik shakllarning keyingi rivojlanishini ifodalaydi, bu geometrik o'simlik naqshining yanada murakkab kombinatsiyalariga o'tish bosqichidir. Bunday bezaklar eng qadimiy motiflardan birining variantini o'z ichiga oladi. Oddiy va diagonal bo'ylab joylashtirilgan to'rtta gulbargli rozetli kvadratchalar motivi ajoyib. Qo'shni kvadratlarning yon tomonlari gulbarglarga aylanganda bezak yanada murakkablashadi, ular yanada rivojlangan versiyalarda qo'shimcha diagonal gulbarglar bilan tekislikning yulduz shaklidagi to'ldirishini hosil qiladi.

Yulduzli naqsh sakkiz bargli rozetlarning bezaklarini beradi, barglarning cho'zilgan uchlari bilan o'zaro bog'langan, ular orasiga olti, besh yoki to'rt bargli stakan gullar qo'yilgan. Ko'p sonli fragmentlarga ko'ra, bu motif, ayniqsa, devor bezaklarida keng qo'llanilgan, bu ot oyog'ining bo'lagidan ko'rinib turibdiki, qandaydir katta haykaltaroshlik kompozitsiyasi ochilgan manzarali fonni ifodalaydi.

Sevimli elementlardan biri bu "yurak" motivi bo'lib, u oddiy shakllarda



(vertikal, gorizontaal ravishda joylashtirilgan "yuraklar" zanjiri) va yanada murakkab versiyalarda qo'llaniladi, bu yerda ular qo'shimcha gulbarglar bilan murakkablashadi.

Burchaklarda bir-biriga bog'langan kvadratchalar hosil qilgan naqshlarning ikkita varianti mavjud. Ulardan birinchisiga ko'ra, olti bargli katta gul kosalari kvadrat maydonlarida joylashgan. Kichik kvadratchalar bir-biriga yozilgan kvadratchalar bilan to'ldiriladi, markazga qarab kamayadi. Naqshning ikkinchi variantiga ko'ra, kvadratchalar ichiga to'rta tor barglari gullari joylashtirilgan. Bu kvadratchalarda turli xil variantlari, ma'lumki, qadimgi va o'rta asrlar Sharq san'atida keng tarqalgan va arxitektura bezaklarida g'oyat katta o'rin egallagan o'zaro bog'langan lentalar motivining eng oddiy namunasini ko'rish mumkin.

Dekorativ panellar ramkalarida bir-biridan o'sadigan palma shaklidagi barglar, spiral barglari bo'lgan novdalar, oddiy bezak, rozet lentalar, bir va ikki qatorli "marvaridlar" yoki xochsimon kesikli "tugmachalar" mavjud. Biz bog'lovchi motifida sof vegetativ naqshga o'tishni ko'ramiz - bu to'lqinsimon egri chiziqli poya barglari bilan turli yo'nalishlarda navbatma-navbat namoyon bo'ladi. Bu keyinchalik "islamiy" deb nomlangan keng tarqalgan ornamentning variantlaridan biridir.

Kornishidan va keng bezak chegaralarini bezab turgan bezak chiziqlari katta qiziqish uyg'otadi. Ulardan birida - xilma-xil "gul lentasi" - katta va kichik palmetalar almashinib, spiral shaklida egilgan poyalar bilan bog'langan. Qadimgi Sharq va qadimgi O'rta yer dengizi san'atining turli xil turlarida juda keng tarqalgan va yaxshi ma'lum bo'lgan ushbu bezakning kelib chiqishi qadimgi davrlarga borib taqaladi. Bu motivning Varaxsha varianti ellinistik san'at bilan bog'liq bo'lishi mumkin, lekin u ham o'ziga xos xususiyatlarga ega

Xuddi shu naqshning kamroq "ellinistik" versiyasi tor chegarada taqdim etilgan, bu yerda murakkab palmetalar va ignabargli konusga o'xshash ba'zi figuralar o'zaro almashinadi.

Ikkinchi chegarada lola guliga o'xshash gullar bilan murakkab bo'lgan yana bir navli o'simta bor. Uchinchi hoshiyaning asosini jingalak yaproqlar bilan yumshoq egilgan kurtaklar bilan bog'langan manzarali doiralar tashkil etadi. Ushbu chegara doiralaridan biz faqat bittasini yig'ishga muvaffaq bo'ldik. Bu, albatta, qonun g'ildiragiga o'xshaydi ("dharma chakra"), quyoshning qadimiy ramzi bo'lib, buddist san'atda Buddaning ramzi sifatida namoyon bo'ladi (Bxarxuti relyeflarida Sanchi, Surya ibodatxonasi va Hindistonning boshqa yodgorliklari) va Varaxsha dekorativ san'atida saqlanib qolgan, ehtimol buddizm O'rta Osiyo hududiga kirib kelgan o'sha davrlarni eslatuvchi yodgorlik sifatida.

To'rtinchi hoshiyadagi bezak bir-biriga yaqin joylashgan dumaloq rozetlardan iborat bo'lib, ular bir-birini takrorlamaydi, balki o'zagi, gulbarglari soni, shakli va boshqalar bilan farq qiluvchi ko'p sonli turli xil variantlarda berilgan. Ularning orasidagi uchburchaklar. turli palmetalar bilan to'ldirilgan rozetlar. Ushbu bezak, yuqorida aytib o'tilgan yulduz shaklidagi bezak bilan bir qatorda, dekorda eng keng tarqalganlardan biri edi: u bir nechta navlarda topilgan, ular miqyosi, rozetlari, ular orasidagi plombalarning tabiati va boshqalar bilan ajralib turadi.

Uchinchi ornamentda biz gulning nihoyatda qiziqarli stilizatsiyasini ko'ramiz, u shamrok, "marvaridlar" zanjiri bilan bezatilgan kosa (ba'zi hollarda qisqichbaqasimon tishlar) va radial tarzda joylashtirilgan to'g'ri gulbarglari va gulbarg bilan modellashtirilgan pistildan iborat. "yurak" va yuqoriga qarab kamayib borayotgan uchburchaklar. Gullar chayqaladi; ular orasidagi bo'shliqni yumshoq to'liqlik chiziqda kavisli kurtaklar-barglar egallaydi, birlashmalarda qo'sh to'plamlar bilan tutiladi.

Bu maqolada xulosa o'rnida shuni takidlashimiz mumkinki, naqshlar, ayniqsa, arablar istilosi davrida shakllangan Varaxsha ornamental san'ati taraqqiyotining murakkabligini yaqqol ko'rsatadi. Agar Qadimgi Sharqda paydo bo'lgan va qadimgi Yunonistonda ajoyib tarzda rivojlangan akantus barglari naqshida ellinistik san'atning aniq aks-sadosi bo'lsa, yuqorida ko'rib chiqilgan bezakni Qadimgi Sharq dekorativ san'atidan olish mumkin. Qanday bo'lmasin, bu ikkala naqsh ham Varaxshaning ganj o'ymakorligida qayta ko'rib chiqilgan shaklda

berilgan, ular mahalliy hunarmandlar tomonidan yaratilgan noyob uslubga organik tarzda birlashtirilgan.

#### **FOYDALANILGAN ADABIYOTLAR RO‘YXATI: (REFERENCES)**

1. Дўсимов З., Эгамов Х. Жой номларининг қисқача изоҳли луғати. –Тошкент: Ўқитувчи, 1977.
2. Абу Бакр Муҳаммад ибн Жаъфар ан-Наршахий. Бухоро тарихи. – Тошкент: Шарқ баёзи. 1993.
3. В. А. ШИШКИН АРХЕОЛОГИЧЕСКИЕ РАБОТЫ 1937 г. В ЗАПАДНОЙ ЧАСТИ БУХАРСКОГО ОАЗИСА ИЗДАТЕЛЬСТВО УзФАН Ташкент — 1940
4. Абу Бакр Муҳаммад ибн Жаъфар ан-Наршахий. Бухоро тарихи. – Тошкент: Шарқ баёзи. 1993.
5. То‘раев Halim. Бухоро тарихи / - Бухоро : "Sadriiddin Salim Buxoriy" Durdona nashriyoti, 2020.
6. То‘раев Halim. Бухоро тарихи / - Бухоро : "Sadriiddin Salim Buxoriy" Durdona nashriyoti, 2020
7. Shodiyeva M. X. Milliy arxitektura yodgorliklarida sharqona bezaklarning o‘rni // Oriental renaissance: Innovative, educational, natural and social sciences. – 2021. – Т. 1. – №. 11
8. Aliqulov A. M. Tarixiy devoriy asarlar // Экономика и социум. – 2022. –

## THE SPECIFIC FEATURES OF PRAGMATICS

**Akhmedov O.S**

DSc., professor UzSWLU

**Normetova Munira**

master student of Urgench State University

### ABSTRACT

In this article the author investigates about the specific features of pragmatics, its main approaches and main focuses that it can deal with. Pragmatics is concerned with utterances, which we will define as specific occurrences, the deliberate actions of speakers at specific times and locations, usually involving language. Logic and semantics have historically dealt with properties of types of statements, rather than properties that vary from token to token, use to use, or, as we'll see, utterance to utterance, and vary with the specific properties that distinguish them. Pragmatic approaches are but do not restrict themselves to the resolution of ambiguity and vagueness, the reference to proper names, indexes and proofs, and anaphors, and some questions involving at least some presupposition. In all these cases, evidence about the pronunciation, beyond the expressions and meanings used is necessary. The author provides a brief and clear information about pragmatics and its explanations.

**Keywords:** communicative-functionallinguistics, speech interaction, multidimensional research, pragmatic spectrum, nomination, reference.

A subfield of linguistics called communicative-functional linguistics gave rise to linguistic pragmatics, also referred to as pragmatic linguistics, in the latter half of the 20th century. Her main area of interest is "the interaction between linguistic units and the circumstances of their use in a specific communicative-pragmatic space in which the speaker/writer, listener/reader, and other participants interact and for which specific indications of the place and time of their speech interaction are important, associated with the act of communicating the goal and expectations." It stands out for its impressive multidimensional research and has a wide variety of tools, techniques, and methodologies for analyzing linguistic content in addition to having a respectably robust conceptual and terminological apparatus of its own. According to Moeschler J. and Reboul A. in their Encyclopedic Dictionary of Pragmatics, the term "pragmatics"

has in some ways become established in linguistic literature to the point where it seems appropriate to speak about pragmatics as one of the scientific directions in the study of speech activity and even linguistics. Topics of discussion include pragmatics' position, internal dynamics, and separation from other disciplines. The term pragmatics is commonly used in the literature, but its meaning and application are frequently unclear. The name Pragmatics is more than well-known in the sciences of language, according to Dowty Oswald, one of the founders of the pragmatic school of thought in French linguistics. As this phrase has so many meanings attached to it, linguists cannot use it seriously without first offering substantial terminological clarifications.

Early attempts to define pragmatics attempted to limit it to the minimal essentials, but they forbade discussing the intricacies of the object and demanded more clarification. One of the classic standards for identifying pragmatics was the speaker's name being used (the understanding of Morris and Carnap). According to other, more recent definitions, pragmatics is the study of language in connection to its "use" or the comprehension of language as such: Examples of how linguistic pragmatics can be used include "learning the conditions that influence the use of language" and "understanding a language from the outside in." In this context, Grice H. distinguishes between "transcendental regulatory circumstances" and empirical conditions. Empirical conditions are occurrences whose amount and character are not rigidly predetermined and whose description falls outside the scope of the empirical sciences. Usage also lacks adequate distinction between the pragmatic and theoretical worlds and is fluid.

Pragmatics is the study of language used in interpersonal communication. It is focused on the choices that speakers make as well as the options and limitations that are present in social interaction. It investigates how language use affects those involved in communication actions. Semantics, the study of meaning, with which it is sometimes equated, is strongly tied to rationality. While semantics covers a variety of levels, including grammar, syntax, and the lexicon, pragmatics is spread across a number of linguistic fields and intersects most clearly with semantics and sociolinguistics. Yet, the boundaries cannot always be clearly defined. One can identify at least three subgroups in the field of pragmatics depending on the type of emphasis.

The more linguistic end of the pragmatic spectrum is what pragmatic linguistics deals with. Usage is viewed from the perspective of a language's structural resources, i.e., it concerns aspects of text that are typically encoded in a language's structure. This would be a part of a user's pragmatic competition.



Social psychologists would view usage as mostly determined by social factors in communication.

Applied pragmatics refers to practical communication issues in settings where successful communication is essential, such as medical consultations, legal proceedings, interrogations, and professional counseling.

As some of the theories that underlie the communicative-pragmatic technique are still developing, it is still possible to watch this process in action. Since linguistics has realized the need to move away from the study of basic linguistic units and toward the study of speech activity and the consideration of language as a dynamic system, taking into account its functionality and anthropocentricity, there has been an increase in interest in this approach. The theory of nomination, the theory of reference, and the theory of speech actions are the three linguistic theories that form the basis of this method. These theories also draw on the philosophy of communication, the linguistics of speech, the theory of text and discourse, and the theory of pragma-semantics in a larger sense. The communicative-pragmatic method, in general, is an interdisciplinary integration of techniques, techniques, and procedures used to study how speakers use language in the course of communication in unity with the pragmatic properties of language units in connection with the communication situation, to achieve communication success and control communicatively (speech) behavior people to coordinate increasingly complex human activities. The focus of pragmatics is on utterances, which we shall define as discrete occurrences, the intentional actions of speakers at certain times and places, typically involving language. In the past, logic and semantics have focused on the characteristics of different statement types rather than the characteristics that vary from token to token, use to use, or, as we'll see, utterance to utterance and vary with the particular characteristics that set them apart. A common definition of pragmatics is the study of background effects. This is equivalent to saying that it has to do with language. A common definition of pragmatics is the study of background effects. It can also be said to deal with words in this way. The study of background effects is a common definition of pragmatics. When all the specifics that may vary from speech to utterance are referred to as "context," it is equivalent to saying that it deals with utterances. The word is frequently used with more restricted definitions, thus one must exercise caution.

Although they are not limited to it, pragmatic approaches include the clarification of ambiguity and vagueness, the use of proper names, indices and evidence, anaphora, and some queries having at least some presupposition. Beyond the terms and meanings employed in each of these situations, proof of the pronunciation is

required. This research finds its goals in the multilingual and multicultural interaction of speakers from different national, ethnic, and racial backgrounds, starting from the predominately monolingual and monocultural study paradigms. Comparative studies of communication and communication units in the context of second language acquisition, however, may arise from opposing linguistics. In the former, the issue facing a speaker of a second language is highlighted, and significant communication blunders as well as the speaker's ancestry are described. I want to be able to think of the normal sort of customary practice as something that is reasonable for us to follow and that we should not forsake, even though they may be inescapable given these sources of knowledge. People who hear something assume that it is intended to have some sort of meaning, thus if the message lacks the appropriate conventional meaning, they will search for a more practical and non-conventional interpretation. As far as the listener is concerned, a speaker who delivers an unintelligible or meaningless utterance would be pointless and thus inappropriate.

#### REFERENCES:

1. Adams J.K. *Pragmatics and Fiction* – Amsterdam: Benjamins Publishing Comp., 1985. -77 p.
2. Adamzik K. *Sprachliches Handeln und sozialer Kontakt*. - Tübingen: Narr, 1984. - 365p.
3. Adorno T.W. *Negative Dialectic*. – Frankfurt an Main, 1966. -19-50p.
4. Allwood J.A. A critical look at speech act theory. - In: *Logic, Pragmatics and Grammar*. - Lund, 1977. -14-21p.
5. Ashurova D. *Language and Cultural Studies // Хорижий филология*, 2006, 4-сон. 11-146.
6. Austin J.L. *How to Do Things with Words*. –Oxford: Oxford Univ. Press. 1962; 2nd ed., 1973. - 167 p.
7. Auwera J. van der. Pragmatic presupposition: Shared beliefs in a theory of irrefutable meaning. In: *Syntax and Semantics*. –New York, ect: Acad. Press, 1979. – Vol.11. Presuppositions. – 249-264p.
8. Bach K., Harnish R.M. *Linguistic communication, and speech acts*. – Cambridge, Mass.: MIT Press, 2000, - 484p.
9. Bar-Lev, Z., Palacas, A. Semantic command over pragmatic priority. -*Lingua* 51, 1980. -137–146p.
10. Blackwell, Oxford. Sperber, D., Wilson, D. Postface. In: Sperber, D., Wilson, D. (Eds.), *Relevance: Communication and Harvard University Press*, Cambridge, MA, 1995. -269–283p.

## YANGI O‘ZBEKISTONDA MILLIY SPORTNI RIVOJLANISHI

**Xamidjonov Abdunazar Usubjon o‘g‘li**

Namangan davlat universitei Sport faoliyati yo‘nalishi 2-bosqich talabasi

E-mail: [khamidjonovabdunazar@gmail.com](mailto:khamidjonovabdunazar@gmail.com)

### ANNTOTSIYA

Ushbu maqola yangi O‘zbekistonda milliy sport turini rivojlanishidagi qonun asoslari hamda jismoniy tarbiya va sport sohasidagi islohotlar haqida ma‘lumotlar berilgan.

**Kalit so‘zlar:** Jismoniy madaniyat, davlat siyosati, qonun, qonun osti, salomatlik, umumiy, maxsus, estetik, axborot, ta‘lim va tarbiya, funktsiya, amaliy, sport, rekriativ, sog‘lomlashtirish, rehabilitatsiya.

## DEVELOPMENT OF NATIONAL SPORTS IN NEW UZBEKISTAN

**Khamidjonov Abdunazar Usubjon O‘g‘li**

Student of the 2nd stage of sports activities of Namangan State University

### ABSTRACT

this article provides information on the basics of the law on the development of national sports in the Republic of Uzbekistan and reforms in the field of physical education and sports in our country

**Keywords:** Physical Culture, public policy, law, underground, health, function, general, special, aesthetic function, regulatory function, information function, educational and educational function, practical function, sports function, Recreative and wellness-rehabilitation function.

## РАЗВИТИЕ НАЦИОНАЛЬНОГО СПОРТА В НОВОМ УЗБЕКИСТАНЕ

**Хамиджанов Абдуназар усубжон оглы**

Наманганский государственный университет спортивная

деятельность студент 2 курса

## АННОТАЦИЯ

В этой статье представлена информация о законодательных основах развития национального вида спорта в новом Узбекистане, а также о реформах в области физической культуры и спорта.

**Ключевые слова:** физическая культура, государственная политика, право, подзаконное, здоровье, общее, специальное, эстетическое, информационное, образование и воспитание, функциональное, практическое, спортивное, рекреационное, оздоровительное, реабилитационное.

**Dolzarbliqi.** O‘zbekiston Respublikasi Prezidentining “Sport sohasida davlat boshqaruvini takomillashtirishga doir chora-tadbirlar to‘g‘risida” 2022-yil 18-fevraldagi PF-75-son farmoni hamda “Sportni rivojlantirish vazirligi faoliyatini tashkil etish to‘g‘risida” 2022-yil 18-fevraldagi PG-136-son qarori ijrosini ta‘minlash maqsadida Vazirlar Mahkamasi qaror qildi,[1] 2017-yil-2 oktyabrdagi PQ-3306-son “Kurash” milliy sport turini yanada rivojlantirish chora-tadbirlari to‘g‘risida”gi hamda Vazirlar Mahkamasining 2020-yil 4-martdagi 122-son “Sport turlari bo‘yicha terma jamoalar tarkibiga sportchilarni saralab olish tizimini yanada takomillashtirish chora-tadbirlari to‘g‘risida”gi qarorlari,[2] O‘zbekiston Respublikasi Prezidentining 2018-yil 14-avgustdagi PQ-3907-son «Yoshlarni ma‘naviy-axloqiy va jismoniy barkamol etib tarbiyalash, ularga ta‘lim-tarbiya berish tizimini sifat jihatidan yangi bosqichga ko‘tarish chora-tadbirlari to‘g‘risida»gi qarori, hamda shu sohaga tegishli boshqa me‘yoriy-huquqiy hujjatlarda belgilangan vazifalarni amalga oshirishga ushbu tadqiqot mavzusi muayyan darajada xizmat qiladi.[3]

## TADQIQOT NATIJALARI VA UNING MUHOKAMASI

Respublikamizda jismoniy tarbiya va sportning ommalashuvi va yanada yuqori darajalarga ko‘tarilishi, jismoniy madaniyatni rivojlantirish, xalq milliy o‘yinlarini qayta tiklash va sog‘lom turmush tarzini shakllantirish, zamonaviy sport turlari bo‘yicha iqtidorli sportchilarni tayyorlash va ularning sport mahoratlarini oshirish maqsadida ko‘plab qabul qilgan farmon va qarorlari mamlakatimizda sport sohasini ommalashtirish va rivojlantirishda muhim ahamiyatga ega bo‘lmoqda.[4]

Biz xalqaro sport maydonlarida yangi O‘zbekiston nufuzi va obro‘-e‘tiborini oshirishga katta hissa qo‘shgan sportchilarimiz bilan faxrlanamiz. Shu bilan birga, oliy sportda erishilgan yutuqlar bilan chegaralanmasdan, ommaviy sportga ham katta e‘tibor berishimiz kerak. Jismoniy tarbiya va sport bilan muntazam shug‘ullanish aholimiz, avvalo, yosh avlodimizning sog‘ligini mustahkamlashda muhim o‘rin tutishini inobatga olib, bu sohaga alohida e‘tibor qaratilmoqda.[5]

Milliy kurash sport turi bilan shug'ullanishda, barcha jismoniy sifatlarni rivojlanishi kuzatiladi. Organizmning turli organ va tizimlari faoliyati kurash sport turi bilan shug'ullanishda yaxshilanadi va rivojlanadi. Shuning uchun yurtimiz aholisining sog'lom turmush tarzini shakllantirishda, kurash sport turi hozirgi kunda asosiy omillardan hisoblanadi. Bundan tashqari, kurash bo'yicha yuqori malakali mutaxassislarni tayyorlashda, amaliy va nazariy bilim, ko'nikma va malakalarni egallashga asosiy e'tibor qaratilmoqda.

“Yangi O‘zbekistonda” “Milliy Kurash” obro‘si va darajasini oshirish bo‘yicha ishlar yetarlicha olib borilayotganligi, yuqori malakali va sport zaxiralari tayyorgarligini tashkil etish va mazmuniga yetarli darajada ahamiyat berilmayotganligi ko‘p bor bayon etilgan. [6]

Bugungi kunda Kurashning dunyo arenasida shiddatli rivojlanayotganligiga hamda O‘zbekiston Kurashning ustuvor sport turi sifatida ommaviylashtirishga qaratilgan keng ko‘lamli islohatlar amalga oshirilmoqda.

Shu jumladan kurashning shunchaki sport turigina emas, balki insonning u orqali jamiyatning nafaqat jismoniy, ma'naviy kamolotga erishishida ham salmoqli omil ekanligini inobatga olib, ulug' bobokalonlarimiz uni tarbiya maktabi deb ataganlar. Milliy kurashda kurashchilar-kurashchilardan jasurlik, qat'iylik, xalollik, to'g'rilik, mardlik va poklik singari yuksak fazilatlarni namoyon etishni talab etar ekan, bu o'z navbatida ularning zimmasiga katta mas'uliyat hissini xam yuklaydi. Zero, boshqalarga ibrat- namuna ko'rsatadigan bu toifaga mansub kishilar avvalo o'z shaxsini jismonan va ruxan takomillashtirib, yetuklik va komillik sari doimiy xarakterlanib borishlari zarur bo'ladi. Milliy kurash o'ziga xos nozik xunar, ilm-u odob qorishmasi, uyg'unlashuvi bo'lib, bunda ustoz va shogirdlar o'rtasidagi o'zaro samimiylik, xamkorlik, do'stona munosabat ko'p narsani belgilaydi.

Ushbu masala yuzasidan Abu Ali ibn Sino bobomiz shunday yozadi: “Kurash” xar hil turlardan iborat bo'lgan. Shulardan bittasi ikki erkak bir-birlarining belbog'larini ushlab o'ziga tortadi va har biri o'z raqibidan qutilishga harakat qiladi. Lekin biri boshqasini quchoqlaydi. Bunda raqibning o'ng qo'li yelka ustidan, chap qo'lini pastdan o'tkazadi. Keyin raqibini o'ziga tortadi. Kurashning yana bir turi bir-biriga oyoq chalish usuli bilan raqibni yiqitishi haqida aytiladi.[7]

Hozirgi O‘zbekiston hududida Milliy kurashning ikkita turi shakllangan: raqib belbog'ini oldindan ushlab olish va raqibni erkin ushlab olish. Kurashning birinchi turi "Farg'onacha", ikkinchisi - "Buxorochocha" usul deb nomlanadi. Kurashning bu turlari hozirgi kunda ham respublikamizda keng tarqalgan. Ushbu turlar bo'yicha respublika,

Osiyo va xalqaro musobaqalar o'tkaziladi. Hozirgi kunda Farg'onacha usul belbog'li kurash hamda Buxoro cha usul kurash keyinchalik kurash deb yuritilib kelinmoqda.

“Yangi O'zbekistonda” Milliy kurash sportning muhim turi sifatida rivojlanib bormoqda. Uning moddiy bazasi uzluksiz yuksaltirilib, sportchilar uchun maqbul shart-sharoit yaratib berilmoqda. Respublikamiz polvonlari ham bu g'amxo'rlik va imkoniyatlarga javoban kurashning Yevropa Osiyo, dunyo chempionatlarida yuqori ko'rsatkichlarga erishib, Respublikamiz sport sharafini munosib himoya qilmoqdalar. Milliy kurash bilan kichik yoshdan shug'ullanish lozimligi isbot talab qilmaydigan haqiqatdir. Chunki sportchiga muvaffaqiyat keltirilgan epchillik, chaqqonlik, kuchlilik, tezkorlik, murakkab vaziyatlarda sanoqli soniyalarda eng maqbul yechim topish dadilligi kabi jismoniy sifatlar bolalarning ilk yoshidan shakllanib boradi. Milliy kurash ommalashib bormoqda va 7 yoshdan 70 yoshgacha bo'lgan xotin-qiz va erkaklar o'rtasida ommalashishida ustoz-murabbiylarni xamda professor o'qituvchilarning hissasi kattadir. Milliy kurashning Buxoro cha turi regional xususiyatga ega bo'lib, takomillashib bormoqda. Kurash deganimizda faqat kurash tushuvchilar, kurash musobaqalari ko'z o'ngimizda namoyon bo'ladi. Lekin kurashchini yuksak darajaga chiqarish uchun trener-murabbiylar o'ziga xos mas'uliyat bilan faoliyat ko'rsatishlari joizdir.

Kurashchilarda jismoniy tayyorgarlik bilan birga kuch, chaqqon, tezkorlik, egiluvchanlik va chidamlilik kabi jismoniy sifatlarini oshirib borib, ularning ma'naviy va irodaviy sifatleri hamda maxsus ruhiy imkoniyatlarini takomillashtirish lozim.

Shu bilan birga Jismoniy madaniyatni har kungi turmushga muntazam ravishda singdirish ishlab chiqarish gipodinamiasining yomon ta'sirini yo'qotadi, jismoniy sifatleri rivojlantirib, insonni har tomonlama kamol toptirishga yo'naltiradi. [8]

## **XULOSA**

Yangi O'zbekistonda jismoniy madaniyat va sportni ommalashtirish va jahon miqyosiga ko'tarish, milliy kurashni yanada rivojlantirish va aholini sog'lom turmush tarziga targ'ib qilish, o'sib kelayotgan bolalarga milliy sport turlarimizni o'rgatish va ularni mahoratleri yanada oshirish va bu borada yetarlicha islohatlar olib borilmoqda.



### FOYDALANILGAN ADABIYOTLAR RO‘YXATI: (REFERENCES)

1. O‘zbekiston Respublikasi Prezidentining “Sport sohasida davlat boshqaruvini takomillashtirishga doir chora-tadbirlar to‘g‘risida” 2022-yil 18-fevraldagi PF-75-son Farmoni. **www.lex.uz**.
2. O‘zbekiston Respublikasi Prezidentining 2017-yil-2 oktyabrdagi PQ-3306-son “Kurash” milliy sport turini yanada rivojlantirish chora-tadbirlari to‘g‘risida”gi qarori. **www.lex.uz**.
3. O‘zbekiston Respublikasi Prezidentining 2018-yil 14-avgustdagi PQ-3907- son «Yoshlarni ma’naviy-axloqiy va jismoniy barkamol etib tarbiyalash, ularga ta’lim-tarbiya berish tizimini sifat jihatidan yangi bosqichga ko‘tarish chora-tadbirlari to‘g‘risida»gi qarori **www.lex.uz**.
4. O‘zbekiston Respublikasi Vazirlar Mahkamasining 2020-yil 4-martdagi 122-son “Sport turlari bo‘yicha terma jamoalar tarkibiga sportchilarni saralab olish tizimini yanada takomillashtirish chora-tadbirlari to‘g‘risida”gi qarori **www.lex.uz**.
5. O‘zbekiston Vazirlar Mahkamasining “Sportni rivojlantirish vazirligi faoliyatini tashkil etish to‘g‘risida” 2022-yil 18-fevraldagi 136-son qarori ijrosini ta’minlash maqsadida Vazirlar Mahkamasining qarori **www.lex.uz**.
6. Kerimov F.A Sport kurashi nazaryasi va uslubiyoti. UzDJTI nashriyot-manbaa bo‘limi. 2018.198-190
7. Kerimov F.A Yakka kurash elementlariga ega bo‘lgan harakatli o‘yinlar. Ilmiy texnika axboroti-press, 2020.-79 b
8. Kerimov F.A Sport sohasidagi ilmiy tadqiqotlar. Toshkent, 2021,334 b

## MAKTABGACHA TA'LIM TASHKILOTLARIDA TAYYORLOV GURUH BOLALARNI RAVON NUTQINI O'STIRISHGA O'RGATISH YO'LLARI

**Xolmurodova Farog'at Jumanazarovna**

UrDU "Ta'lim va tarbiya nazaryasi va metodikasi" kafedrası  
Maktabgacha ta'lim mutaxassisligi 2- bosqich magistranti

### ANNOTATSIYA

Ushbu maqolada maktabgacha ta'lim tashkilotlarida bolalarni ravon nutqqa o'rgatish yo'llari haqida ma'lumotlar berib o'tilgan. Shuningdek nutq turlariga, tarbiyachi- pedagogning nutqi qanday bo'lishi kerakligi haqida ham to'xtalib o'tilgan.

**Kalit so'zlar:** ravon nutq, dialogik nutq, monologik nutq, ritm, temp, diksiya, nutq.

Barchamizga ma'lumki nutq ikki xil turga bo'linadi.

1. Dialogik nutq 2. Monologik nutq. Maktabgacha ta'lim tashkilotlarida esa o'qitish asosan ikki shaklda amalga oshiriladi.

Bular a) erkin nutqiy muloqot; b) maxsus mashg'ulotlardir.

Dialog ko'proq erkin nutqiy muloqotda paydo bo'ladi va u bolalar lug'atini boyitish va shu bilan birgalikda talaffuzga doir grammatik ko'nikmalarni tabiiy ravishda rivojlantirish bazasi va ravon nutq ko'nikmalariga ega bo'lish bazasi sanaladi.

Monologik nutqqa to'xtaladigan bo'lsak, bolalarda monologik nutqni muntazam o'qitish taxminan 5 yoshdan boshlanadi. Ammo bunga tayyorgarlik bola hayotining ikkinchi yilida ya'ni bolalarni o'qish va sanoq she'rlarni yodlash jarayonida amalga oshadi. Maktabgacha yoshdagi bolalar 4 yoshdan boshlab monologning tavsiflash va bayon qilish turlarini qo'llashga, 7 yoshdan boshlab esa qisqa mulohaza yuritishga ega bo'lishadi. Maktabgacha yoshdagi tayyorlov guruhi bolalarni dialogik muloqoti negizida nutqning yangi shakli – monologik nutq tug'iladi. Bunda bolaning o'z shaxsiy fikrlari, his tuyg'ulari, atrof muxit haqidagi bilimlarini o'rtoqlashish istagi natijasida vujudga keladi. Bunda nutq qisqa hikoya shaklida bo'ladi. Hikoyada albatta bolani lol qoldiradigan va uni hayajonga solagan biror bir voqea – hodisa aks etadi. Ravon nutqni rivojlantirishda maktabgacha yoshdagi bolalarga nisbatan nutqning ikki shaklini ya'ni dialogik va monologik shaklini ko'rib chiqish maqsadga muvofiqdir.

Dialog bu - ikki yoki undan ortiq so'zlovchining biror bir vaziyat bilan bog'liq mavzudagi fikrlar almashinuvidir. Dialogik nutqda, yuklamalardan foydalanilgan

holda, sintaksis jihatdan sodda bo'lgan darak, undov, so'roq gaplarning barcha turlari bayon etiladi. Til vositalari esa imo ishoralar, mimika bilan kuchaytiriladi. Tarbiyachi bolalar bilan suhbat jarayonida shunday vaziyatni yaratishi kerakki, unda bolalar turli hil til vositalaridan foydalangan holda dialog tuzish – so'rash, javob berish, tushuntirish, iltimos qilish va boshqa vaziyatlarga duch kelsin.

Ushbu vaziyat orqali bolaning oiladagi, maktabgacha ta'lim tashkilotidagi hayoti, uning do'stlari va kattalar bilan munosabatlari, qiziqishlari va ta'ssurotlari bilan bo'g'liq turli hil mavzularda suhbat o'tkazishdan foydalansin. Aynan dialogda suhbatdoshni tinglash, savollar berish, mazmundan kelib chiqqan holda javob berish qobiliyati rivojlanadi. Tengdoshlar bilan dialogik muloqotni yo'lga qo'yish uchun kooperativ tuzdagi faoliyat muhim ahamiyat kasb etishi lozim. Mazkur faoliyat esa asta-sekinlik bilan rivojlanadi. Dastlab bolalar ro'y berayotgan hodisalarni sharxlabgina qolmasdan, yaqindan turgan holda harakat qiladilar. Bolalar o'rtasidagi muloqot asosan amaliy xususiyatga egaligi bilan ajralib turadi. Dialog ko'pincha shunday shaklda olib boriladiki, bunda bola sherigining qisqa savollariga munosabatini nonutqiy vositalar yordamida javob beradi. Dialog muloqotini yo'lga qo'yish uchun dastavval stol o'yinlari chop etilgan o'yinlardan foydalanish maqsadga muvofiqdir. . Juft bo'lib o'ynashda bolalar dialog hamkorlik qilish usullarini ya'ni navbatga rioya qilish, bir biriga xushmomulalik bilan murojaat qilish kabi fazilatlarni o'rganib oladilar. Bundan tashqari bolalar o'z nuqtai nazarini dalil-u isbotlar bilan himoya qilish, fikrlarni sherigi bilan muvofiqlashtirishni o'rganadilar. Monologik nutqni rivojlantirish esa bolalarda keng va yoyilgan fikr tuzishni o'qitishda tarbiyachi ularda matn tuzilmasi haqidagi eng oddiy bilimlarni, gap bilan fikrning tarkibiy qismlari o'rtasidagi aloqalar haqidagi tasavvurni shakllantirishi muhim sanaladi. Har qanday tugallangan fikrda iboralarni bog'lashning keng tarqalgan variantlari bo'ladi. Gaplarni bog'lashning eng keng tarqalgan usuli – bu zanjirli aloqadir. Olmosh, leksik takrorlash, sinonimik jihatdan o'rin almashish mazkur aloqaning asosiy vositasi sanaladi. Zero zanjirli aloqa nutqni yanada moslashuvchan va rang barang qiladi., chunki bola bu usulni egallar ekan, bir so'zni qayta takrorlashdan qochadi. Pedagog esa bolalarga gaplarni paralel ravishda bog'lashni o'rgatishi zarur sanalib, bunda gaplar bir biriga ulanmaydi, balki taqqoslanadi yoki hatto qarama qarshi qo'yiladi. Ravon fikrni tashkil etishda intonatsiya katta rol o'ynaydi, shuning uchun ham ayrim gaplar intonatsiyadan to'g'ri foydalanish ko'nikmasini shakllantirish matnning takroriy birligi va mazmuman tugallanganligini bayon etishga yordam beradi. Kattalar bilan bolalarning birgalikdagi so'z ijodkorligi monologik nutqni rivojlantirishning asosiy sharti sanaladi. Endigina besh yoshga to'lgan bolalar tanish ertaklarni hikoya qilib

berish, voqealar to‘qish va bundan tashqari shaxsiy tajribadan so‘zlab berishga qiziqishni namoyon qiladilar. Pedagogning sekingina hikoya mazmunini, rejasini, voqealarning ehtimoliy rivojini, so‘z shaklini aytib qo‘yishi so‘z ijodkorligini muhim ahamiyat kasb etadi. Nutqning shoshqaloqligi, tushunarsizligi, bir ohangdaligi, ovozning kuchliligi, ayrim tovushlar so‘zlarni noaniq talaffuz qilish kabi nuqsonlar sezilmasdan qoladi. Nutqda aniqlangan kamchiliklarni tarbiyachi maxsus daftarga qayt etib borishi, so‘ngra reja ishlab chiqadi va ularni bartaraf etishga doir ishlarni amalga oshirishi zarur. Bolalar aniq va tushunarli so‘zlaydigan, iboralar, so‘zlar va har bir tovushni alohida alohida aniq talaffuz etayotgan ya’ni yaxshi diksiyaga ega bo‘lgan pedagog yordamida ona tilidagi tovushlarni muvofaqiyatli ravishda o‘zlashtiradilar. Ko‘pincha pedagoglarning talaffuzi biroz noaniq va tushunarsiz bo‘lib qoladi, ular tovushlar va so‘zlarni og‘izni yetarli darajada ochmasdan talaffuz qiladilar ayrim tovushlar esa yutib yuborladi, undoshlar tushunarsiz talaffuz etiladi. Buning natijasida esa bunday nutqni tinglash davomida tez toliqib qoladilar, boshqa tomonlarga qaraydilar, chalg‘iy boshlaydilar, keyinroq esa umuman tinglamay qo‘yadilar. Nutqda hissiy fikrlarning eng nozik qirralarini ham ifodalash mumkun. Bunga nafaqat tegishli so‘zlar yordamida balki ifodalilikning intonatsion vositalari, ovoz kuchi, sur‘ati, mantiqiy urg‘usi, pauza, ritm, tembr, ohangdan to‘g‘ri foydalanish tufayli erishiladi. Ushbu vositalardan foydalangan holda tarbiyachi tomonidan o‘qib berilgan she’rlar, ertaklar, hikoyalar, bolalarga ularning mazmunini yaxshi tushunish o‘z tilining qudrati va go‘zalligini his qilish imkonini beradi. Bir hil ohangdagi nutq kichik tinglovchilarni toliqtirib qo‘yadi, matn mazmuniga bo‘lgan qiziqishni susaytiradi. Tarbiyachining nutqi emotsional to‘liq, intonatsiyalarga boy, yetarli darajada baland va tezligi bir maromda bo‘lishi lozim. Bolalar bilan muloqotda tovushlarni noto‘g‘ri talaffuz etib bo‘lmaganidek nutqning shoshqaloqligiga ham yo‘l qo‘yib bo‘lmaydi. Agarda nutq biroz ohista sur‘atda davom etsa u yaxshi qabul qilinadi. Bunday sur‘at esa nutqning aniqligini oshirishi mumkin va aksincha bo‘lsa tezlashtirilgan nutq qabul qilishni qiyinlashtiriladi. Bolalar uchun mo‘ljallangan ertaklar, hikoyalar, she’rlarni badiiy so‘z ustalari odatda, og‘zaki nutqqa qaraganda biroz sekin sur‘atda o‘qiydilar. Bu esa o‘z navbatida bolalarga sekinlashtirilgan nutqni qabul qilish orqali uning mazmunini kuzatish, matnni eslab qolish imkonini beradi.

**FOYDALANILGAN ADABIYOTLAR RO‘YXATI: (REFERENCES)**

1. Qodirova F.R. Bolalar nutqini rivojlantirish nazariyasi va metodikasi. T.: “ISTIQLOL, 2006y. O‘quv qo‘llanma.
2. D.R. Babayeva “Nutq o‘stirish metodikasi” T.: Fan va texnologiyalar 2009yil. O‘quv qo‘llanma.
3. D.R. Babayeva “Nutq o‘stirish nazariyasi va metodikasi” T.: “Barkamol avlod fayz” 2018y. Darslik.
4. D. R. Babayeva “Nutq o‘stirish nazariyasi va metodikasi” T.: TDPU 2017yil. O‘quv qo‘llanma.
5. Q.S.Shodiyeva o‘rta guruh bolalari nutqini o‘stirish” T.:” O‘qituvchi” 1993y. O‘quv qo‘llanma.
6. “Ilk qadam” dasturi, T 2018-y.

## ИСПОЛЬЗОВАНИЕ ПРОБИОТИКОВ В ЛЕЧЕНИИ КАНДИДОЗА ПОЛОСТИ РТА: ЛИТЕРАТУРНЫЙ ОБЗОР

**Мирзаходжаева Нигина Фирдавсовна**

Ташкентский государственный стоматологический институт

E-mail: [nigina.mf@mail.ru](mailto:nigina.mf@mail.ru)

**Каххарова Дилоро Джамолиддиновна**

Ташкентский государственный стоматологический институт

### АННОТАЦИЯ

Кандидоз полости рта представляет собой растущую проблему для здоровья из-за появления новых лекарств, старения населения и увеличения распространенности хронических заболеваний. В этом исследовании систематически рассматривается влияние перорального приема пробиотиков на грибы рода *Candida*. Был проведен литературный поиск, который показал, что эффект лечения оказался более выраженным у тех, кто носил зубные протезы. Наши результаты показывают, что прием пробиотиков может оказывать благотворное влияние при оральном кандидозе и что эффекты могут варьироваться в зависимости от характеристик пациентов. В связи с наличием исследований со средним и высоким риском, результаты следует интерпретировать с осторожностью.

**Ключевые слова:** кандидоз полости рта, пробиотики, оральная кандидоз, *Candida*, зубные протезы.

### ABSTRACT

Oral candidiasis is a growing health problem due to the emergence of new drugs, an aging population, and an increase in the prevalence of chronic diseases. This study systematically examines the effects of oral probiotics on *Candida*. A literature search was conducted, which showed that the treatment effect was more pronounced in those who wore dentures. Our results indicate that taking probiotics may have a beneficial effect on oral candidiasis and that the effects may vary depending on patient characteristics. Due to the presence of studies with medium and high risk, the results should be interpreted with caution.

**Key words:** oral candidiasis, probiotics, oral candidiasis, *Candida*, dentures.



## ВВЕДЕНИЕ

Грибы рода *Candida* представляют собой комменсальные дрожжи, принадлежащие к нормальной микрофлоре, локализующиеся на поверхности различных участков тела (кожи, полости рта, желудочно-кишечного, мочеполового и респираторного трактов) человека [1]. Колонизация этих грибов на поверхности слизистых оболочек происходит очень рано, обычно при рождении [2]. В определенных условиях грибок может переходить из безвредной формы в патогенную, что может приводить к инфекциям [3].

Около 75% здоровых взрослых являются носителями *Candida* spp. во рту; при обнаружении в слюне *Candida* spp. >400 колониеобразующих единиц (КОЕ) на мл возникает инфекция, называемая «кандидоз полости рта» [4]. Оральный кандидоз преимущественно вызывается *Candida albicans* и другими видами, такими как *Candida parapsilosis*, *Candida metapsilosis*, *Candida tropicalis*, *Candida khmerensis* [5], *Candida glabrata* [6] и *Candida dubliniensis* [7]. Используя клиническую оценку, мы можем идентифицировать различные виды *Candida* spp. Фенотипы инфекции: псевдомембранозный, эритематозный, гиперпластический, угловой хейлит, срединный ромбовидный глоссит [8,9], зубной стоматит [10] и линейная эритема десен [11]. Все эти состояния могут определять широко распространенный спектр симптомов от бессимптомных до очень тяжелых (таких как ощущение жжения, боль, повреждения и кровотечения), приводящих к дискомфорту при жевании, тем самым ограничивая прием пищи.

Заболеваемость растет в последние несколько десятилетий из-за роста некоторых иммунокоррелированных хронических заболеваний (диабет, рак, вирус иммунодефицита человека (ВИЧ) и интенсивного использования некоторых лекарств, таких как антибиотики, химиотерапия и иммунодепрессанты [12].

Иногда поверхностная инфекция может распространяться в организм, в кровоток, вызывая глубокий и инвазивный кандидоз, что связано с высокой частотой госпитализаций и даже смертностью [13]. Доступные фармакологические методы лечения (например, противогрибковые препараты) очень эффективны, но имеют некоторые критические моменты, такие как частые побочные эффекты и, в частности, устойчивость к противогрибковым препаратам [1]. Поэтому представляется критически важным разработать новые профилактические и дополнительные терапевтические стратегии.

Прием пробиотиков представляется многообещающим методом для достижения этих целей. Фактически, они могут модулировать микробиоту кишечника и ее взаимодействие с иммунным ответом, с локальными (кишечными) и системными рецидивами [25–29]. Пробиотики, которые были идентифицированы и изучены в конце 19 века различными учеными, такими как Мечников, Тиссье, Григоров и Широга, определяются как «живые микроорганизмы, которые при введении в достаточном количестве приносят пользу здоровью хозяина» [30]. Наиболее часто используемые пробиотики относятся к *Lactobacillus* spp. и *Bifidobacterium* spp. и, в меньшей степени, к *Saccharomyces* spp., *Bacillus* spp. и *Escherichia* spp. [31]. Полезные свойства пробиотиков подтверждаются различными исследованиями *in vitro* и *in vivo*, в которых использовались разные бактериальные штаммы (по отдельности или в комбинации) в разных дозировках [31,32].

Различные исследования доказали профилактические и терапевтические эффекты полезных бактерий, некоторые из которых связаны с метаболическими функциями, такими как ферментация неперевариваемых волокон [33], производство короткоцепочечных жирных кислот [34], толерантность к лактозе [35], производство витаминов [36] и снижение уровня холестерина [37]. Кроме того, хорошие бактерии обладают антимикробной активностью (например, конкурентным ингибированием патогенов [38]), продуцируют бактериоцины [39], обладают антитоксичным действием [40] и усиливают барьерную функцию кишечника [41] (например, повышенная продукция муцинов, белки плотных контактов, бокаловидные клетки и клетки Панета [42]).

Наконец, комменсальные бактерии осуществляют иммунную модуляцию (такую как стимуляция продукции иммуноглобулина А (IgA), повышенная продукция противовоспалительных цитокинов и индукция регуляторных Т-клеток [42]). Свойства этих пробиотиков предполагают их использование для лечения и профилактики многих заболеваний (диареи, запоров, воспалительных заболеваний кишечника, синдрома раздраженного кишечника, аллергических заболеваний), иногда с отличными результатами [31]. Кроме того, пробиотики также проявляли противогрибковое действие и успешно применялись при кандидозе слизистых оболочек, как сообщалось в исследовании Вагнера *in vivo* в 1997 г. [43].

Sookkhee et al. в 2001 г. изучали влияние на рост *Candida albicans* различных молочнокислых бактерий, выделенных из ротовой полости добровольцев, и обнаружили, что два штамма, *Lactobacillus paracasei* и

*Lactobacillus rhamnosus*, оказывали наиболее сильное воздействие на дрожжи [44]. *Lactobacillus reuteri* является многообещающей бактерией (особенно DSM 17938 и ATCC PTA 5289) из-за ее антикандидозных свойств, подтвержденных несколькими исследованиями. В одном из них была продемонстрирована способность *Lactobacillus reuteri* снижать нагрузку *Candida in vivo* за счет совместной агрегации, изменения pH полости рта с образованием молочной кислоты и других органических кислот, которые ингибируют вирулентность клеток *Candida*, и производством H<sub>2</sub>O<sub>2</sub> [45].

В недавнем исследовании *in vitro* Coman et al. (2014), штаммы *Lactobacillus rhamnosus* IMC 501 и *Lactobacillus paracasei* IMC 502, по отдельности или в комбинации, продемонстрировали ингибирующее действие на *Candida spp.* роста [46]. *Lactobacillus delbrueckii* подвид. *bulgaricus* B1 и *Lactobacillus delbrueckii ssp. bulgaricus* TAB2 борется с *Candida*, выделяя большое количество молочной кислоты [47]. Недавно было обнаружено, что *Lactobacillus rhamnosus* GR-1 и *Lactobacillus reuteri* RC-14 модулируют вирулентность *Candida glabrata* посредством полного ингибирования грибковых биопленок [48].

Кроме того, в экспериментах *in vitro* было обнаружено, что *Lactobacillus acidophilus* ATCC 4356 ингибирует образование биопленки грибка [49]. Образование биопленки, вероятно, уменьшается за счет выработки пробиотиками веществ, называемых «бактериоцинами». Ваннун и др. сообщили о выделении бактериоцина, называемого «ферменцин SD11», из *Lactobacillus fermentum* SD11, пероральной *Lactobacillus* человека, который оказывает сильное ингибирующее действие на клетки *Candida* ротовой полости [50]. В 1997 г. Вагнер и соавт. показали, что введение пробиотиков может быть профилактической и терапевтической стратегией кандидоза слизистых оболочек [43]. Они продемонстрировали, что присутствие четырех штаммов бактерий (*Lactobacillus acidophilus*, *Lactobacillus reuteri*, *Lactobacillus casei* GG и *Bifidobacterium animalis*) в желудочно-кишечном тракте мышей с иммунодефицитом снижает количество клеток *Candida albicans*, а также частоту и тяжесть заболевания. слизистых и системный кандидоз, что продлевает их выживаемость [43]. В мышинной модели Matsubara et al. инокулировали *Candida albicans* в полость рта, а затем вводили противогрибковый препарат (нистатин) или пробиотики (*Lactobacillus acidophilus* и *Lactobacillus rhamnosus*). В конце эксперимента колонизация дрожжевыми клетками была ниже в группе, получавшей пробиотики (особенно *L. rhamnosus*), чем в группе, получавшей нистатин [51].

В заключение, даже если механизм противогрибкового действия пробиотиков еще полностью не выяснен, некоторые авторы исследовали его в исследованиях *in vitro* и *in vivo*, показав, что эти бактерии могут контрастировать с *Candida spp.* инфекции через различные и синергетические механизмы действия. В этой статье мы провели систематический обзор и метаанализ клинических исследований, рандомизированных контролируемых испытаний (РКИ) и исследований до вмешательства с целью изучения эффективности пробиотиков (по сравнению с контрольным лечением или плацебо) в отношении *Candida*.

### МЕТОДЫ ИССЛЕДОВАНИЯ

Этот систематический обзор был выполнен в соответствии с рекомендациями Предпочтительных элементов отчетности для систематических обзоров и метаанализов (PRISMA) [28]. Мы провели поиск статей, опубликованных с момента их создания до 1 января 2023 г., в следующих электронных базах данных: PubMed и Web of Science. Следующие термины были найдены в комбинации: («пробиотики» или «пробиотик») и («оральный кандидоз» или «молочница»). В качестве дополнения также проводился ручной поиск ссылок и цитирований выявленных исследований.

### РЕЗУЛЬТАТЫ

Количество включенных клинических исследований составило 5, в которых приняли участие в общей сложности 456 субъектов.

Во многих исследованиях изучалось влияние пробиотиков на кандидоз полости рта, особенно у пациентов с повышенным риском инфекции, таких как пожилые люди. Хатакка и др. исследовали, влияет ли потребление сыра, содержащего *L. rhamnosus* и *Propionibacterium freudenreichii*, у пожилых пациентов в возрасте 70–100 лет на количество слюнных дрожжей. Результаты показали, что потребление пробиотиков значительно снижает распространенность высокого количества слюнных дрожжей ( $\geq 10^4$  КОЕ/мл) и гипосаливации [52].

Точно так же Крафт-Боди обнаружил, что введение леденцов, содержащих *L. reuteri*, пожилым пациентам в домах престарелых значительно снижает распространенность *Candida* в слюне [54]. Напротив, в исследовании с участием пациентов в возрасте 20–40 лет потребление йогурта с *Lactobacillus bulgaricus* и *S. thermophilus* не оказывало существенного влияния на количество *Candida* в слюне по сравнению с контрольной группой [56].

Исследования пробиотиков у пациентов с зубными протезами, которые также подвержены повышенному риску кандидоза, также показали многообещающие результаты. Исикава и др. обнаружили, что нанесение *L. rhamnosus*, *L. acidophilus* и *B. bifidum* на небную область зубных протезов было связано со значительно более высокой вероятностью неопределяемых уровней *Candida* в слизистой оболочке неба, независимо от исходных уровней *Candida* [57].

Миязима и др. аналогичным образом было обнаружено снижение уровня *Candida* в ротовой полости у пациентов, которые носили зубные протезы и употребляли сыр с *L. acidophilus* или *L. rhamnosus* по сравнению с контрольной группой через 8 недель. Однако разница была значимой только через 4 недели для потребителей *L. acidophilus* [55]. Это открытие демонстрирует, как разные штаммы пробиотиков могут по-разному влиять на колонизацию *Candida*.

### ОБСУЖДЕНИЕ

Хотя эти исследования показали, что пробиотическая терапия у пожилых людей и людей, носящих зубные протезы, полезна для снижения количества *Candida*, пробиотики могут не давать дополнительных преимуществ по сравнению с обычными методами лечения, используемыми при оральных инфекциях *Candida*.

Ли и др. исследовали, уменьшают ли пробиотические леденцы, содержащие *L. bulgaricus*, *B. longum* и *S. thermophilus*, используемые с нистатином у пациентов с кандидозным стоматитом, клинические симптомы и количество *Candida*. Как в контрольной группе, так и в группе пробиотиков наблюдалось значительное снижение частоты обнаружения *Candida* через 4 недели, и хотя пробиотики имели значительно более низкую частоту обнаружения по сравнению с контрольной группой, эта разница не приводила к клиническому эффекту; не было существенной разницы в баллах по визуальной аналоговой шкале или гиперемии между двумя группами через 4 недели [53].

Аналогичным образом, после традиционного лечения красного плоского лишая ротовой полости гелем флуоцинолона ацетонида или кандидоза полости рта нистатином не было выявлено существенной разницы в частоте рецидивов кандидоза ротовой полости или потребности в симптоматическом лечении у пациентов, получавших таблетки для рассасывания, содержащие *L. reuteri*, по сравнению с контрольной группой [58].

Эти исследования продемонстрировали, как пробиотики могут снизить количество *Candida* в слюне у пациентов с риском оральной инфекции, но, по-



видимому, не приносят существенной пользы пациентам, уже проходящим лечение от инфекции.

### **ЗАКЛЮЧЕНИЕ**

Таким образом, современные данные указывают на то, что пробиотики более полезны для профилактики, чем для лечения кандидоза полости рта. Однако количество исследований ограничено, и необходимы дополнительные исследования, прежде чем делать обоснованные выводы.

### **СПИСОК ИСПОЛЬЗОВАННОЙ ЛИТЕРАТУРЫ: (REFERENCES)**

1. Sardi, J.; Scorzoni, L.; Bernardi, T.; Fusco-Almeida, A.; Mendes Giannini, M.J. *Candida species: Current epidemiology, pathogenicity, biofilm formation, natural antifungal products and new therapeutic options.* J. Med. Microbiol. 2013, 62, 10–24. [CrossRef]
2. Waggoner-Fountain, L.A.; Walker, M.W.; Hollis, R.J.; Pfaller, M.A.; Ferguson, J.E., 2nd; Wenzel, R.P.; Donowitz, L.G. Vertical and horizontal transmission of unique *Candida* species to premature newborns. Clin. Infect. Dis. 1996, 22, 803–808. [CrossRef] [PubMed]
3. Mayer, F.L.; Wilson, D.; Hube, B. *Candida albicans* pathogenicity mechanisms. Virulence J. 2013, 4, 119–128. [CrossRef] [PubMed]
4. Epstein, J.B.; Pearsall, N.N.; Truelove, E.L. Quantitative relationships between *Candida albicans* in saliva and the clinical status of human subjects. J. Clin. Microbiol. 1980, 12, 475–476. [PubMed]
5. Ghannoum, M.A.; Jurevic, R.J.; Mukherjee, P.K.; Cui, F.; Sikaroodi, M.; Naqvi, A.; Gillevet, P.M. Characterization of the oral fungal microbiome (mycobiome) in healthy individuals. PLoS Pathog. 2010, 6, e1000713. [CrossRef]
6. Fidel, P.L.; Vazquez, J.A.; Sobel, J.D. *Candida glabrata*: Review of epidemiology, pathogenesis, and clinical disease with comparison to *C. albicans*. Clin. Microbiol. Rev. 1999, 12, 80–96. [CrossRef]
7. Tintelnot, K.; Haase, G.; Seibold, M.; Bergmann, F.; Staemmler, M.; Franz, T.; Naumann, D. Evaluation of phenotypic markers for selection and identification of *Candida dubliniensis*. J. Clin. Microbiol. 2000, 38, 1599–1608.
8. Greenberg, M.S.; Glick, M.; Ship, J.A. *Burket Oral Medicine*, 11th ed.; BC Decker: Hamilton, ON, Canada, 2008; pp. 79–84.
9. Williams, D.; Lewis, M. Pathogenesis and treatment of oral candidosis. J. Oral Microbiol. 2011, 3, 5771. [CrossRef]



10. Webb, B.C.; Thomas, C.J.; Willcox, M.D.; Harty, D.W.; Knox, K.W. Candida-associated denture stomatitis. Aetiology and management: A review. Part 3. Treatment of oral candidosis. *Aust. Dent. J.* 1998, 43, 244–249. [CrossRef]
11. Portela, M.B.; Souza, I.P.R.; Abreu, C.M.; Bertolini, M.; Holandino, C.; Alviano, C.S.; Santos, A.L.S.; Soares, R.M.A. Effect of serine-type protease of *Candida* spp. isolated from linear gingival erythema of HIV-positive children: Critical factors in the colonization. *J. Oral Pathol. Med.* 2010, 39, 753–760.
12. Farah, C.S.; Lynch, N.; McCullough, M.J. Oral fungal infections: An update for the general practitioner. *Aust. Dent. J.* 2010, 55, 48–54. [CrossRef] [PubMed]
13. Akpan, A.; Morgan, R. Oral candidiasis. *Postgrad. Med. J.* 2002, 78, 455–459. [CrossRef] [PubMed]
14. Van Boven, J.F.; De Jong-van den Berg, L.T.W.; Vegter, S. Inhaled Corticosteroids and the Occurrence of Oral Candidiasis: A Prescription Sequence Symmetry Analysis. *Drug Saf.* 2013, 36, 231–236. [CrossRef] [PubMed]
15. Daya, A.M.; Anderson, I.; Portnof, J. Mandibular osteomyelitis associated with *Candida albicans* in marijuana and heroin abusers. *Ann. Maxillofac. Surg.* 2018, 8, 355. [CrossRef]
16. Keten, H.S.; Keten, D.; Ucer, H.; Yildirim, F.; Hakkoymaz, H.; Isik, O. Prevalence of oral *Candida* carriage and *Candida* species among cigarette and maras powder users. *Int. J. Clin. Exp. Med.* 2015, 8, 9847–9854.
17. Nishimaki, F.; Yamada, S.; Kawamoto, M.; Sakurai, A.; Hayashi, K.; Kurita, H. Relationship Between the Quantity of Oral *Candida* spp. and Systemic Condition/Diseases of the Host: Oral *Candida* Increases with Advancing Age and Anemia. *Mycopathologia* 2019. [CrossRef]
18. Santos, S.B.D.; Sabadin, C.E.S.; Mario, D.N.; Rigo, L.; Barbosa, D.A. Presence of *Candida* spp. and candidiasis in liver transplant patients. *Anais Brasileiros de Dermatologia* 2018, 93, 356–361.
19. Nadig, S.; Ashwathappa, D.; Manjunath, M.; Krishna, S.; Annaji, A.; Shivaprakash, P. A relationship between salivary flow rates and *Candida* counts in patients with xerostomia. *J. Oral Maxillofac. Pathol.* 2017, 21, 316. [CrossRef]
20. Mothibe, J.V.; Patel, M. Pathogenic characteristics of *Candida albicans* isolated from oral cavities of denture wearers and cancer patients wearing oral prostheses. *Microb. Pathog.* 2017, 110, 128–134. [CrossRef]
21. Lalla, R.V.; Patton, L.L.; Dongari-Bagtzoglou, A. Oral candidiasis: Pathogenesis, clinical presentation, diagnosis and treatment strategies. *J. Calif. Dent. Assoc.* 2013, 41, 263–268.

22. Al-Maskari, A.Y.; Al-Maskari, M.Y.; Al-Sudairy, S. Oral Manifestations and Complications of Diabetes Mellitus: A review. *Sultan Qaboos Univ. Med. J.* 2011, 11, 179–186. [PubMed] *Nutrients* 2019, 11, 2449 17 of 19
23. Mushi, M.F.; Bader, O.; Taverne-Ghadwal, L.; Bii, C.; Groß, U.; Mshana, S.E. Oral candidiasis among African human immunodeficiency virus-infected individuals: 10 years of systematic review and meta-analysis from sub-Saharan Africa. *J. Oral Microbiol.* 2017, 9, 1317579. [CrossRef] [PubMed]
24. Bett, J.V.S.; Batistella, E.Â.; Melo, G.; Munhoz, E.A.; Silva, C.A.B.; Guerra, E.N.D.S.; Porporatti, A.L.; De Luca Canto, G. Prevalence of oral mucosal disorders during pregnancy: A systematic review and meta-analysis. *J. Oral. Pathol. Med.* 2019, 48, 270–277. [CrossRef] [PubMed]
25. Russo, E.; Bacci, G.; Chiellini, C.; Fagorzi, C.; Niccolai, E.; Taddei, A.; Ricci, F.; Ringressi, M.N.; Borrelli, R.; Melli, F.; et al. Preliminary Comparison of Oral and Intestinal Human Microbiota in Patients with Colorectal Cancer: A Pilot Study. *Front Microbiol.* 2018, 8, 2699. [CrossRef]
26. Amedei, A.; Boem, F. I've Gut A Feeling: Microbiota Impacting the Conceptual and Experimental Perspectives of Personalized Medicine. *Int. J. Mol. Sci.* 2018, 19, 3756. [CrossRef]
27. Niccolai, E.; Boem, F.; Russo, E.; Amedei, A. The Gut-Brain Axis in the Neuropsychological Disease Model of Obesity: A Classical Movie Revised by the Emerging Director "Microbiome". *Nutrients* 2019, 11, 156. [CrossRef]
28. Milosevic, I.; Vujovic, A.; Barac, A.; Djelic, M.; Korac, M.; Spurnic, A.R.; Gmizic, I.; Stevanovic, O.; Djordjevic, V.; Lekic, N.; et al. Gut-Liver Axis, Gut Microbiota, and Its Modulation in the Management of Liver Diseases: A Review of the Literature. *Int. J. Mol. Sci.* 2019, 20, 395. [CrossRef]
29. De Almeida, C.V.; De Camargo, M.R.; Russo, E.; Amedei, A. Role of diet and gut microbiota on colorectal cancer immunomodulation. *World J. Gastroenterol.* 2019, 25, 151–162. [CrossRef]
30. Hill, C.; Guarner, F.; Reid, G.; Gibson, G.R.; Merenstein, D.J.; Pot, B.; Morelli, L.; Canani, R.B.; Flint, H.J.; Salminen, S.; et al. Expert consensus document. The International Scientific Association for Probiotics and Prebiotics consensus statement on the scope and appropriate use of the term probiotic. *Nat. Rev. Gastroenterol. Hepatol.* 2014, 11, 506–514. [CrossRef]
31. Guarner, F.; Sanders, M.E.; Eliakim, R.; Gangl, A.; Thomson, A.; Krabshuis, J.; Lemair, T.; Kaufmann, P.; de Paula, J.A.; Fedorak, R.; et al. *World Gastroenterology*

- Organisation; Global Guidelines Probiotics and Prebiotics. *J. Clin. Gastroenterol.* 2012, 46, 468–481. [CrossRef]
32. Fuller, R. Probiotics in human medicine. *Gut* 1991, 32, 439–442. [CrossRef] [PubMed]
33. Blaut, M. Relationship of prebiotics and food to intestinal microflora. *Eur. J. Nutr.* 2002, 41, i11–i16. [CrossRef] [PubMed]
34. Nagpal, R.; Wang, S.; Ahmadi, S.; Hayes, J.; Gagliano, J.; Subashchandrabose, S.; Kitzman, D.W.; Becton, T.; Read, R.; Yadav, H. Human-origin probiotic cocktail increases short-chain fatty acid production via modulation of mice and human gut microbiome. *Sci. Rep.* 2018, 8, 12649. [CrossRef] [PubMed]
35. Almeida, C.C.; Lorena, S.L.; Pavan, C.R.; Akasaka, H.M.; Mesquita, M.A. Beneficial effects of long-term consumption of a probiotic combination of *Lactobacillus casei* Shirota and *Bifidobacterium breve* Yakult may persist after suspension of therapy in lactose-intolerant patients. *Nutr. Clin. Pract.* 2012, 27, 247–251. [CrossRef] [PubMed]
36. LeBlanc, J.G.; Milani, C.; de Giori, G.S.; Sesma, F.; van Sinderen, D.; Ventura, M. Bacteria as vitamin suppliers to their host: A gut microbiota perspective. *Curr. Opin. Biotechnol.* 2013, 24, 160–168. [CrossRef] [PubMed]
37. Cho, Y.A.; Kim, J. Effect of Probiotics on Blood Lipid Concentrations: A Meta-Analysis of Randomized Controlled Trials. *Medicine* 2015, 94, 1714. [CrossRef]
38. Collado, M.C.; Jalonen, L.; Meriluoto, J.; Salminen, S. Protection mechanism of probiotic combination against human pathogens: In vitro adhesion to human intestinal mucus. *Asia Pac. J. Clin. Nutr.* 2006, 15, 570–575.
39. Oldak, A.; Zielinska, D. Bacteriocins from lactic acid bacteria as an alternative to antibiotics. *Postepy higieny i medycyny doswiadczalnej* 2017, 71, 328–338.
40. Castagliuolo, I.; LaMont, J.T.; Nikulasson, S.T.; Pothoulakis, C. *Saccharomyces boulardii* protease inhibits *Clostridium difficile* toxin A effects in the rat ileum. *Infect. Immun.* 1996, 64, 5225–5232.
41. Guo, S.; Gillingham, T.; Guo, Y.; Meng, D.; Zhu, W.; Walker, W.A.; Ganguli, K. Secretions of *Bifidobacterium infantis* and *Lactobacillus acidophilus* Protect Intestinal Epithelial Barrier Function. *J. Pediatr. Gastroenterol. Nutr.* 2017, 64, 404–412. [CrossRef]
42. Maldonado Galdeano, C.; Cazorla, S.I.; Lemme Dumit, J.M.; Velez, E.; Perdigon, G. Beneficial Effects of Probiotic Consumption on the Immune System. *Ann. Nutr. Metab.* 2019, 74, 115–124. [CrossRef] [PubMed]

43. Wagner, R.D.; Pierson, C.; Warner, T.; Dohnalek, M.; Farmer, J.; Roberts, L.; Hilty, M.; Balish, E. Biotherapeutic effects of probiotic bacteria on candidiasis in immunodeficient mice. *Infect. Immun.* 1997, 65, 4165–4172. [PubMed] *Nutrients* 2019, 11, 2449 18 of 19
44. Sookkhee, S.; Chulasiri, M.; Prachyabrued, W. Lactic acid bacteria from healthy oral cavity of Thai volunteers: Inhibition of oral pathogens. *J. Appl. Microbiol.* 2001, 90, 172–179. [CrossRef] [PubMed]
45. Jørgensen, M.R.; Kragelund, C.; Jensen, P.Ø.; Keller, M.K.; Twetman, S. Probiotic *Lactobacillus reuteri* has antifungal effects on oral *Candida* species in vitro. *J. Oral Microbiol.* 2017, 9, 1274582. [CrossRef] [PubMed]
46. Coman, M.M.; Verdenelli, M.C.; Cecchini, C.; Silvi, S.; Orpianesi, C.; Boyko, N.; Cresci, A. In vitro evaluation of antimicrobial activity of *Lactobacillus rhamnosus* IMC 501(®), *Lactobacillus paracasei* IMC 502(®) and SYNBIO(®) against pathogens. *J. Appl. Microbiol.* 2014, 117, 518–527. [CrossRef] [PubMed]
47. Denkova, R.; Yanakieva, V.; Denkova, Z.; Nikolova, V.; Radeva, V. In vitro inhibitory activity of *Bifidobacterium* and *Lactobacillus* strains against *Candida Albicans*. *Bulg. J. Vet. Med.* 2013, 16, 186–197.
48. Chew, S.Y.; Cheah, Y.K.; Seow, H.F.; Sandai, D.; Than, L.T.L. In vitro modulation of probiotic bacteria on the biofilm of *Candida glabrata*. *Anaerobe* 2015, 34, 132–138. [CrossRef]
49. Vilela, S.F.; Barbosa, J.O.; Rossoni, R.D.; Santos, J.D.; Prata, M.C.; Anbinder, A.L.; Jorge, A.O.; Junqueira, J.C. *Lactobacillus acidophilus* ATCC 4356 inhibits biofilm formation by *C. albicans* and attenuates the experimental candidiasis in *Galleria mellonella*. *Virulence* 2015, 6, 29–39.
50. Wannun, P.; Piwat, S.; Teanpaisan, R. Purification, Characterization, and Optimum Conditions of Fermencin SD11, a Bacteriocin Produced by Human Orally *Lactobacillus fermentum* SD11. *Appl. Biochem. Biotechnol.* 2016, 179, 572–582. [CrossRef]
51. Matsubara, V.H.; Silva, E.G.; Paula, C.R.; Ishikawa, K.H.; Nakamae, A.E. Treatment with probiotics in experimental oral colonization by *Candida albicans* in murine model (DBA/2). *Oral Dis.* 2012, 18, 260–264. [CrossRef]
52. Hatakka, K., Ahola, A. J., Yli-Knuuttila, H., Richardson, M., Poussa, T., Meurman, J. H., & Korpela, R. (2007). Probiotics reduce the prevalence of oral candida in the elderly—A randomized controlled trial. *Journal of Dental Research*, 86(2), 125–130.

53. Li, D., Li, Q., Liu, C., Lin, M., Li, X., Xiao, X., ... Zhou, H. (2014). Efficacy and safety of probiotics in the treatment of Candida-associated stomatitis. *Mycoses*, 57(3), 141–146
54. Kraft-Bodi, E., Jorgensen, M. R., Keller, M. K., Kragelund, C., & Twetman, S. (2015). Effect of probiotic bacteria on oral Candida in frail elderly. *Journal of Dental Research*, 94(Suppl. 9), 181S–186S.
55. Miyazima, T. Y., Ishikawa, K. H., Mayer, M., Saad, S., & Nakamae, A. (2017). Cheese supplemented with probiotics reduced the Candida levels in denture wearers-RCT. *Oral Diseases*, 23(7), 919–925.
56. Petti, S., Tarsitani, G., & D'Arca, A. S. (2001). A randomized clinical trial of the effect of yoghurt on the human salivary microflora. *Archives of Oral Biology*, 46(8), 705–712.
57. Ishikawa, K. H., Mayer, M. P., Miyazima, T. Y., Matsubara, V. H., Silva, E. G., Paula, C. R., ... Nakamae, A. E. (2015). A multispecies probiotic reduces oral Candida colonization in denture wearers. *Journal of Prosthodontics*, 24(3), 194–199.
58. Keller, M. K., & Kragelund, C. (2018). Randomized pilot study on probiotic effects on recurrent candidiasis in oral lichen planus patients. *Oral Diseases*, 24(6), 1107–1114. ĚĚĚ2

УДК: 368:336

## КОНСОЛИДАЦИЯЛАШГАН МОЛИЯВИЙ ҲИСОБОТНИ МҲХС АСОСИДА ТУЗИШ

**Отабек Холмуродов**

Қарши муҳандислик-иқтисодиёт институти, катта ўқитувчи

### АННОТАЦИЯ

Мақолада консолидациялашган молиявий ҳисобот тузишнинг назарий асослари, қўлланилиши, консолидациялашган молиявий ҳисоботни шакллантириш ва уни тақдим этишни тартибга солувчи стандартлар, капитал устидан назорат ва унга таъсир даражаси ва тартиби ёритилган.

**Калит сўзлар:** консолидация, консолидациялашган молиявий ҳисобот, капитал устидан назорат, бош ташкилот, шўъба корхона, ҳаққоний қиймат.

### АННОТАЦИЯ

В статье описаны теоретические основы составления консолидированной финансовой отчетности, их применение, стандарты, регламентирующие формирование и представление консолидированной финансовой отчетности, контроль над капиталом и степень и порядок его воздействия.

### ABSTRACT

In the article the theoretical foundations of consolidated financial reporting, its application, standards governing the formation and presentation of consolidated financial statements, control over capital and the degree and order of its impact.

### КИРИШ

Мамлакатимизнинг жаҳон ҳамжамиятига интеграциялашувини таъминлаш ва бу жараёни янада мустаҳкамлашда миллий амалиётни халқаро стандартларга уйғунлаштириш муҳим роль ўйнайди.

Кейинги йилларда мамлакатимиз иқтисодиётини жадал ривожлантириш, хорижий инвестицияларни фаол жалб қилиш масалаларига алоҳида эътибор қаратилмоқда. Бу борада норматив-ҳуқуқий ҳужжатлар такомиллаштирилмоқда ва қулай инвестиция муҳити шакллантирилмоқда. Мазкур жараёнда хўжалик



юритувчи субъектларнинг молиявий ҳисоботларини халқаро стандартлар асосида тайёрлаш масаласига алоҳида эътибор қаратилмоқда.

Ўзбекистон Республикаси Президентининг 2020 йилнинг 27 октябрдаги “Давлат иштирокидаги корхоналарни ислоҳ қилишни жадаллаштириш ҳамда давлат активларини хусусийлаштиришга оид чора-тадбирлар тўғрисида”[1] ПФ–6096-сонли фармонида, давлат иштирокидаги корхоналарда истеъмолчига йўналтирилган замонавий бошқарув усуллари, очиклик, шаффофлик ва бозор тамойилларини жадал жорий этиш ҳамда 2020 йил 24 февралда ПҚ–4611-сон билан тасдиқланган “Молиявий ҳисоботнинг халқаро стандартларига ўтиш бўйича қўшимча чора-тадбирлар тўғрисида”[2] ги қарорида, молиявий ҳисоботнинг халқаро стандартларига ўтишни жадаллаштириш орқали хорижий инвесторларни зарур ахборот муҳити билан таъминлаш ва халқаро молия бозорларига кириш имкониятларини кенгайтириш каби вазифалар қўйилган.

### **АСОСИЙ ҚИСМ**

Молиявий ҳисоботнинг халқаро стандартларининг ривожланиши билан консолидацияланган молиявий ҳисоботларни тайёрлаш умумэътироф этилган жаҳон амалиётига айланди.

Шунингдек, консолидациялашаган молиявий ҳисобот тузишда молиявий ҳисоботларга изоҳларни, ҳисоб сиёсати қоидаларига риоя қилишни ва стандартлар билан тартибга солинадиган тушунтириш маълумотларини ўз ичига олади.

Консолидациялашаган молиявий ҳисоботларни шакллантириш ва тақдим этишни тартибга солувчи стандартлар, хусусан:

- МҲҲС (IFRS) 10 «Жамланган (консолидациялашган) молиявий ҳисоботлар»;
- МСФО (IAS) 28 «Қарам тадбиркорлик субъектларидаги ва қўшма корхоналардаги инвестициялар»
- МСФО (IFRS) 3 «Бизнес бирлашувлари»;
- МСФО (IFRS) 12 «Бошқа тадбиркорлик субъектларида иштирок этиш тўғрисидаги маълумотларни очиб бериш»;
- МСФО (IFRS) 11 «Биргаликдаги фаолият бўйича келишувлар»;
- МСФО (IAS) 27 «Алоҳида молиявий ҳисоботлар»;
- МСФО (IAS) 36 «Активларнинг қадрсизланиши».

**Ўрганилганлик даражаси.** Бир гуруҳ компанияларнинг ҳисоботлари манфаатдор фойдаланувчиларга ягона хўжалик юритувчи субъект сифатида бир неча ташкилот ҳақида маълумот олиш имконини беради. Биринчи,

консолидациялашган ҳисоботларни тузиш компанияларда XX аср бошларида АҚШда тузила бошланди. Манбаларга қарайдиган бўлсак, биринчи йиллик ҳисоботлар General Electric компанияси томонидан 1893 йилда тузилган бўлиб, унда фақат бош компаниянинг маълумотлари киритилган, иккинчи ҳисоботи эса консолидациялашган молиявий ҳисобот бўлган. Бунда, фойда ва зарарлар ҳисоботида гуруҳнинг барча компаниялари маълумотлари ва тушумлари акс этирилган[3].

U.S.Steel компанияси 12 март 1903 йилда биринчи мартаба ўзининг 31 декабр 1902 йил ҳолатидаги консолидациялашган молиявий ҳисоботини эълон қилди, яъни Price Waterhouse & Co аудиторлик компанияси томонидан “ҳисобот текширилди ва ижобий натижа берилди” деган хулоса олинди [4] 1903 йилда “Америкалик олимлар” журналида бу ҳисоботни “тўлиқ ва тушунарли ҳисобот” дея эътироф этишди[5]

Консолидациялашган ҳисоботни тузишнинг назарий ва методологик асослари кўпгина иқтисодчи олимлар томонидан ўрганилган.

Н.Ю.Жўраев фикрича консолидациялашган молиявий ҳисобот (консолидация инглизча consolidate – бирлаштирмақ, мустаҳкамламақ) ҳисобот санасидаги молиявий аҳволни ва хўжалик юритувчи жамиятлар гуруҳининг ҳисобот даври учун молиявий натижаларни акс этирувчи умумлаштирилган кўрсаткичлар тизими ҳисобланади. Консолидациялашган молиявий ҳисобот алоҳида молиявий ҳисоботлар, яъни хўжалик юритувчи жамиятлар гуруҳи ҳар бир аъзосининг умумлаштириш лозим бўлган ҳисоботларини умумлаштириш асосида тузилади [7].

Консолидациялашган молиявий ҳисоботлар тузиш кўпчилик йирик компаниялар ўзининг таркибига кирувчи корхоналарни ҳисобга олган ҳолда жамланма ҳисоботларни тuzмоқда, лекин уларни тузишда замонавий консолидациялаш механизмларини ҳисобга олмаслиги, ушбу компаниялар гуруҳининг ҳақиқий аҳволи кўринмай қолишига сабаб бўлмоқда. МХХС бўйича консолидациялашган ҳисобот молиявий ҳисоботнинг алоҳида махсус таркибий қисми ҳисобланади ва унга нисбатан махсус талаблар мавжуд.

Жаҳон мамлакатлари тажрибасидан маълумки, корхоналарни самарали бошқаришда кўпроқ уларни йирик гуруҳларга бирлаштирган ҳолда тузиш мақсадга мувофиқдир. Бунда икки ёки ундан ортиқ компания молиявий-иқтисодий жиҳатдан бир компания ёки молия гуруҳлари остида бирлашади. Хўжалик юритувчи субъектлар гуруҳининг бош корхона назорати остида бирлашуви юз берса, консолидациялашган молиявий ҳисобот тузилади.

Консолидацияланган молиявий ҳисоботни тузишнинг асосий мақсади – корпорация фаолияти натижаларини ва молиявий ҳолатини тўлиғича очиқ беришдан иборатдир [8].

Иқтисодчи олим С.Н.Ташназаровнинг таъкидлашича молиявий ҳисоботларни хусусан, консолидациялашган молиявий ҳисоботларни МҲХС бўйича трансформация қилиш зарурияти ошиб бормоқда [9].

### **ТАҲЛИЛ ВА НАТИЖАЛАР**

Консолидациялашган молиявий ҳисоботни тузилиши МҲХС мувофиқ куйидаги таркибий қисмлардан ташкил топган:

- молиявий ҳолат тўғрисидаги ҳисобот;
- фойда ва зарарлар тўғрисидаги ҳисобот ва молиявий натижанинг бошқа таркибий қисмлари;
- хусусий капиталнинг ҳаракати тўғрисидаги ҳисобот;
- пул оқимлари тўғрисидаги ҳисобот.

Консолидация қилинишидан олдин бухгалтер ягона ҳисоб сиёсати асосида бир хил ҳисобот санаси учун тузилган асосий ва шўба корхоналарнинг молиявий ҳисоботларининг барча шаклларига эга бўлиши керак. Иложи бўлса, шўба корхоналарнинг молиявий ҳисоботларининг саналари бош корхонанинг молиявий ҳисоботлари тузилган ҳисобот санаси билан бир хил бўлиши керак. 27-БҲХС асосан, максимал фарқ 3 ойни ташкил қилади. Агар шўба корхоналарнинг молиявий ҳисоботи бошқа баланс санасида тузилган бўлса, юзага келадиган жиддий фарқларни ҳисобга олган ҳолда тузутишлар киритилиши керак. Молиявий ҳисоботни тузишдан олдин даврлар оралиғида тузилган молиявий ҳисоботлар ўзгаришсиз қолиши лозим. Яъни, гуруҳ ичидаги хўжалик муомилалари тўлиқ чиқарилган, қолдиқлар солиштирилиши ва тўғрилиги текшириб чиқилиши керак. Агарда компанияни ташкил этиш ёки сотмоқчи бўлса, молиявий ҳисоботлар ташкил этилган ва сотишгача бўлган санага тайёрланиши керак. Консолидациялашган бухгалтерия баланси, фойда ва зарарлар тўғрисидаги ҳисоботларни тузиш учун электрон жадваллардан ёки махсус дастурий маҳсулотлардан фойдаланиш мумкин.

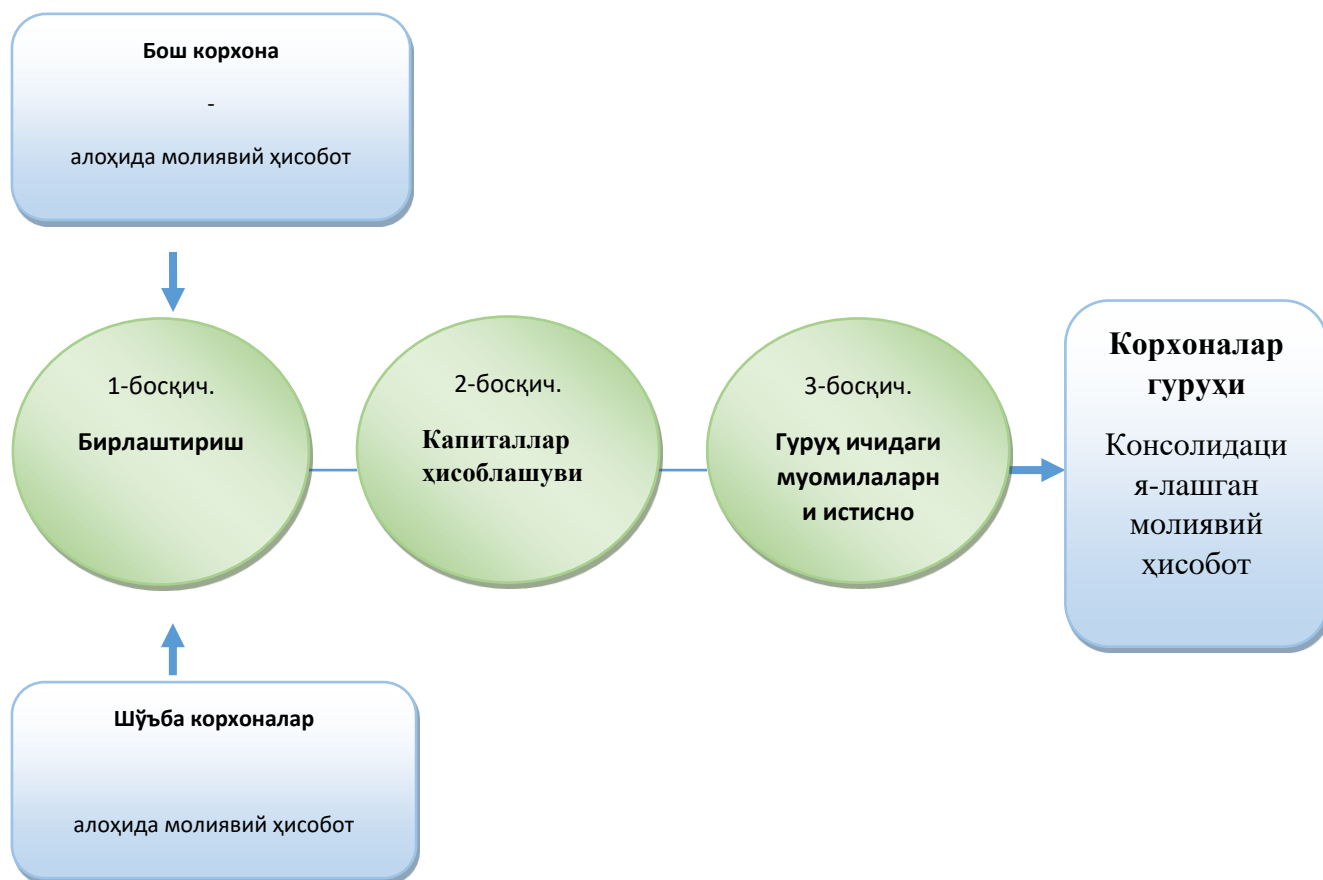

### 1-чизма. Балансларни бирлаштириш.

Консолидациялашган балансни бош корхона ва шўба корхонаси мисолида қараб чиқамиз. МҲХС (IFRS) 10 «Жамланган (консолидациялашган) молиявий ҳисоботлар» ҳамда МҲХС (IFRS) 3 «Бизнес бирлашувлари» стандартлари асосида тузиб чиқсак. Яъни, консолидациялашаган молиявий ҳисоботни босқичма-босқич қандай тайёрлаш мумкин.

Қуйидаги вазиятни кўриб чиқамиз:

Site Corp бош корхонаси, Arche Ltd шўба корхонаси ташкил этилгандан бери 80 % акциясига эгалик қилади.

## Site Corp бош корхонаси ва Arche Ltd шўъба корхонасининг 2018 йил 31 декабрдаги молиявий ҳолати тўғрисидаги ҳисоботи.

1-жадвал

Молиявий ҳолат тўғрисида ҳисобот 2018 йил 31 декабрдаги ҳолати	Site Corp.	Arche Ltd.
<b>Активлар</b>		
Узоқ муддатли активлар		
Асосий воситалар	120 000	90 000
Инвестиция Arche Ltd. (64 000 акция)	70 000	0
Гудвил, (бизнесни бирлаштиришда)		
Кечиктирилган фойда солиғи-актив	4 000	
	<b>194 000</b>	<b>90 000</b>
<b>Жорий активлар</b>		
Захиралар	55 000	34 000
Дебиторлар		
Arche Ltd	8 000	
Бошқа дебиторлик қарзлари	30 000	18 000
Пул маблағи ва унинг эквивалентлари	20 000	5 000
	<b>113 000</b>	<b>57 000</b>
<b>Жами, активлар</b>	<b>307 000</b>	<b>147 000</b>
<b>Хусусий капитал ва мажбуриятлар</b>		
<b>Капитал</b>		
Хусусий капитал, бош компанияга тегишли		
200 000 акция	-200 000	
80 000 акция		-80 000
Тақсимланмаган фойда	-62 000	-45 000
Назорат қилинмайдиган улушли, ҳиссаси (NCI)		
	<b>-262 000</b>	<b>-125 000</b>
<b>Мажбуриятлар</b>		
Узоқ муддатли мажбуриятлар		
Кечиктирилган фойда солиғи-мажбуриятлар,		-2 000
Қисқа муддатли мажбуриятлар		
Қисқа муддатли қарзлар		
Site Corp		-8 000
Бошқа кредиторлик қарзлари	-35 000	-12 000
Кредитлари ва ссудалари 12 ойгача тўланиши лозим бўлган	-10 000	
	<b>-45 000</b>	<b>-22 000</b>
<b>Жами хусусий капитали ва мажбуриятлари</b>	<b>-307 000</b>	<b>-147 000</b>
Текшириш	0	0

1-жадвал маълумотларидан фойдаланиб, Site Corpнинг 31 декабр 2018 йил ҳолатига консолидациялашган молиявий ҳисоботини тузамиз. Назорат қилинмайдиган улушли кўрсаткичлари Arche Ltdнинг соф активлари мутаносиб

улуш сифатида ҳисобланади. Эътибор берсак, юқоридаги молиявий ҳолат тўғрисидаги ҳисоботда барча активлар плюс белгиси, барча мажбуриятлари эса минус белгиси билан кўрсатилган. Бу ҳисоботни текшириш ва хатоларни аниқлашни осонлаштириш учун амалга оширилади. Консолидациялашган балансни учта босқич бўйича кўриб чиқсак:

- бош корxonанинг активлари, мажбуриятлари, капитали, даромадлари, харажатлари ва пул оқимлари каби моддаларни шўъба корxonалари билан бирлаштириш;
- ўзаро ҳисоблашув (истисно) бош корxonанинг ҳар бир шўъба корxонага киритилган инвестицияларининг баланс қиймати; ҳар бир шўъба корxона капиталидаги бош корxона улушининг баланс қиймати.
- гуруҳ субъектлари ўртасидаги муомилалар билан боғлиқ бўлган гуруҳ ичидаги активлар ва мажбуриятлар, ўз капитали, даромадлари, харажатлари ва пул оқимларини тўлиқ ҳажмда истисно қилиш.

### **1-босқич. Балансларни бирлаштириш.**

Барча шўъба корxonаларнинг активлари ва мажбуриятлари адолатли қиймат бўйича ҳисоботи акс эттирилгани ва бошқа асосий шартларга риоя қилинганига ишончимиз комил бўлгач, бош корxона ва шўъба корxonаларнинг ўхшаш сатрларини бирлаштириш мумкин. Бу унча қийинчилик туғдирмайди, яъни бош ва шўъба корxона молиявий ҳолат тўғрисидаги ҳисоботнинг бир хил усулидан фойдаланса, фақат корxonаларнинг асосий воситалари, пул маблағлари ва бошқа муомилалари қўшилади.

Амалиётда, корxonалар ўзларининг молиявий ҳолатини тақдим этиш учун ўз усулларида фойдаланиладилар ва шунинг учун балансларни бирлаштириш қийинроқ кечади. Шу жиҳатдан, кўпгина гуруҳлар “консолидация пакетлари” дан фойдаланиладилар ва шўъба корxonаларнинг бухгалтерлари ўзларининг молиявий ҳисоботларини тайёрлашда уларни тўлдириши керак бўлади. Шунинг учун, корxonалар гуруҳининг назоратчиси консолидациялашган пакетини тўлдиришни мунтазам равишда эслатганда, бу нима учун муҳимлигини тушунасиз. Бизнинг мисолимизда, бирлаштириш сатрлари куйидаги кўринишда бўлади:



## Site Corp бош корхонаси ва Arche Ltd шўъба корхонаси балансларини бирлаштириш

2-жадвал

Молиявий ҳолат тўғрисида ҳисобот 2018 йил 31 декабрдаги ҳолати	Site Corp.	Arche Ltd.	Бирлаштириш
<b>Активлар</b>			
Узоқ муддатли активлар			
Асосий воситалар	120 000	90 000	210 000
Инвестиция Arche Ltd. (64 000 акция)	70 000	0	70 000
Гудвил, (бизнесни бирлаштиришда)			
Кечиктирилган фойда солиғи-актив	4 000		4 000
	<b>194 000</b>	<b>90 000</b>	<b>284 000</b>
<b>Жорий активлар</b>			
Захиралар	55 000	34 000	89 000
Дебиторлар			
Arche Ltd	8 000		8 000
Бошқа дебиторлик қарзлари	30 000	18 000	48 000
Пул маблағи ва унинг эквивалентлари	20 000	5 000	25 000
	<b>113 000</b>	<b>57 000</b>	<b>170 000</b>
<b>Жами, активлар</b>	<b>307 000</b>	<b>147 000</b>	<b>454 000</b>
<b>Хусусий капитал ва мажбуриятлар</b>			
<b>Капитал</b>			
Хусусий капитал, бош компанияга тегишли			
200 000 акция	-200 000		-200 000
80 000 акция		-80 000	-80 000
Таксимланмаган фойда	-62 000	-45 000	-107 000
Назорат қилинмайдиган улушли, хиссаси (NCI)			
	<b>-262 000</b>	<b>-125 000</b>	<b>-387 000</b>
<b>Мажбуриятлар</b>			
Узоқ муддатли мажбуриятлар			
Кечиктирилган фойда солиғи-мажбуриятлар		-2 000	-2 000
Қисқа муддатли мажбуриятлар			
Қисқа муддатли қарзлар			
Site Corp		-8 000	-8 000
Бошқа кредиторлик қарзлари	-35 000	-12 000	-47 000
Кредитлари ва ссудалари 12 ойгача тўланиши лозим бўлган	-10 000		-10 000
	<b>-45 000</b>	<b>-22 000</b>	<b>-67 000</b>
<b>Жами хусусий капитали ва мажбуриятлари</b>	<b>-307 000</b>	<b>-147 000</b>	<b>-454 000</b>
<b>Текшириш</b>	0	0	0

Мисол учун, асосий воситаларни бирлаштириш 210000 м.с.=бош корхонанинг асосий воситалари 120000 м.с. + шўъба корхонаси асосий воситалари 90000 м.с.

## **2-босқич. Капитални умумлаштириш.**

Сатрларни бирлаштиргандан сўнг, бош корхона шўъба корхонага инвестицияларини ва асосий корхона ўз улушини ўзаро ҳисоблашувни амалга ошириши керак, яъни шўъба корхонасининг балансида.

Ва, албатта назорат қилинмайдиган иштирокидаги улуши ва гудвилни тан олиш керак.

Биринчи қисми оддий, Site Corpнинг инвестициясини Arche Ltdдан чиқариб ташлаш (-70000) ва Arche Ltdнинг акционерлик капиталини тўлиқ ҳисобдан чиқариб ташлаш зарур.(+80000 ва ҳоказолар). 20% улушга эга бўлганлиги сабабли, Arche Ltdнинг тақсимланмаган фойдасидан мутаносиб улушини чиқариб ташлаш лозим. Яъни, улушини сотиб олгандан кейин (20x45000) бу 9000 м.с ташкил этади. Биз қаердан биламиз, яъни Arche Ltdнинг барча тақсимланмаган фойдасини 45000 м.с. ташкил этганини, сотиб олгандан кейин олинганми?

Бизнинг мисолимизда шуни кўрсатадики, бош корхона 80% Arche Ltdнинг акциясига эгалик қилади, яъни Arche Ltdни рўйхатга олган пайтда, шунинг учун Arche Ltdнинг тақсимланмаган фойдасидаги улуши сотиб олингандан кейин тўлиқ олинган. Бу масалада ҳар доим жуда эҳтиёт бўлиш керак, чунки сиз сотиб олишдан олдинги тақсимланмаган фойдани сотиб олингандан кейинги тақсимланмаган фойдадан ажратишингиз керак, аммо бу мисолда биз масалани мураккаблаштирамаймиз.

Энди, назорат қилинмайдиган улуш ва гудвилни тан олишингиз керак. Site Corp Arche Ltdни 80% улушига эгалик қилади, шунинг учун назорат қилинмайдиган акционерлик улуши Arche Ltdнинг соф активларини 20%ини ташкил қилади. Масала шўъба корхонанинг соф активларидаги улушга мутаносиб равишда назорат қилинмайдиган улушни баҳолашдан иборат.

Ҳисобот даври охирида ҳисоб-китоб қуйидаги кўринишга эга бўлади:

- Arche Ltdнинг соф активлари 2018 йил 31 декабр ҳолатига кўра 125000 м.с. ташкил этади, шу жумладан бош корхонанинг сармоя капитали 80000 м.с.ни ва тақсимланмаган фойда -45000 м.с. ташкил этади.

- 2018 йил 31 декабр ҳолатига назорат қилинмайдиган улуш Arche Ltdнинг соф активларини 20%ини ташкил этади. Ҳисоботда минус белгиси билан акс

эттирсак, яъни биз назорат қилинмайдиган улушни хусусий капиталимизда қарз сифатида кўрсатамиз.

### **3-босқич. Гуруҳ ичидаги муомилаларни истисно қилиш.**

Бош корхона ва унинг шўъба корхоналари бир-бири билан тез-тез савдо қиладилар. Бироқ, агар сиз бош ва шўъба корхоналарни битта гуруҳ сифатида кўрсангиз, яъни консолидациялашган ҳисобот тузишингиз зарур, ушбу барча савдо муомилалари иқтисодий маънога эга бўлмайди. Бошқача айтганда, бу ҳолатда корхоналар гуруҳи ташқи ҳисобот фойдаланувчилар нуқтаи назаридан ҳеч қандай муомилалар амалга оширилмаган деган фикрга келишади.

Шунинг учун, бош корхона ва унинг шўъба корхоналари ўртасидаги барча гуруҳ ичидаги операцияларни бекор қилишингиз керак. Молиявий ҳолат бўйича бош корхона ва шўъба корхоналар ҳисоботларини солиштирсак, яъни Site Corpнинг Arche Ltd корхонасига 8000 м.с. дебиторлик қарзини ва Arche Ltd корхонасининг Site Corpга 8000 м.с. миқдорида кредиторлик қарзи борлигини кўрасиз. Шубҳасиз, бу икки сумма улар ўртасидаги бир хил операцияни англатади, шунинг учун уларни кредиторлик қарзларини дебетлаш ва дебиторлик қарзларини кредитлаш орқали ҳисобдан чиқариш лозим.

#### **Хулоса ва таклифлар**

Аммо аксарият ҳолларда эътиборга олинishi керак бўлган кўплаб муаммолар ёки ҳолатлар мавжуд ва уларнинг катталиги ва сони бутун консолидация жараёнини қийинлаштиради.

Қандай муаммолар бўлиши мумкин: Яъни,

- олинган акциялар бўйича ўтказилган тўлов нафақат пул маблағларини, балки бошқа қандайдир шаклларни ҳам ўз ичига олиши мумкин, масалан, акцияларнинг қўшимча чиқарилиши, шартли тўлов (муайян ҳодиса рўй берганда), активларни ўтказиш ва ҳоказо.
- назорат қилинмайдиган қатнашадиган ҳиссани мутаносиб улушда эмас, балки адолатли қийматда баҳоланиши керак.
- гуруҳлар ичидаги операциялар амалга оширилмаган фойда кўринишида бўлиши мумкин, шунинг учун уларни ҳисобдан чиқариш зарур.
- гуруҳ ичида асосий воситаларни ўтказиш даромад кўринишида акс эттирилиб фойда ва зарарлар қаторида. Бундай ҳолатда сиз уни айланмадан олинмаган фойда деб тахрирлаб ва эскириш ҳисоблашингиз зарур.
- шўъба корхонанинг соф активлари адолатли қийматда баҳоланмаслиги мумкин.

- шўъба корхона тақсимланмаган фойда ва сотиб олингандан кейинги тақсимланмаган фойда ҳақида ҳисобот бериши мумкин. Шунинг учун тақсимланмаган даромадларни фарқлашда жуда эҳтиёт бўлиш талаб этилади.

Хулоса қилиб айтганда, консолидациялашган молиявий ҳисоботни халқаро стандартлар асосида тузиш ва халқаро тажрибалардан фойдаланиш мақсадга мувофиқдир. Чунки, инвестор манфатларидан келиб чиққан ҳолда, консолидациялашган молиявий ҳисоботни корхонанинг ҳисоб сиёсатида қабул қилинган корхона активлари, мажбуриятлари ва молия-хўжалик операцияларини тан олишга ягона ёндашув республика ҳудудида ва ундан ташқарида жойлашган шўъба компаниялари томонидан тузиладиган молиявий ҳисоботларни, бош компаниянинг консолидациялашган молиявий ҳисоботни тузишга қаратилиши лозим.

Молиявий ҳисобот таркибий қисмларини танлаш, уларни тўғрилаш ва қайта гуруҳлаштириш, молиявий ҳисоботнинг халқаро стандартлари талаблари бўйича капиталдаги ўзгаришлар тўғрисидаги ҳисобот, пул оқимлари тўғрисидаги ҳисобот ҳамда молиявий ҳисоботга изох ва тушунчалар тайёрлаш. Яъни шўъба компанияларнинг ҳисоб сиёсати бош компаниянинг ҳисоб сиёсатига мувофиқ тузилиши зарур.

### **Фойдаланилган адабиётлар рўйхати: (REFERENCES)**

1. Ўзбекистон Республикаси Президентининг 2020 йилнинг 27 октябрдаги “Давлат иштирокидаги корхоналарни ислоҳ қилишни жадаллаштириш ҳамда давлат активларини хусусийлаштиришга оид чора-тадбирлар тўғрисида” ПФ–6096-сонли Фармони.
2. Ўзбекистон Республикаси Президентининг 2020 йил 24 февралда “Молиявий ҳисоботнинг халқаро стандартларига ўтиш бўйича қўшимча чора-тадбирлар тўғрисида”ги ПҚ–4611-сонли Қарори.
3. Daniels M.B. Corporation Financial Statements. N. Y., 1980. P. 23.
4. King T.A. More Than a Numbers Game A Brief History of Accounting. John Wiley & Sons Inc, 1992. P. 21.

5. Annual Report of the United States Steel Trust // Scientific American. 1903. 18 Apr. P. 294–295.

7. N. Yu. Jo‘rayev. Moliyaviy hisobot. O‘quv qo‘llanma. TDIU. -T.: 2010. 160 bet 113-bet

8. Ochilov. I. (2020) “Improving the preparation of consolidated financial statements in insurance companies in accordance with the requirements of IFRS” International Finance and Accounting. Vol. 2020 : Iss. 2, Article 26

9. Ташназаров С.Н. “Молиявий ҳисоботнинг МХХС бўйича транс-формацияси зарурати, моҳияти ва босқичлари”, “Иқтисодиёт ва инновацион технологиялар” илмий электрон журнали. № 3, май-июнь, 2017 йил

**UO‘K: 631.331**

## **KESIK SFERIK DISKLI CHIZIQLI-POG‘ONASIMON PLUG**

**Rashidov Nurbek Shermamat o‘g‘li**

Qarshi muhandislik-iqtisodiyot instituti

“Qishloq xo‘jaligini mexanizatsiyalashtirish va servis”

dotsenti, texnika fanlari falsafa doktori,

E-mail: [nurbek.rashidov91@mail.ru](mailto:nurbek.rashidov91@mail.ru)

**Parmonov Jasur Haydarqulovich**

Qarshi muhandislik-iqtisodiyot instituti

mustaqil tadqiqotchi

### **ANNOTATSIYA**

Mazkur maqolada nishablik dalalarga ishlov beruvchi kesik diskli chiziqli-pog‘onasimon plugning konstruktiv sxemasi va texnologik ish jarayoni keltirilgan.

### **АННОТАЦИЯ**

В статье приведено конструктивная схема и технологический процесс работы вырезного диска линейно-ступенчатого плуга для обработки склоновых полей.

### **ABSTRACT**

The article presents a structural diagram and the technological process of operation of the cut-out disc of a linear-stage plow for processing slope fields.

Jahonda tuproqni suv eroziyasidan himoya qiladigan energiya-resurstejamkor va ish unumi yuqori bo‘lgan tuproqqa ishlov berish texnik vositalari va qurollarni qo‘llash yetakchi o‘rinlardan birini egallamoqda. «Dunyo miqyosida quruqlikning 31 foizi suv eroziyasiga chalinganligi va har yili 60 mlrd. tonnadan ko‘proq tuproqning unumdor qatlami dunyo okeaniga yuvilib ketilishi»ni hisobga olsak [1], tuproqqa asosiy ishlov berishda uni suv eroziyasidan himoya qiladigan, ish sifati va unumi yuqori hamda energiya-resurstejamkor mashinalar va qurollarni amaliyotga joriy etishni taqozo etadi. Shu jihatdan nishabliklar tuprog‘iga ishlov berishda shudgorlash bilan birga dala yuzasida suv eroziyasiga qarshi o‘rkachlar hosil qiladigan pluglardan foydalanish



muhim ahamiyat kasb etadi.

Jahonda tuproqqa asosiy ishlov berishning resurstejamkor texnologiyalari va ularni amalga oshiradigan texnik vositalarining yangi ilmiy-texnikaviy yechimlarini ishlab chiqishga yo'naltirilgan ilmiy-tadqiqot ishlari olib borilmoqda. Jumladan, tekis shudgorlaydigan pluglar va ularning ishchi qismlarini yaratish, ishlab chiqish, texnologik jarayonlari va parametrlarini asoslash yo'nalishlaridagi ishlarni ko'rsa-tish mumkin. Bu borada, nishabli dalalarni egatsiz tekis shudgorlash bilan birga dala yuzasida suv eroziyasiga qarshi o'rkachlar va uzlukli ariqlar hosil qiladigan kesik diskli chiziqli-pog'onasimon plugni ishlab chiqish hamda uning texnologik jarayoni va parametrlarini asoslashga alohida e'tibor berilmoqda.

Respublikamiz qishloq xo'jaligi ishlab chiqarishida mehnat va energiya sarfini kamaytirish, eroziyani oldini olish va ish unumini oshirish imkonini beradigan resurstejamkor tuproqqa asosiy ishlov berish texnik vosita va qurollarni ishlab chiqish yuzasidan keng qamrovli chora-tadbirlar amalga oshirilib, muayyan natijalarga erishilmoqda. 2017-2021 yillarda O'zbekiston Respublikasini yanada rivojlantirish bo'yicha Harakatlar strategiyasida, jumladan «...paxta va boshoqli don ekiladigan maydonlarni qisqartirish, bo'shagan yerlarga kartoshka, sabzavot, ozuqa va yog' olinadigan ekinlarni ekish, shuningdek, yangi intensiv bog' va uzumzorlarni joylashtirish hisobiga ekin maydonlarini yanada optimallashtirish, qishloq xo'jaligi ishlab chiqarishi sohasiga intensiv usullarni, eng avvalo, suv va resurslarni tejaydigan zamonaviy agrotexnologiyalarni joriy etish, unumi yuqori bo'lgan qishloq xo'jaligi texnikalaridan keng foydalanish» bo'yicha muhim vazifalar belgilab berilgan [2]. Ushbu vazifalarni amalga oshirishda, jumladan, nishabli dalalarni sifatli egatsiz tekis shudgorlash bilan birga suv eroziyasiga qarshi o'rkachlar va uzlukli ariqlar hosil qilishni amalga oshiradigan, texnik va texnologik jihatdan modernizatsiyalashgan pluglarni yaratish muhim ahamiyat kasb etmoqda.

Mavzu bo'yicha o'tkazilgan tahlillardan kelib chiqqan holda, nishabli dalalarni egatsiz tekis shudgorlash bilan birga dala yuzasida o'rkachlar va uzlukli ariqlar hamda ariqlarda to'siqlar hosil qilish texnologiyasi va uni amalga oshiradigan pluglarni ishlab chiqish va uni amaliyotga tadbiiq etish maqsadga muvofiq hisoblanadi. Olib borilgan tahlillar natijada nishabliklarni shudgorlash bilan birga suv eroziyasiga qarshi o'rkachlar va uzlukli ariqlar hosil qiladigan plugning konstruktiv sxemasini ishlab chiqish imkoni yaratilgan; (1-rasm).

Vintsimon korpus 3 a qalinlik va  $b_n$  kenglikdagi palaxsani egat tubidan ajratadi va zaplujnik 7 bilan birgalikda uni o'z egati chegarasida  $180^\circ$  ga ag'daradi. Palaxsani

toq korpus orqali ag‘darish bilan bir vaqtda tuproqchuqurlatkichlar 11 haydov ostini  $a_p$  chuqurlikda yumshatadi. Qolgan korpuslar ham xuddi shunday ishlaydi. Toq korpuslar 3 va 5 orqasida o‘rnatilgan kesik sferik disk 12 shudgor yuzasidan  $a_{kd}$  chuqurlikda tuproqni kesib oladi va uni yon nishablik tomonga ag‘darib shudgor yuzasida o‘rkach va uzlukli ariq, ya’ni ariqlar ichida to‘siqlarni hosil qiladi. Plug o‘tgandan keyin shudgor ostida pog‘onasimon shudgor tubi va uning yuzasida uzlukli ariq hosil bo‘ladi. Bu esa o‘z navbatida suvni tuproqda yig‘adi va jala yomg‘irlarda tuproqni yuvilishdan saqlaydi.

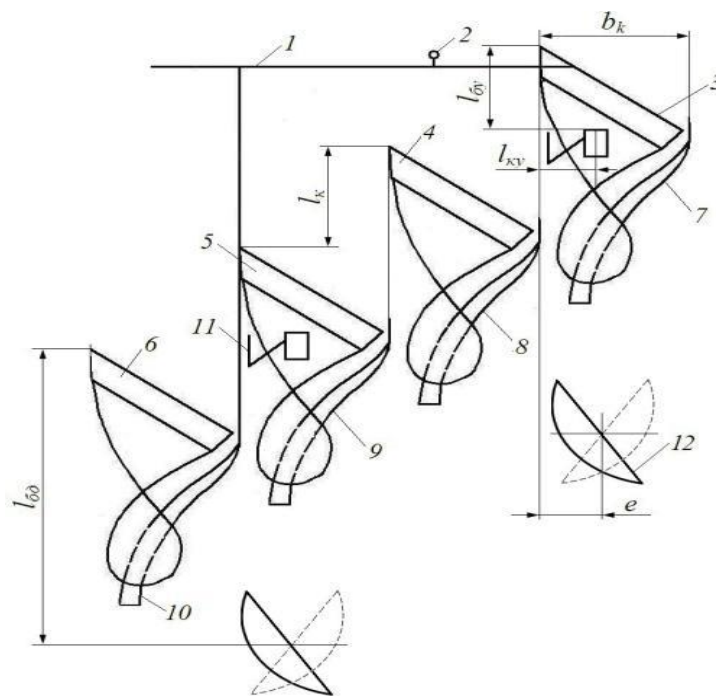

**1-расм. Кесик сферик дискли чизиqli-поғонасимон плугнинг конструктив схемаси**

1 – рама; 2 – осиш қурилмаси; 3, 4, 5, 6 – корпуслар;  
7, 8, 9, 10 – заплужниклар; 11 – тупроқчуқурлаткич;  
12 – кесик сферик диск

Tahlil natijalaridan ko‘rinib turibdiki quyidagilar chiziqli-pog‘onasimon plugning sifat ko‘rsatkichlari va tortishga qarshiligiga ta’sir ko‘rsatuvchi asosiy parametrlari hisoblanadi: korpuslar orasidagi bo‘ylama masofa; korpusni qamrash kengligi; tuproqchuqurlatkichlarni plug korpuslariga nisbatan o‘rnatish o‘rni; kesik sferik diskni korpuslarga nisbatan o‘rnatish o‘rni.

## XULOSA

O'tkazilgan tahlillar nishabli dalalarga asosiy ishlov berishda qo'llaniladigan mavjud mashina, qurollar va ular ishchi organlarining konstruktiv xususiyatlari asosida nishabli dalalarni egatsiz tekis shudgorlash bilan birga suv eroziyasiga qarshi shudgor yuzasida o'rkachlar va uzlukli ariqlar hosil qiladigan plugning konstruksiyasini ishlab chiqish imkoniyatini beradi.

## FOYDALANILGAN ADABIYOTLAR RO'YXATI: (REFERENCES)

1. [www.agriculture.uz](http://www.agriculture.uz).
2. Ўзбекистон Республикаси Президентининг 2017 йил 7 февралдаги ПФ-4947-сон “Ўзбекистон Республикасини янада ривожлантириш бўйича ҳаракатлар стратегияси тўғрисида”ги Фармони.
3. Патент РФ на полезную модель № 190938. Плуг для обработки почвы на склонах/ Алдошин Н.В., Маматов Ф.М., Манохина А.А., Равшанов Х.А., Исмаилов И.И., Рашидов Н.Ш.// Расмий ахборотнома. – 2017. – №7.
4. Mamatov F., Umurzakov U., Mirzaev B., Rashidov N., Eshchanova G and Avazov I. Physical-mechanical and technological properties of eroded soils// E3S Web of Conferences 264, – 2021.

## TASVIRIY SAN'AT DARLARIDA KO'RGAZMALI QUOLLAR TAYORLASH METODIKASI

**Abdumutalov Xasanboy Doniyorbek o'g'li**

ADPI Tasviriy san'at va muxandislik grafikasi yo'nalishi talabasi

### ANNOTATSIYA

Maqolada asosan Tasviriy san'at darslarida ko'rgazmali quollar tayorlash va metodikasi haqida ma'lumot beradi. Ko'rgazmali quollar tayyorlash tasviriy san'at darslarini o'qitishning muhim qismidir.

**Kalit so'zlari:** Rang, dizayn, kompozitsiya, metod, pastel, rangli bo'r , akvarel.

### ABSTRACT

The article mainly provides information about the preparation and methodology of visual aids in Fine Art classes. Preparation of visual aids is an important part of teaching art classes.

**Key words:** Color, design, composition, method, pastel, colored chalk, watercolor.

### KIRISH

Tasviriy san'atni o'qitishda g'oyat murakkab jarayonlar sodir bo'ladiki, bu davrda o'qituvchi bir necha metod va uslublardan foydalanadi, bunday metodlardan biri «Aralash metod» deb ataladi. Tasviriy san'atning barcha darslarida «Aralash» metodidan ham foydalaniladi. Qonun bilan jinsi, irqi, millati, tili, dini, ijtimoiy kelib chiqishi, e'tiqodi, shaxsiy va ta'lim tizimidagi ijobiy o'zgarishlar, o'z navbatida, sohaning huquqiy asoslari takomillashtirilishini talab etiladi. Amaldagi "Ta'lim to'g'risida"gi qonun esa bundan 22 yil avval qabul qilingan. Qonun loyihasini takomillashtirish maqsadida Oliy Majlis Qonunchilik palatasi va Senatining mas'ul qo'mitalari hamda ishchi guruhlari tomonidan bir necha bor muhokamalar o'tkazildi. Natijada yangi tahrirdagi "Ta'lim to'g'risida"gi Qonun Oliy Majlis Qonunchilik palatasi tomonidan 2020-yil 19-mayda qabul qilingan. Senat tomonidan shu yili 7-avgust kuni ma'qullandi.

### ADABIYOTLAR TAHLILI VA METODOLOGIYA

Mashg'ulotning asosiy maqsadi o'quvchilar tomonidan tuzilgan dars konspektini mavzulariga ko'rgazmali quollar tayyorlashni metodik jihatdan o'rgatish. Har bir tayyorlangan ko'rgazmali qurol darsning maqsadini to'liq yoritib berishi kerak.

Bo'lajak dars mavzuining yoritilishi mobaynida baravar ko'rgazmali qurolning metodik g'oyasini eskizi chizib borilsa, maqsadga muvofiqdir. Dastlabki ko'rgazmali qurol eskizlari metodist o'qituvchi bilan bir fikrga kelib tasdiqlangandan so'ng, belgilangan bir vatman qog'ozi betiga did bilan rangda ishlanadi (bajariladi). Ko'rgazmali qurol eskizlarini bajarishda o'quvchi quyidagi talablarni e'tiborga olishi shart:

- maktab dasturidagi tasviriy san'at faniga muvofiqligi;
- didaktik prinsip va qoidalari asoslariga rioya qilgan holda ishlash;
- shaxsning garmonik rivojlanish xususiyatlarini faol shakllantirishga yordam berish.

Ko'rgazmali qurolning badiiy bezagi o'z funksional vazifasiga loyiq bo'lishi kerak. Masalan, o'quv jadvali «bosiq» ranglar bilan bajarilishi lozim. Kompozitsion tuzilishning yechimini o'ylab topish ham muhimdir. Har xil ortiqcha bo'lgan tasvirlar bilan to'ldirishning ham hojati yo'q. O'quv qurollarining bosh yozuvlari (sarlavhalari) qisqa bo'lishi, uning asosiy g'oyasini aks ettirishi lozim. Ravon o'qiladigan shrift tanlangan bo'lishi kerak. Ko'rgazmali qurolning sarlavhasi undagi tasvirlarga nisbatan joylashtiriladi. Ko'rgazmali qurol tayyorlashda tush, guash, ko'mir tayoqchasi, sangina, pastel, rangli bo'r, akvarel kabilardan foydalaniladi. Plakatlarda tasvirlarning bosqichlari, suv bo'yoqda ishlash sirlari, perspektiv qisqarish sirlari va qonunlari, amaliy ishlarning bosqichma-bosqich bajarilish yo'llari ko'rsatiladi. Ko'rgazmali qurollar tasviriy san'at darslarining barcha turlari (naturaga qarab tasvirlash, kompozitsiya, dizayn, san'atshunoslik asoslari, haykaltaroshlik)da qo'llaniladi. Tasviriy san'atdan ko'rgazmali qurollar qo'llanish vazifalariga ko'ra bir necha turlarga bo'linadi. Darslarda ko'pincha bosqichmabosqich ko'rsatuvchi plakatlar qo'llaniladi. Bunday ko'rgazmali qurollarni bo'lg'usi kichik mutaxassis naturaga qarab tasvirlash, kompozitsiya, dizayn kabi darslariga mo'ljallab tayyorlashlari lozim.

### **MUHOKAMA VA NATIJALAR**

Ko'rgazmali qurollar tasviriy san'at darslarining barcha turlari (naturaga qarab tasvirlash, kompozitsiya, dizayn, san'atshunoslik asoslari, haykaltaroshlik)da qo'llaniladi. Tasviriy san'atdan ko'rgazmali qurollar qo'llanish vazifalariga ko'ra bir necha turlarga bo'linadi. Darslarda ko'pincha bosqichmabosqich ko'rsatuvchi plakatlar qo'llaniladi. Bunday ko'rgazmali qurollarni bo'lg'usi kichik mutaxassis naturaga qarab tasvirlash, kompozitsiya, dizayn kabi darslariga mo'ljallab tayyorlashlari lozim. Mavzuli kompozitsiya ishlash darslarida qo'llaniladigan ko'rgazmali qurollari orqali tasvirlash ketma-ketligi bir necha bosqichlarda ko'rsatiladi:

1. Ma'lum mavzu bo'yicha tasvirlanadigan rasmlarning variantlarining tuzilishlari ko'rsatiladi.
2. Kompozitsiyaning asosiy elementlarini tasvirlash.
3. Katta va kichik o'lchamlardagi ko'rinishlarning aniq tuzilishini tasvirlash.
4. Narsalarning yorug' va soyalarini bo'yoq bilan ishlash usullarini ko'rsatish.
5. To'liq tugallangan kompozitsiya.

Mavzuli kompozitsiya ishlash darslaridagi ko'rgazmalilikning yana bir turi - rangtasvir asoslarini tasvirlash orqali ko'rsatilishidir. Jozibali rang-barang bo'yoqlar bilan rasm ishlashni o'quvchilarga og'zaki tushuntirish mutlaqo mumkin emas. Shuning uchun professor-o'qituvchi alohida planshetga tortilgan qog'oz chetida suvbo'yoqlar bilan ishlash usullarini ko'rsatishlari maqsadga muvofiqdir.

Ko'rgazmali qurollar o'quvchilar o'rganayotgan tushuncha va metodlarni tushuntirish va ko'rsatishga yordam beruvchi slayd-shou, tarqatma materiallar, rasmlar, videolar, ko'rgazmali va badiiy asarlarni o'z ichiga olishi mumkin. Samarali ko'rgazmali qurollarni tayyorlash uchun san'at o'qituvchilari odatda ko'rgazmali qurollarning maqsadi va maqsadli auditoriyasini tushunishdan boshlaydilar. Ular mavzu yoki mavzuni tadqiq qiladilar, vosita va kerakli effektga qarab ko'rgazmali qurollar yaratish uchun mos vositalar, materiallar va texnikalarni tanlaydilar. San'at o'qituvchilari tajriba o'tkazish va yakuniy mahsulotni vizualizatsiya qilish uchun dastlabki dizayn yoki qo'pol sxemalarni chizishlari va tafsilotlar, tekstura, rang va kompozitsiyaga e'tibor qaratgan holda ko'rgazmali qurollarni yaratish va takomillashtirishlari mumkin. Ular, shuningdek, kerak bo'lganda ko'rgazmali qo'llanmalarni yaxshilash uchun animatsiya, ovoz va video kabi multimedia usullarini o'z ichiga olishi mumkin. Ko'rgazmali qurollarni sinfda taqdimotdan oldin sinovdan o'tkazish va takrorlash to'g'ri bajarilishi va vaqtini ta'minlash uchun muhim ahamiyatga ega. San'at o'qituvchilari ko'rgazmali qurollarga tinglovchilar va vaziyatning ehtiyojlarini qondirish uchun o'zgartirishlar kiritish uchun moslashuvchan va moslashuvchan bo'lishi kerak. Shuningdek, ular kelajakda foydalanish uchun ko'rgazmali qo'llanmalarni xavfsiz va qulay tarzda saqlashi, tartibga solish va saqlashi kerak.

## **XULOSA**

Umuman olganda, ko'rgazmali qurollarni tayyorlash puxta rejalashtirish, tafsilotlarga e'tibor berish va taqdim etilayotgan mavzu yoki tushunchani chuqur anglashni talab qiladi. Samarali ko'rgazmali qurollar san'at o'quvchilariga qiyin tushunchalar va usullarni tushunishga yordam beradi va ularning o'rganish tajribasini oshiradi. Amaliy metodika - ta'lim va tarbiyaning rivojlanish jarayonini o'rganadi.



Pedagogik mahorat ko'nikmalarini o'rganish va uni egallashga qaratilgan ma'lum iste'dod, qobiliyatlar va ishtiyoqlar (moyillar) mavjud bo'lishini talab etadi, chunki tasviriy san'at pedagogikaning mashaqqatli va murakkab ham da mas'uliyatli sohasidir.

#### REFERENCES:

1. B.N. ORIPOV "TASVIRIY SANATNI O'QITISHNING ZAMONAVIY PEDAGOGIK TEXNOLOGIYASI, DIDAKTIKASI VA METODIKASI" 2013
2. S.F.ABDIRASULOV "TASVIRIY SAN'AT O'QITISH METODIKASI" 2012
3. Egamov X. Bo'yoqlar bilan ishlash. - T.: «O'qituvchi», 1981
4. Abdirasilov S.F., Tolipov N.X. Tasviriy san'at o'qitish metodikasi. - T., «Aloqachi», 2007.
5. Yo'ldoshev J.G'., Usmonov S.A. Zamonaviy pedagogik texnologiyalarni amaliyotga joriy qilish. - T.: «Fan va texnologiya) . nashriyoti, 2008.
6. Султанов, Х. Э., Анкабаев, Р. Т., Хасанова, Н. С., & Чориева, Н. Ш. (2017). Инновационные методы обучения на занятиях по изобразительному искусству. In Актуальные вопросы современной педагогики (pp. 103-105).

## QOYATOSH SURATLARI QADIM INSONIYAT TAFAKKURINI ANGLOVCHI MANBA (SARMISHSOY MISOLIDA)

**Shomurodova Nozima**

Buxoro Davlat Universiteti magistranti

**Niyazova Maxsuma**

Buxoro Davlat Universiteti t.f.n.dotsent

### ANNOTATSIYA

Ushbu maqolada qoyatosh suratlar chorvador aholi ijod mahsuli ekanligi tahlil etilgan. Qadimgi davr rassomlarining xo'jalik hayoti, ideologiyasi va madaniy dunyosi haqida ma'lumotlar beradi. Qoyatosh suratlarda o'tmishning har xil davrlarida yashagan ajdodlarimizning kundalik hayoti bilan bog'liq bo'lgan hodisalar namoyish etilgan.

**Kalit so'zlar:** Zirabuloq, Qo'tirbuloq, Kavobi, Sarmishsoy, Konimex, Quyi Zarafshon vohasi

### KIRISH

Sarmishsoy darasi qadimdan Buxoro vohasidagi eng go'zal va xushmanzara maskanlardan biri hisoblanadi. Uning suvi toza, havosi musaffo, iqlimi mo'tadil, shu bois hudud hamma davr odamlarining yashashlari uchun qulay tabiiy imkoniyatlarga ega bo'lgan. Qadim zamonlarda dara va uning atroflari boy o'simliklar olami va hayvonot dunyosiga ega bo'lgan.

Qoya tosh suratlarining g'oyaviy mazmuni mazkur yodgorliklarni o'rganishning asosiy negizlaridan birini tashkil qilib, tarixchilar, etnograflar, arxeologlar, san'atshunoslar va kishilikning ibtidoiy davri tarixi bilan shug'ullanayotgan mutaxassislar e'tiborini tortayotgan muhim masalalardan biri hisoblanadi. Shuning uchun ham mashhur sharqshunos olim V.V.Bartold Tyan-Shan tog'laridagi qoya tosh suratlari haqida to'xtalganda "Rasmlar ramziy, diniy ma'noga ega bo'lishi mumkin"- deb yozgan edi. Sarmishsoy darasida olib borilgan tadqiqotlar ham bu yerdagi suratlar va ifoda etilgan manzaralarda qandaydir sehrli ma'noni bildirishini, ular negizida ibtidoiy va qadmiy kishilarning kundalik turmushi, diniy e'tiqodi bilan bog'liq bo'lgan tasavvurlar mavjud bo'lgan degan fikr kelib chiqdi.

Sarmishsoy darasi kungirador qoya toshlar bilan o'ralgan. Mazkur dara qoyalari o'zida besh mingdan ortiq qadimiy qoya tosh tasvir – rasmlarini – petgrogliflarni

saqlab keladi. Daradagi qoyatosh tasvirlari O‘zbekistondagina emas, O‘rta Osiyo va jahondagi eng boy, nodir va ajoyib tasviriy san’at yodgorligi hisoblanadi.

Qoyalarga odam har turli hayvon, ov, mehnat va jangavor qurolalarning tasvir – rasmlari bitilgan. Qoyalardagi xilma – xil rasm, turli mavzudagi manzaralarni ko‘rib kishi hayratga tushib, vujudi hayajonga to‘ladi.

Sarmishsoy bo‘ylab dara so‘qmog‘idan ko‘tarilar ekansiz, nigohingiz ko‘kka qad ko‘targan rasmlar qoyalarga tushadi. Siz o‘zingizni allaqanday sirli, afsonaviy maskan bag‘rida his etganday bo‘lasiz. Yuqorida ta‘kidlab o‘tilganidek, qoyalar o‘z bag‘rida bir necha ming yillar muqaddam ajdodlarimiz tomonidan ishlangan qoyatosh tasvirlarini saqlab keladi.

So‘qmoq uzra yuqori tomni odim tashlab borar ekansiz, soyning o‘ng sohilidagi katta bir qoyatosh nigohingizni o‘ziga tortadi.

Qoyatoshning silliq sirti to‘q jigarrang va qoramtir tovlanadi. Uning silliq sathi 23 dan ortiq odam, turli hayvon, o‘q – yoy, nayza va boshqa buyumlarni tasvirlari bilan bezatilgan.

Mazkur qoyatoshning oftob nurida to‘q jigarrang va qoramtir tovlanuvchi silliq sirtini mayda darzlar qoplagan. Qoya sathini yuqori qismida tuxumsimon bir narsaning tasviri. Undan quyida esa mayda, siyrak nuqtalar orqali ifoda etilgan qandaydir hayvon tasviri. Undan pastroqda esa kamalaksimon tasvir ko‘zga tashlanadi. Mazkur rasm bilan yonma – yon ikki kichik quloqli, to‘mtoq tumshuqli, chiroyli boshlik, qaddi – qomati kelishgan, dumi yuqoriga qayrilgan ikki uzun – uzun oyoqli itning tasviri tushirilgan. It boshini baland ko‘tarib orqa oyog‘ini yerga tirab oldingi oyog‘ini old tomonga cho‘zgan holda o‘zidan uzoqroqdagi sherga qarab hurayotgan tarzda ifoda etilgan. Itning old tomonida yelkador, orqa tomoni ixchamlashib ketgan, yirik shoxlik, uch oyoqli yovvoyi hayvon. Bu hayvon tashqi ko‘rinishiga ko‘ra ibtidoiy turni eslatadi. U oyoqlarini yerga qattiq tirab, ikki shoxlik katta boshini quyi tomon tushirgan holda qarshisida turgan yirtqich hayvondan o‘zini himoya qilayotgan tarzda tasvir etilgan. Ibtidoiy turdan pastda esa yana bir itning tasviri. U uzun tumshuqli, kalta bo‘yinli, ikki quloqli, cho‘ziq tanali, dumi yuqoriga ko‘tarilib, uchi pastga qayrilgan, ikki uzun-uzun oyoqli holda tasvir etilgan. It ikki oyog‘ini yerga tirab, boshini quyi tushirib, gavdasini biroz orqaga tashlagan holda go‘yo qarshisidagi yirtqichga qarab hurmoqda. It gornining quyi tomonida qandaydir noaniq ikki tasvir.

Qoya sathining quyi qismida esa katta bir ibtidoiy buqa – turning tasviri. Tur katta boshli, uzun ikki qayrilma shohli, kichik quloqli, kalta yo‘g‘on bo‘yinli, uzun tanali, baquvvat – baquvvat to‘rt oyoqli, qo‘sh tuyoqli, dumi uzun pastga osilgan,

dumining uchida popugi ham bor. U katta – katta odimlab, hotirjamlik bilan yurib ketayotgan tarzda ifoda etilgan. Tur soya va naqshdor – bezakli uslub bilan ishlangan.



Qoya sathidagi rasmlar majumasiga e'tibor qaratilsa, ularni quyidagi manzaralarga ajratish mumkin. Qoya sathining yuqori qismida Tur bilan sherning o'zaro to'qnashuvi, ulardan quyida esa itli ovchining sherga o'q uzganligini aks ettirgan manzara ifoda etilgan. Qoya sathining o'rta qismida esa itli ikki ovchining katta bir tog' echkisiga kamonda o'q uzilayotganini ifoda etilgan manzaradir. Quyida esa yuqoridagilarga bog'liq bo'lmagan alohida manzaraki, unda katta bir ibtidoiy tur salobat bilan og'ir – vazmin qadam tashlab yurib ketmoqda.

Tur, ya'ni ibtidoiy buqa juft oyoqliklar turkumining hovushshoxliklar oilasiga kiruvchi yovvoyi hayvon. Turning bir necha kenja turlari bo'ladi. Ular yerning to'rtlamchi davrida Yevropa, Osiyo va Afrikada keng tarqalgan edilar. Tur xususan Yevropada uzoq vaqtga qadar saqlangan: eng oxirgi tur 1627 yilda Polshaning Varshava shahri atrofidagi Yaktarov o'rmonida o'ldirilgan.

Paleozoologlarning aniqlashicha, turlar O'rta Osiyoda jez davrining oxirilarigacha ya'ni miloddan avvalgi II ming yillik oxirigacha bo'lgan davrda yashaganlar. Mazkur davrdan so'ng ular noma'lum sabablarga ko'ra O'rta Osiyodan g'oyib bo'lganlar. O'rta Osiyodagi ilk paleolitdan jez davri oxirigacha bo'lgan arxeologik yodgorliklarining madaniy qatlamlaridan turlarning suyaklari ko'plab topilgan. Paleozoolog olimlar joylardan topilgan tur suyaklariga qarab ularning tashqi qiyofasini tiklashga muvaffaq bo'lganlar.

Paleozoologlarga ko'ra, tur kattaligi eng katta uy buqasi yoki ho'kizdek bo'lib, gavdasi kelishgan, juda baquvvat yovvoyi hayvon bo'lgan. Yelkasining oldi o'rkachga o'xshash bir oz ko'tarilgan, gavdasi bo'liq, bo'yni kalta, yo'g'on, boshi katta, oyoqlari kaltaroq, baquvvat, dumi kaltaroq bo'lib, uchida osilib turuvchi qil popugi bor,

qo'shtuyoqli. Uning quloqlari kichikroq, katta shohlari oldinga qarab o'sgan, juni uzun, rangi qoramtir va yelkasida xiraroq oq yo'li ham bo'lgan. Sigiri bilan buzog'ining rangi malla. Turlar botqoqli o'rmonlarda daryoga yaqin joylardagi qamishzorlarda va o'rmon cho'llarda yashaganlar. O'rta, Quyi Zarafshon vohasi, unga tutash Qadimgi Konimex cho'llari va Qoratog'ning janubiy yonbag'ri, shuningdek, Sarmishsoy darasi ham turlarning yashashlari uchun juda qulay bo'lgan. Zarafshon vohasidagi Zirabuloq, Qo'tirbuloq, Kavobi kabi qator yodgorliklarning madaniy qatlamlaridan tosh qurollar, boshqa hayvonlar kabi turlarning ham suyaklari topilgan. Sarmishsoydagi qoya toshlarda turlar tasvirining bo'lishi bejiz emas ekan. Chunki samishsoyliklar qadimda bilimli va ulkan tafakkurga ega insonlar hisoblanishgan.

Sarmishsoy qoya tosh suratlari g'oyat qimmatli tarixiy hujjatlar hisoblanadi. Bu hujjatlar bizga eng qadimgi zamondagi odamning fikrlash jarayonini anglab etishga, mezolit davri ma'naviy madaniyati xususiyatlari bilan tanishishga imkon beradi. Qoyatosh rasmlar bir necha asrlar davomida chizilib, ajdodlarimizning ov bilan bog'liq urf-odatlarini, an'analarini o'zida aks ettirgan ezgu niyatlari, tabiatga hurmati, vatanga muhabbat his - tuyg'ulari aks ettirilgan edi.

Vatanimiz tasviriy san'atining ilk durdonasi bo'lgan Sarmishsoy qoya toshlari suratlari rasmlar, tasvirlar qadim xalqimizning moddiy-ma'naviy madaniyatining bebaho xazinasini va bu tarixiy obida yuksak san'at yodgorligi hisoblanadi. Eng muhimi ushbu tasviriy san'at namunalari ajdodlarimizning ilk yozuvini vujudga kelishiga asos solishiga yo'l ochib bergan ma'naviy yutuqdir. Sarmishsoy manzilgohida yashovchi ibtidoiy odamlar tasviriy san'atni bo'lajak ovning baroridan kelishiga yordam beradi deb tushunganlar, insonga bo'ysunmaydigan kuchlarga ta'sir etuvchi vosita deb bilganlar va tasviri tushirilgan hayvon yuragiga nayza sanchib, hayotda ham ovni g'olibona yakunlash mumkin deb ishonganlar.

Sarmishsoy qoya tosh rasmlarida qadim kishilarining shakli ko'zga aniq tashlanadi, ular yovvoyi buqa yoniga yashirinib borib unga nayza otadilar.

Odamlar va hayvonlarning ana shu rasmlarida badiiy tasvir inson mehnati bilan, uning yashash uchun kurashi bilan bog'langan. Bu san'at ibtidoiy odam ongida vujudga kelgan qiyofalarni o'zining ibtidoiy tasviriga, qonunlariga ega bo'lgan asarga aylantirish mahoratiga asoslangan.

Sarmishsoy manzarasida «raqsga tushayotgan odamlarning, kamondan o'q otayotgan merganning, otda chopib ketayotgan chavandozning, bir-biri bilan urushayotgan hayvonlarning, olis yo'lga otlangan tuya karvonlarining, uzun shohlari tarvaqaylab ketgan ibtidoiy buqa va bug'ularning osoyishta turgan, shuningdek, yelib borayotgan tog' takasi, ohu, to'ngiz, it, bo'ri, qoplon va boshqa hayvonlarning tasviri



bor». Sarmishsoy qoya tosh suratlarining mazmuni, mavzusi va ulardan olingan arxeologik, etnografik dalillarga tayanib shuni aytish mumkinki, mazkur daradagi tasvirlar negizida ibtidoiy kishilar, qadimgi qabilalarning kundalik turmushi bilan bog'liq bo'lgan ba'zi hayotiy voqealar, ularning g'oyaviy tushunchalari bilan aloqador bo'lgan diniy e'tiqodlari yotadi desak to'g'ri bo'ladi.

Chunki, qoya toshlarga ishlangan suratlar ham irim-sirimlar, sehr-jodularning bir ko'rinishi bo'lgan.

Bu maqolada xulosa o'rnida shuni takidlashimiz mumkinki, Muayyan davrda yashagan kishilar guruhi va qabilalar uchun muqaddas dargoh hisoblangan daralarga, qoya toshlarga, g'orlarga va kamarlarning devorlariga ishlangan odamlar, hayvonlar, qurol-yarog' va boshqa narsalarning tasviri tushurilgan suratlar tasodifiy holat emas. Sarmishsoy suratlarining g'oyaviy mazmuni haqida bayon etilgan fikr-mulohazalar qanchalar ravon bo'lsada, bu borada qoya tosh suratlari yangi tadqiqotlarga muhtoj hisoblanadi.

#### **FOYDALANILGAN ADABIYOTLAR RO'YXATI: (REFERENCES)**

1. Асқаров А. Бухоронинг ибтидоий давр тарихидан лавҳалар. Т. «Фан». 1973.
2. Агзамходжаев Т. Наскальные изображения в Бостагдиксокм районе Ташкентской области. Общественные работы АН Уз ССР. 1960. С.
3. Алпысбаев Х. Новые наскальные изображения Бостандыкского района. ТИИАЭ АН Каз. Т. 1. 1956.
4. Аубекеров Б.Ж. Геолого-геоморфологические исследования в долине реки Сармишсая // Достижения и перспективы изучения, сохранения и управления природного и культурного наследия «Сармишсая». Материалы региональной конференции. Ташкент, 2009.
5. Бартольд В.В. Отчет о поездке в Среднюю Азию с научной целью 1893-1894 гг. Императорской Академии наук. Т.1. Вып.4.-СПб.,1897
6. Вебер В.Н. Геологическая карта Средней Азии. М. 1914.
7. Воронец М.Э. Наскальные изображения Южной Киргизии // Тр.Кирг.ЯГПИ. Вып. 2. Фрунзе. 1950.
8. Джуракулов М., Холматов Н. СамДУ археологик тадқиқотлари саҳифасидан (1995-2000) //Ўзбекистонда археологик тадқиқотлар-2000 йил. Самарқанд. 2001.



## REFERENDUM-UMUMMILLIY SIYOSIY JARAYON

**Xushvaqto'v H.Z.**

Qarshi shahar 5-sonli umumiy o'rta ta'lim  
Maktabi 10 sinf o'quvchisi

### ANNOTATSIYA

Maqolada O'zbekiston Respublikasi Konstitutsiyasining yangilanishi o'zining g'oyaviy va huquqiy asoslarga ega ekanligi hamda u huquqiy demokratik davlat va fuqarolik jamiyati prinsiplariga to'la mos kelishi yoritilgan.

**Kalit so'zlar:** referendum, renessans, umummilliy, siyosiy jarayon, siyosiy hayot, siyosiy institutlar, umumxalq, konstitutsiyaviy, xalqparvar, islohot, inauguratsiya, fuqarolik jamiyati, ochiq jamiyat, pluralizm, huquqiy davlat, istiqbol, fikrlar hilma-xilligi, mafkuraviy jarayonlar, movozanat, ijtimoiy guruhlar, globallashuv, pozitsiya, saylov, prinsip, konstruktiv, passiv, nodemokratik, mezon, negiz, kompetent, muqobil, xolislik, liberallashuv, realizm, ideallik, mushtarak, ixtilof, tadrijiy.

### АННОТАЦИЯ

В статье поясняется, что обновление Конституции Республики Узбекистан имеет свои идейно-правовые основания и полностью соответствует принципам правового демократического государства и гражданского общества.

**Ключевые слова:** референдум, ренессанс, национальный, политический процесс, политическая жизнь, политические институты, национальный, конституционный, популистский, реформа, инаугурация, гражданское общество, открытое общество, плюрализм, правовое государство, перспектива, разнообразие мнений, идеологические процессы, равновесие, социальное группы, глобализация, позиция, выборность, принцип, конструктивный, пассивный, недемократический, критерий, основа, компетентный, альтернативный, объективность, либерализация, реализм, идеальность, общий, конфликтный, прогрессивный.

## ABSTRACT

The article explains that the renewal of the Constitution of the Republic of Uzbekistan has its own ideological and legal foundations and that it fully corresponds to the principles of a legal democratic state and civil society.

**Keywords:** referendum, renaissance, national, political process, political life, political institutions, national, constitutional, populist, reform, inauguration, civil society, open society, pluralism, legal state, perspective, diversity of opinions, ideological processes, equilibrium, social groups, globalization, position, election, principle, constructive, passive, non-democratic, criterion, basis, competent, alternative, objectivity, liberalization, realism, ideality, common, conflict, progressive.

O‘zbekiston uchinchi Renessans poydevorini barpo etayotgan bugungi kunda o‘ta muhim, umummilliy siyosiy jarayonga ya’ni, umumxalq referendumini o‘tkazishga jiddiy tayyorlanmoqda. Demokratik huquqiy davlatlar, fuqarolik jamiyatlari o‘ta muhim, eng avvalo inson manfaatlari ustuvorligiga daxldor, davlat va jamiyat ahamiyatiga ega bo‘lgan masalalarni referendum o‘tkazish orqali hal qiladi.

**Referendum** (lotincha: *referendum*) bu fuqarolarning davlat, viloyat yoki mahalliy ko‘lamda eng muhim masalalar bo‘yicha ovoz berish yo‘li orqali o‘z fikrlarini bevosita bildirishlaridir. Dastlabki referendumlar miloddan avvalgi 417- yillarda Qadimgi Rimda paydo bo‘lgan<sup>1</sup>.

Mustaqil O‘zbekiston tarixida uch bor referendum o‘tkazilgan:

1) 1991-yil 18-noyabrda O‘zbekiston Respublikasi Oliy Kengashining 8-sessiyasida, „O‘zbekiston Respublikasining Davlat mustaqilligi to‘g‘risida referendum o‘tkazish to‘g‘risida“gi qaror qabul qilingan<sup>2</sup>. O‘zbekiston Respublikasida 1991-yil 29-dekabrda Prezidentlik saylovlari bulan bir qatorda, mustaqillik referendumini bo‘lib o‘tdi<sup>3</sup>.

2) 1995-yil 26-martda O‘zbekiston hududida O‘zbekiston Respublikasining amaldagi Prezidenti Islom Karimovning vakolat muddatini 2000-yilgacha uzaytirish bo‘yicha umumxalq referendumini o‘tkazildi<sup>4</sup>.

3) O‘zbekiston tarixidagi birinchi va hozirgacha oxirgi konstitutsiyaviy referendum 2002-yil 27-yanvarda bo‘lib o‘tdi<sup>5</sup>.

2023-yil 30 aprelda O‘zbekiston Respublikasining Bosh Qonuni Konstitutsiyasini yangilashda O‘zbekiston fuqarolarining roziligini so‘rab referendum o‘tkazish nazarga tutilgan. Konstitutsiyani yangilashning g‘oyaviy va huquqiy asoslarini quyidagilarda o‘z ifodasini topadi:

Konstitutsiyaviy Qonun xalq irodasini ifoda etadi va u muqaddasdir. Shuning uchun Konstitutsiyaviy Qonunni yangilash referendum o'tkazishni talab etadi.

2022-2026-yillarda mo'ljallangan yangi "O'zbekiston taraqqiyot strategiyasi to'g'risida" gi O'zbekiston Respublikasi Prezidentining 28.01.2022 yildagi PF-60-sonli Farmoni va uni "Inson qadrini ulug'lash va faol mahalla yili"<sup>6</sup> hamda, "Insonga e'tibor va sifatli ta'lim yili"<sup>7</sup> da amalga oshirishga oid dasturlarning mazmun-mohiyati, maqsad va vazifalarini ro'yobga chiqarish O'zbekiston Respublikasi Konstitutsiyasini yangilash uchun g'oyaviy asos bo'ladi desak mubolog'a bo'lmaydi.

Darhaqiqat, "Inson qadrini yuksaltirish va erkin fuqarolik jamiyatini yanada rivojlantirish orqali xalqparvar davlat barpo etish"<sup>8</sup> hamda "Mamlakatimizda adolat va qonun ustivorligi tamoyillarini taraqqiyotning eng asosiy va zarur shartiga aylantirish"<sup>9</sup> kabi maqsad va vazifalar, shuningdek, "Inson huquq va erkinliklarini ishonchli himoya qilish davlatning Konstitutsiyaviy majburiyati"<sup>10</sup> davlat dasturi darajasida ko'tarilishi O'zbekiston Respublikasi Konstitutsiyasiga o'zgartirish va qo'shimchalar kiritishni taqozo etdi. 2021-yil O'zbekiston Respublikasi Konstitutsiyasiga o'zgartirish va qo'shimchalar kiritish to'g'risida 08.02.2021-yil qabul qilingan 671-sonli Qonuniga asoslanib Konstitutsiya islohoti haqida birinchi marta Prezident Shavkat Mirziyoyev 2021 yil noyabr oyida, ikkinchi prezidentlik muddatiga kirishishidagi inauguratsiya nutqida e'lon qilgan edi<sup>11</sup>. Bu O'zbekiston Respublikasi Konstitutsiyasini yangilashga asos bo'ldi.

O'zbekistonda bir kishi yoki jamoat tashkilotlarining fikri davlat tuzilmalarining fikridan ustunroq bo'ladigan fuqarolar jamiyatini qurish, davlat mexanizmlari va tuzilmalarini yangidan shakllantirishni taqozo etdi. Bu Konstitutsiyaviy Qonunni yangilashni yuzaga olib chiqmoqda.

Bugun tez sur'atlar bilan tobora yuksalib, murakkablik tomon o'sib borayotgan o'ta shiddatli va murakkab bir zamonda yashamoqdamiz. Hozir biz yashab turgan, bugungi shiddat bilan kechayotgan dunyoda hayot sur'atlarining beqiyos darajada tezlashuvi hozirgi davrda alohida chuqur va tez sodir bo'layotgan ijtimoiy o'zgarishlari murakkablashuviga sabab bo'lmoqda.

XXI asrda o'ta axborotlashgan, murakkab tajovuzlarga, axborot hujumlariga boy, tahlikali, ochiq jamiyat shakllanmoqda. Bu davrda turli kuchlar davlatlarni qaram qilish maqsadida inson ongi va qalbini zabt etish uchun kurashmoqda.

O'ta murakkab yangilanishlar sodir bo'layotgan bugungi sharoitda ijtimoiy jarayonlarning jadallashishi, haqiqiy pluralizm va ko'ppartiyalikning vujudga kelishi siyosiy jarayonlar mazmunining yangi namunalarini sodir bo'lishiga olib kelmoqda.

O'zbekistonda ochiq va erkin demokratik huquqiy davlat va fuqarolik jamiyatini qurish vazifasini qat'iy maqsad qilib qo'yilishi istiqbolda bu maqsadni amalga oshiruvchi kuch sifatida turli ijtimoiy guruhga mansub bo'lgan fuqarolarni siyosiy hayotda fikrlar xilma-xilligi sharoitida faol ishtirokini talab etmoqda. Ayniqsa, hozirgi tahlikali, sarosimali, o'ta shiddatli va murakkab bir zamonda yashayotganimiz yoshlarning siyosiy hayotda yangilashlarni ahamiyatini tadqiq etish masalalarini yanada dolzarblashtiradi. Fuqarolarning siyosiy hayotda ishtiroki jamiyat va davlat ishlarini boshqarishida bevosita hamda o'z vakillari orqali amalga oshiriladi. Bu jarayonlarda muhim qatlam sifatida yoshlar tarkibini, siyosiy institutlar va mafkuraviy jarayonlarga turli-tuman munosabati bilan o'ziga xos muayyan ta'sir kuchiga ega. Fuqarolarning fikrlar xilma-xilligi sharoitida ijtimoiy-siyosiy munosabatlarda turli-tuman kuchlar muvozatini ta'minlashda siyosiy institutlar, ijtimoiy guruhlar va davlat boshqaruv organlarining shakllanishi hamda amaliy faoliyatida ustuvor mavqeiga ega bo'lib bormoqda.

Bugun fuqarolar yangi siyosiy sharoitda yashamoqda. Ularning qarashlari ham yangi tarixiy, siyosiy o'zgarishlar, yangilanishlar hamda globallashuv jarayonlari bilan uzviy bog'liq.

O'zbekistondagi siyosiy jarayonlarga xos jihatlarda, turli siyosiy kuchlar manfaatlar uyg'unligi va fikrlar rang-barangligi asosida siyosiy hayotda ishtiroki istiqbolini belgilash, farovon hayot barpo etishning muhim omili hisoblanadi. Bu ko'p jihatdan O'zbekiston Respublikasi Konstitutsiyasiga bog'liq.

Bugungi fuqarolarimiz yangi davrda, yangi ma'naviy-mafkuraviy, siyosiy muhitda yashamoqda. Bu muhit murakkab go'yaviy-mafkuraviy, ma'naviy o'zgarishlar bilan xarakterlanadi. Mafkuralar xilma-xilligi orqali bir tomonidan turli xil fikrlar, g'oyalar namoyon bo'lib insonning erkin fikrini ochiq namoyon etayotgan bo'lsa, ikkinchi tomondan, ana shu muhitdan, nosog'lom maqsadda foydalanayotgan ayrim kuchlar, guruhlar ham mavjudligi har bir fuqaroni, ziyoli insonni, murabbiyini o'ylashga, fikrlashga undaydi. Bugungi yoshlarning axborot maydonidan qanday ma'lumotlarni olayotgani, nimaga taqlid qilayotgani, nimani olmayotgani, turli xil fikrga qanday fikr bilan javob berishi, g'oyani-g'oyadan farqlashni anglab yetishi, ularga mustaqil hayotiy pozitsiyaning shakllanib borishi bilan bog'liq.

Demak, fuqarolar bugungi demokratik o'zgarishlarga yangicha ong va tafakkur, ochiq va erkin demokratik qadriyatlarni farqiga yetgan holda, uni qadrlashni bilishlari, mustaqil fikrga ega bo'lishlari muhim.

G'oyaviy va mafkuraviy kurashlar bugungi kunda har qachongidan ham chuqur mazmun va ahamiyat kasb etmoqda deb tahmin qilish mumkin. Chunki, hozirgi turli xil siyosiy qarashlar, manfaatlar va mafkuralar o'rtasidagi kurash, to'liq ma'noda demokratik mazmun va xarakter kasb etgani yo'q. Fuqarolarning siyosiy madaniyati xilma-xil fikrlarni yaqinlashtirishga va umumiy siyosiy irodani shakllantirishga xizmat qilishi kerak, chunki zamonaviy jamiyatlarda pluralizm o'z me'yoriy chegaralariga ega.

Erkin saylov va o'z xoxish-irodasini erkin bildirish prinsiplari har bir shaxsning konstitutsiyaviy huquqi, milliy davlatchiligimiz modelining asosini tashkil etadi. Bunda fuqarolar turli sotsial guruhlar, qatlamlar, harakatlar bilan hukumat orasidagi munosabatni yuzaga chiqarishda va oydinlashtirishda o'ziga xos va mos, faol siyosat sub'yekti bo'ladi. Bu bizga umumsiyosiy va umumijtimoiy ma'no kasb etadigan manfaatlar atrofida jiplashuvda, turli kuchlarning kelishuvlar ko'lami va salmog'i o'sib, manfaat mushtarakligi imkonini oshirishda yordam beradi.

Konstitutsiyani yangilash siyosiy tizim va rejim, tartibotlarning mohiyati bilan uzviy bog'liq holda bo'lib, shunchaki rasmiy holat ifodasi emas, balki demokratik jarayonlar tufayli amaliy (konstruktiv) ko'rinishga ega. Bu o'ta muhim siyosiy jarayon bo'lib passiv ta'sir kuchiga ega emas. Uning ta'siri albatta siyosiy jarayonlarning xarakteri, demokratik yoki nodemokratik hayot tarzi ko'rinishlari bilan bog'liq bo'ladi. Jamiyatning siyosiy tizimi, o'rnatilgan tartibotlar, rejim ham qonunchilikni shakllanishiga, uning namoyon bo'lishiga, siyosiy hokimiyatga ega bo'lish, ushlab turish va undan foydalanishga ta'sir ko'rsatmasdan qolmaydi.

Konstitutsiyani yangilashda turli xil mezonlar hisobga olinadi. Ammo, Konstitutsiya samaradorligi nuqtai nazaridan yondashganda amaliylik (konstruktivlik) darajasiga funksional yondashuv uning muhim jihati hisoblanadi. Bu bizningcha: 1) turli siyosiy tizimlarda huquqiy madaniyat ko'rinishi ham turli-xil bo'ladi. Amaliy jihati ya'ni, konstruktivlik darajasi bilan farq qiladi; 2) mamlakatlar va mintaqalarning o'ziga xosligi. Bu ularning tarixiy madaniy rivoji, milliy davlatchilik negizlarida huquq ijodkorligi o'ziga xos xususiyatlarini aks etishi nazarda tutiladi. Bu muhokama jarayonlarida o'z ifodasini topadi.

Konstitutsiyani yangilash jarayonlari 2022-yil may oyida boshlandi va uning ustida deputat Akmal Saidov raisligidagi Konstitutsiyaviy komissiya ish olib bordi<sup>11</sup>.

Umumxalq muhokamasida 220 mingdan ziyod taklif kelib tushgan<sup>12</sup>. Demak, referendumlar o'tkazilishi: 1) demokratlashtirish; 2) erkinlashtirish; 3) fuqarolarning ijtimoiy – siyosiy faolligi; 4) siyosiy va huquqiy madaniyatining shakllanishi bilan birga yetuklik darajasi hamda mamlakatning taqdiri va kelajagiga daxldorlik mas'ulyati bilan uzviy bog'liq holda kechishini nazarda tutish muhim.

Konstitutsiya loyihasi: 1) siyosiy qarashlardagi xilma-xillikni hisobga olish; 2) siyosiy bahs va munozaralarda madaniyat saqlash; 3) huquqiy madaniyatni mas'uliyat bilan his etish; 4) konstitutsiyaga, hayotga baho berishda kompetentli bo'lish; 5) asoslangan huquqiy dalillar, dasturlar bilan chiqish. Muqobil variantlarni taklif etish orqali konstitutsiyaning yangilanishiga xizmat qilish; 6) eng muhim jihati xolislik bilan inson xohishi-irodasi, manfaatlari, umummilliy manfaatlarini hisobga olish referendumning amaliy xarakterini ta'minlashga xizmat qiladigan tamoyillarni o'zida mujassam etdi.

Konstitutsiyaviy Qonunni yangilash maqsadida o'tkazilayotgan referendum o'ta muhim siyosiy ahamiyatga ega. "Amaldagi konstitutsiyaga 27 ta yangi modda kiritilib, moddalar soni 155 taga yetmoqda. Konstitutsiyamizning amaldagi 275 ta normasi 434 taga ko'paymoqda. Ya'ni amaldagi Konstitutsiyaning 65%i yangilanmoqda. Qonun loyihasi 6 bo'lim 155 moddadan iborat" qilib umumxalq muhokamasiga qo'yilmoqda<sup>13</sup>".

Referendum avvalambor mamlakatimizni yanada demokratlashtirish va liberallashtirishning yo'lidagi sa'y harakatlarning su'ratiga fuqarolarimizning ijtimoiy- siyosiy faolligiga, ularning siyosiy va huquqiy madaniyatining yuksakligiga va o'z-o'zidan ayonki, birinchi navbatda fuqarolarning yetuklik darajasiga, ularning O'zbekistonimiz taqdiri va kelajagiga daxldor bunday ulkan mas'ulyatli jarayonlarga qay darajada tayyor ekaniga bevosita bog'liqdir. Bunday siyosiy referendum o'tkazish orqali huquqiy realizm masalasi bilan ideallik o'rtasidagi muvozanatning demokratik, konstruktiv xarakteri namoyon bo'ladi. Siyosiy qadriyatlarining ochiqligi va yopiqligi ham uning konstruktiv yoki nokonstruktivlik darajasiga ta'sir ko'rsatmay qolmaydi. referendum o'tkazish siyosiy qadriyatlardagi ochiqlikga ko'proq mos keladi va konstruktiv xarakter kasb etadi. Konstitutsiyadagi yangilanishlar referendum orqali umume'tirof etilgan demokratik madaniy me'zonlar bilan mushtarak holda amalga



oshadi, xolislik milliy va umuminsoniy normalarga xizmat qiladi. Uning amaliy jihatini oshiradi.

Bu o‘zaro nizo ixtiloflarga sabab bo‘lmaydi. Shu asosda qabul qilingan Konstitutsiyani inson manfaati, demokratiya nuqtai-nazaridan amaliy deyiish mumkin.

Xulosa qilib aytganda, O‘zbekiston Respublikasi Konstitutsiyasining yangilash jarayoni va referendum o‘tkazish o‘ziga xos g‘oyaviy va huquqiy asoslarga ega. Bular: birinchidan, qonuniy asoslari nuqtai nazaridan yondashgan, o‘zining yechimini topgan. Uni kafolatlovchi ququqiy asosi mavjud.

Ikkinchidan, siyosiy tizim va rejim, tartibotining mohiyati bilan uzviy bog‘liq. Bunda turli xil mezonlar hisobga olingan. Mintaqaning o‘ziga xosligi, tarixiy madaniy rivoji, milliy davlatchilik negizlari, huquqiy tizimi va aholining davlat siyosatiga munosabati.

Uchinchidan, aholining turli qatlamlarini inobatga olish, turli xil qarashlar, manfaatlarni rivojiga ham bosqichma-bosqich, tadrijiy ravishda zarur demokratik muhit shakllantirib borish bilan bog‘liq islohotlar amalga oshirilayotgani bilan xarakterlidir.

To‘rtinchidan, fuqarolar qonun ijodkorligi jarayonlariga to‘g‘ridan-to‘g‘ri demokratik tamoyillar asosida ishtirok etadi. Bu fuqarolik jamiyati prinsiplarga to‘la mos keladi.

Beshinchidan, davlat va jamiyat qurilishi jarayonlariga fuqarolarning munosabati, yondashuvi, g‘oyaviy va mafkuraviy e‘tiqodi, qarashi hamda, siyosiy hayotiy pazitsiyasi amaliy ahamiyatini topadi.

Oltinchidan, referendum turli xil fikrlar rivojlanayotgan sharoitda o‘ziga xos mas‘uliyat yuklaydi. Undan oqilona foydalanish demokratiya talablariga to‘g‘ri keladi va unga xizmat qiladi.

Yettinchidan, referendum fuqarolardan turli xil fikrlarga nisbatan konstruktiv qarashni taqozo etadi. Fuqarolar siyosiy hayotida demokratik konstruktiv siyosiy jarayon o‘ziga xos mezon hisoblanadi.

Sakkizinchidan, bugungi globallashuv sharoitida turli fikrlarga nisbatan, huquqiy yechim topiladi.

To‘qqizinchidan, referendum turli siyosiy institutlar, munosabatlar orqali har-xil ijtimoiy guruhlar, qatlamlarning maqsad hamda manfaatlarini unga nisbatan konstruktiv yondashishlariga olib keladi.

### FOYDALANILGAN ADABIYOTLAR RO‘YXATI: (REFERENCES)

1. <https://uz.wikipedia.org/wiki/Referendum>
2. [https://uz.wikipedia.org/wiki/O%CA%BBzbekiston\\_mustaqilligi\\_bo%CA%BByic\\_ha\\_referendum\\_\(1991\)](https://uz.wikipedia.org/wiki/O%CA%BBzbekiston_mustaqilligi_bo%CA%BByic_ha_referendum_(1991))
3. [https://uz.wikipedia.org/wiki/O%CA%BBzbekiston\\_mustaqilligi\\_bo%CA%BByic\\_ha\\_referendum\\_\(1991\)](https://uz.wikipedia.org/wiki/O%CA%BBzbekiston_mustaqilligi_bo%CA%BByic_ha_referendum_(1991))
4. [https://uz.wikipedia.org/wiki/O%CA%BBzbekiston\\_prezidentining\\_vakolatlari\\_muddati\\_bo%CA%BByicha\\_referendum\\_\(1995\)](https://uz.wikipedia.org/wiki/O%CA%BBzbekiston_prezidentining_vakolatlari_muddati_bo%CA%BByicha_referendum_(1995))
5. [https://uz.wikipedia.org/wiki/O%CA%BBzbekiston\\_Konstitutsiyaviy\\_referendumi\\_\(2002\)](https://uz.wikipedia.org/wiki/O%CA%BBzbekiston_Konstitutsiyaviy_referendumi_(2002))
6. <https://lex.uz/docs/-6296978>
7. <https://lex.uz/docs/6396146>
8. “2022-2026 yillarga mo‘ljallangan Yangi O‘zbekistonning taraqqiyot strategiyasi to‘g‘risida” gi 28.01.2022 yildagi PF-60-sonli O‘zbekiston Respublikasi Prezidentining farmoni.
9. O‘sha joyda.
10. <https://xs.uz/uz/post/inson-huquq-va-erkinliklarini-ishonchli-himoya-qilish-davlatning-konstitutsiyaviy-mazhburiyati-sifatida-belgilanishi-lozim-shavkat-mirziyoev>
11. <https://www.gazeta.uz/>
12. <https://yuz.uz/uz>
13. O‘zbekiston Respublikasi Konstitutsiyaviy sudining qarori, 13.03.2023 yil, KSQ-4-son.

## ФОРМИРОВАНИЕ И РАЗВИТИЕ МИРОВОЗЗРЕНИЯ ДИРЕКТОРОВ ШКОЛ В УЗБЕКИСТАНЕ. В МАСШТАБАХ ФИНСКОЙ СИСТЕМЫ ОБРАЗОВАНИЯ

**Бекзод Шухратович Хаитов**

13.00.02- Теория и методика обучени и  
подготовка докторантов 2 ступени,

Кокандский государственный педагогический институт

E-mail: [bkhaitov8855@gmail.com](mailto:bkhaitov8855@gmail.com)

### АННОТАЦИЯ

В статье анализируются педагогические методы и значение развития коммуникативной компетентности в личностных качествах руководителя образовательного учреждения в формировании качеств социально-психологической инициативы, решительности, смелости, стремления к новаторству и их принятие и правильное применение. на практике.

**Ключевые слова:** личность, общение, компетентность, коммуникативная компетентность, педагогика, информационные технологии.

### ВСТУПЛЕНИЕ

Президент заявил, что учебник для начальных классов будет подготовлен по Финскому стандарту

Школьные учебники для учащихся начальных классов в Узбекистане разрабатываются на основе финского образовательного стандарта. Об этом заявил президент Шавкат Мирзиёев, общавшийся с журналистами во время визита в Сырдарью.

Президент отметил, что в сфере образования предстоит проделать большую работу: «по мере того, как он вошел, стало известно, что существует большая проблема и с учебниками. Были большие дискуссии об их уровне. Мы стали делать учебники для 1-4 классов по Финскому стандарту. Финское государственное образование является конкурентоспособным на европейском уровне, в целом в мире», - сказал Шавкат Мирзиёев.

В последнее время вопрос школьных учебников стал предметом широких дискуссий, Министерство народного образования объявило о начале апробации учебников нового поколения для начальных классов на основе 6229

поступивших заявок. Решит ли «финский опыт» проблемы образования Узбекистана?

В Узбекистане намерены внедрять финский опыт в школьное образование. Копирование опыта любой страны — судьбоносное решение и должно быть тщательно продумано, пишет колумнист Комил Джалилов. Он анализирует различия в системах двух стран и призывает к публичному обсуждению связанных с этим вопросов.

В последнее время в Узбекистане с высоких трибун стали много говорить о финском опыте в образовании. Сначала в ходе визита в Сырдарьинскую область президент Шавкат Мирзиёев объявил о создании учебников для начальных школ по «стандарту Финляндии», объяснив это решение тем, что «народное образование Финляндии конкурентоспособно в Европе и во всем мире». Позже во время совещания у президента по вопросам развития Кашкадарьинской области было поручено внедрить систему образования Финляндии в 48 школах области, начиная со следующего учебного года. Государственная инспекция по надзору за качеством образования отчиталась об обсуждении этого вопроса с экспертом из Финляндии.

В чём же состоит «финский опыт»? Действительно ли копирование финского опыта может служить «волшебной пилюлей», панацеей, способной вылечить все проблемы нашего образования?

### **Обзор системы образования Финляндии**

Согласно информации на сайте Министерства образования и культуры Финляндии, система образования в стране состоит из нескольких ступеней. Дошкольное образование является платным, и стоимость зависит от уровня материального благополучия семьи. Далее следует обязательная годичная дошкольная подготовка, которая является бесплатной. Для сравнения: законом Узбекистана «Об образовании» также предусмотрена обязательная годичная подготовка к школе.

В школу дети в Финляндии принимаются в возрасте 7 лет. Начальное образование длится шесть лет. С 7-го класса дети переходят в первую ступень среднего образования, которая длится три года. В начальной школе и первой ступени среднего образования все должны получать одинаковое образование: детей нельзя делить по способностям и интересам, как это делается у нас в специализированных школах. Если в начальной школе с детьми работает один учитель, в средней школе — учителя-предметники.

Учебный год длится 38 недель, уроки — по 45 минут. Дети изучают языки (родной язык и литература, второй государственный язык, иностранные языки), математику, естественные науки и науку о здоровье, религию и этику, историю и обществознание, искусство (музыку, визуальные искусства, рукоделие), домоводство и физкультуру, а также предметы по выбору. Кроме того, отводятся специальные часы на консультации по функциональным и метакогнитивным навыкам (метакогнитивные навыки — умение контролировать свой процесс обучения) и выборе профессии. Недельная нагрузка на ученика низкая по сравнению с другими странами Европы: в 1-м и 2-м классах минимальная нагрузка составляет 20 часов и увеличивается до 27 часов в старших классах (для сравнения: в Узбекистане — от 22 до 34 часов в неделю). Атмосфера в школах расслабляющая, требований к одежде нет, учебники и обед предоставляются бесплатно, а длительные перерывы между уроками позволяют поиграть и отдохнуть.

После девяти лет общего образования дети должны выбрать одно из двух направлений второй ступени среднего образования: академическое или профессиональное. Те, которые хотят овладеть какой-либо профессией, выбирают профессиональное направление, после окончания которого получают соответствующий сертификат. В академическом же направлении, приём в которое осуществляется через экзамены, дети готовятся к поступлению в вузы и могут углубленно изучать отдельные предметы. По окончании трёхлетнего обучения учащиеся сдают национальные экзамены, от результатов которых зависит их поступление в вуз. Такой подход напоминает нашу прежнюю систему «9+3» (девять лет общего образования + три года учебы в лицее или колледже), которую мы демонтировали несколько лет назад, вернув 11-летнюю школу.

Высшее образование можно получить в университетах, где упор делается на научные исследования, и в университетах прикладных наук с упором больше на практику. Высшее и пост-вузовское образование делится на бакалавриат, магистратуру, лиценциатуру (лиценциат — промежуточная степень между магистром и доктором наук) и докторантуру.

«Финское чудо»?

О «финском чуде в образовании» заговорили после объявления результатов первой международной программы по оценке образовательных достижений учащихся PISA в 2000 году. По читательской грамотности Финляндия с 546 баллами заняла первое место среди 32 стран,

участвовавших в исследовании (средний балл — 500), по математической грамотности — пятое место с 536 баллами (после Гонконга, Японии, Южной Кореи и Новой Зеландии) и по естественнонаучной грамотности — четвертое место с 538 баллами (после Южной Кореи, Японии и Гонконга). В следующих циклах PISA Финляндия также занимала высокие места, хотя можно заметить тенденцию к снижению результатов и рейтинга на фоне сильных позиций азиатских стран (Шанхай, Гонконг, Тайвань, Сингапур, Япония, Южная Корея).

### **«Внедрение финского опыта»: вопросы**

Анализируя финский опыт, Сальберг предупреждает: несмотря на то, Финляндия часто используется как образец успешных реформ в образовании, идеи и принципы, применяемые в Финляндии с 1970-х годов, не обязательно будут работать в других культурных или социальных контекстах.

Действительно, система образования — сложный механизм, состоящий из множества взаимозависимых элементов, таких как, например, образовательные стандарты и учебные программы, образовательные учреждения, система оценки, специалисты, работающие в системе, их подготовка и переподготовка, и копирование одного или нескольких звеньев цепи без учёта их взаимодействия с другими элементами может не дать плоды. Да и слепое копирование всей системы без учёта контекста может привести к нежелательным последствиям.

В связи с этим, возникает ряд вопросов по поводу «внедрения системы образования Финляндии»:

- Почему именно Финляндия выбрана как модель, а не, к примеру, другие страны, опередившие Финляндию в рейтинге PISA в последние годы?
- Почему регионом для «внедрения» выбрана Кашкадарья? Какие социальные, экономические или другие факторы позволяют попробовать внедрить опыт такой отличающейся во многих аспектах от Узбекистана страны, как Финляндия, именно в этом регионе?
- Что именно подразумевается под «системой образования Финляндии»? Какие именно аспекты системы образования Финляндии будут внедрены в регионе? Например, будет ли демонтировано 11-летнее образование и внедрена система «9+3+3», как в Финляндии? Будет ли предоставлена автономия местным органам образования и школам, как в Финляндии? Откажемся ли от контроля и инспекции школ и учителей в этом регионе, как в Финляндии? Будут ли закрыты президентские и специализированные школы



в этом регионе и внедрена система одинакового распределения финансов, чтобы всем предоставить доступ к одинаковому образованию, как в Финляндии? Должны ли будут все учителя иметь степень магистра, как в Финляндии?

- Что подразумевается под «финским стандартом учебников»? Какие именно свойства финских учебников делают их лучше, например, Кембриджских учебников, которыми пользуются президентские школы, или учебников других известных издательств?

Призываю Госинспекцию по надзору за качеством образования, МНО и другие компетентные органы к публичному обсуждению этих и других вопросов. Несколько лет назад мы отказались от 12-летнего образования, во внедрение которого было вложено немало сил и средств и которая в своё время была широко расхвалена, но до сих пор нет исследований, показывающих влияние этого решения на экономическое и социальное развитие страны. Копирование же опыта Финляндии или любой другой страны — судьбоносное решение, которое должно быть тщательно продумано.

Пока готовилась статья, появились сообщения о совещании в Администрации президента и брифинге МНО. После них прояснилось, что с января 2023 года планируется апробация учебников для 1–4-х классов, которые «отмечены знаком качества уполномоченных органов Финляндии», а для старших классов ведутся консультации с издательствами Sanoma Pro и Otava по изданию учебников по точным и естественным наукам. В связи с этим возникает ещё ряд вопросов, некоторые из которых я уже поднимал:

- Кем и по какой программе разработаны учебники 1–4-х классов, которые выносятся на апробацию?
- Какими «уполномоченными органами Финляндии» и по каким критериям проанализированы эти учебники?
- Учитывая, что эти учебники разработаны в (или при содействии) компании Novda Edutainment, как будет решаться вопрос возможного конфликта интересов и использования административного ресурса?
- Что будет с учебниками, разработанными Республиканским центром образования для 1–3- и 6-, 7-, 10-х классов по указу главы государства о внедрении Национальной учебной программы?

Заключение

На месте заключения стоит сказать. Более быстрое изучение финской системы образования и радикальное формирование деятельности директоров

школ. По возможности следует направлять директоров школ Узбекистана в финские школы для получения опыта

### СПИСОК ИСПОЛЬЗОВАННОЙ ЛИТЕРАТУРЫ: (REFERENCES)

1. Khaitov, Bekhzod Sh. "CREATION OF E-LEARNING ENVIRONMENT IN EDUCATIONAL INSTITUTIONS IN THE CONTEXT OF DIGITAL EDUCATION." International Scientific and Current Research Conferences. 2022.
2. Khaitov, Bekzod Shukhratovich. "IMPROVING THE SYSTEM OF WORK WITH PARENTS OF SCHOOLCHILDREN IN THE ACTIVITIES OF DIRECTORS OF GENERAL EDUCATION SCHOOLS." *Galaxy International Interdisciplinary Research Journal* 11.1 (2023): 396-400.
3. Khaitov, Bekzod Shukhratovich, and Nargiza Muzaffarovna Babaeva. "Problematic situations in higher authority administration and ways to improve of dealing with them." *ACADEMICIA: An International Multidisciplinary Research Journal* 11.4 (2021): 974-977. Khaitov, B. S. (2022). METHODS FOR IMPROVING THE INFORMATION AND COMMUNICATION COMPETENCE OF THE HEAD OF A GENERAL EDUCATION INSTITUTION DURING THE EDUCATIONAL PROCESS. *Galaxy International Interdisciplinary Research Journal*, 10(12), 928-931.
4. Khaitov, Bekzod Shukhratovich. "METHODS FOR IMPROVING THE INFORMATION AND COMMUNICATION COMPETENCE OF THE HEAD OF A GENERAL EDUCATION INSTITUTION DURING THE EDUCATIONAL PROCESS." *Galaxy International Interdisciplinary Research Journal* 10.12 (2022): 928-931.
5. Shukhratovich, Khaitov Bekhzod. "Innovative Methods of Developing Communicative Competence of the Head of Educational Institution." *American Journal of Social and Humanitarian Research* 3.5 (2022): 196-202. Khaitov B. S. IMPROVING THE SYSTEM OF WORK WITH PARENTS OF SCHOOLCHILDREN IN THE ACTIVITIES OF DIRECTORS OF GENERAL EDUCATION SCHOOLS // *Galaxy International Interdisciplinary Research Journal*. – 2023. – Т. 11. – №. 1. – С. 396-400.
6. Хайтов бехзод шухратович «Иновационные методы развития коммуникативной компетентности руководителя образовательного учреждения» исн: 2690-9626т.3, №5, 2022
7. Haitov, Bekzod. "Methods of Improving Communicative Competence of the Head of Educational Institution." *Scienceweb academic papers collection* (2022).

## ВОҲА АҲОЛИСИНИНГ ТУРАР – ЖОЙЛАРИ ВА УЛАРНИНГ ЭТНИК ХУСУСИЯТЛАРИ

И.И. Абдуллаев  
ЎзДЖТСУ ўқитувчиси Чирчик

### АННОТАЦИЯ

Ушбу мақолада ўлкамиз аҳолисининг ҳаётида турар – жойлари ўзига хос хусусиятлари, уар билан боғлиқ этник хусусиятларининг ўрни, аҳоли томонидан олиб борилаётган турар – жойларидаги турли хил ўзгаришлар, қолаверса ҳар бир этник гуруҳларнинг турар – жойларининг бошқасидан фарқли томонлари атрофлича баён қилинган.

**Калит сўзлар:** Ўтроқлашиш, Моддий маданият, гумбазли, қора уйлар, этномаданий таъсир, мўғул ўтовлари, халқнинг турмуш – тарзи, ўтов, манзилгоҳлар, туйнуқлар, анъанавий, тоғолди, хонадонлар.

### АННОТАЦИЯ

В данной статье подробно рассмотрены особенности селитебных территорий в жизни населения нашей страны, роль этнических особенностей, связанных с уарами, различные изменения селитебных территорий, осуществляемые населением, а также различные аспекты селитебных территорий. каждой этнической группы

**Ключевые слова:** Поселение, Материальная культура, купола, черные дома, этнокультурное влияние, монгольская трава, образ жизни людей, трава, поселения, норы, традиционные, горная местность, дома.

### ABSTRACT

In this article, the characteristics of residential areas in the life of the inhabitants of our country, the role of ethnic characteristics in connection with uar, various changes in residential areas carried out by the population, in addition, the different aspects of the residential areas of each ethnic group are described in detail.

**Keywords:** Settlement, Material culture, domed, black houses, ethnocultural influence, Mongolian grass, people's lifestyle, grass, settlements, holes, traditional, mountain, houses

Моддий маданиятнинг турар – жойлари ва улар билан боғлиқ хўжалик бинолари муҳим этник компонентларидан биридир. Уй – жойларнинг шаклланиши ва юксалиши кўплаб оимларга, халқнинг турмуш – тарзи, хўжалик фаолияти турлари, аҳолининг ижтимоий – иқтисодий ривожланишига, табиий – географик муҳитга бевосита боғлиқ бўлган.

Ўрта осийда, хусусан Ўзбекистон республикасида ҳам ҳар бир вилоят умумий хусусиятларга эга бўлган турар – жойлари, хўжалик бинолари тизимини яратиши билан биргаликда локал вилоят аҳолисининг хўжалиги ҳам ашёларнинг мавжудлиги қолаверса қурилиш анъаналари мавжудлигига қараб ҳам турар – жойлари мажмуини яратадилар. Ахир барча элшунос олимлар Шониёзов К, И. Жабборовлар томонидан бошқа меъморий мактаблар қаторида Шаҳрисабз мактабини алоҳида қайд этилиши бежиздан эмас [1].

Ўзбекистон хусусан Қашқадарё воҳаси XIX аср охиридан кўчманчи ва ярим ўтrock аҳолини, даштиқичок ўзбек уруғ – қабиларини ўтrockлашиши натижасида қишлоқлар сони ва аҳолиси кўпайиб боради. Ушбу шароитда тарихий – маданий хўжалиги ва маданиятини шаклланишига аҳолининг зичлиги, этник таркиби ҳамда табиий – географик муҳит ҳам ўз таъсирини кўрсатган. Бу борада Қашқадарё воҳаси аҳолиси ўртача зичликда бўлиб, аксари қадимдан суғорма деҳқончилик билан шуғулланиб келган.

Қашқадарё воҳаси қишлоқлар сони кўп бўлсада аҳолиси сони кўп бўлганлари кам эди. Қишлоқлар уларда яшаётган оилаларнинг ҳовли қишлоқлардан ташкил топган. Хусусан Косон туманида 11 та қишлоқда 19913 киши, яъни туман аҳолисининг 47,4% жойлашган [2]. Воҳа қишлоқлари турлича рельефи ҳудудларда дарё воҳалари, тоғолди текисликлари, тоғ сойлари бўйларидаги, шунингдек чўл – дашт зоналаридаги қишлоқларга ажратиш ажратиш мумкин. Қишлоқларнинг бундай жойлашиши аксари аҳолининг хўжалик фаолияти билан боғлиқ бўлган. Хусусан суғорма деҳқончиликка асосланган воҳа қишлоқлари чўл – дашт ҳудудларидаги чорвачилик аҳолиси овуллари билан ўзаро савдо – иқтисодий алоқада бўлган.

Ўтrock аҳоли қишлоқлари ҳудуднинг рельефига қараб тўртта гуруҳга бўлинади. Воҳалардаги кўрғонлар, тоғолди текисликларидаги қишлоқлар, тоғли ҳамда, чўллардаги аҳоли манзилгоҳлари. Қишлоқларнинг бу Хилда жойлашиши сўзсиз ўзбек элатининг тарихий шаклланиши жараёнлари, ўзбек аҳолиси гуруҳларини хўжалик фаолияти билан боғлиқ.

Кўпчилик ўтrock қишлоқлар воҳаларда жойлашган бўлиб, уларда деҳқонлар ва хунармандлар яшаган. Суғориладиган ҳудудлардаги қишлоқлар

аксари каналлар ва йўллар ёқасида жойлашиб атроф экин майдонлари ва дарахтлар билан ўралган. Бу Хилдаги қишлоқлар сув манбалари оқар сувли ариқлар, булоқлар, суний сув ҳавзалари, кам сувли жойларда қудуқлар бўлган [3]. Қишлоқлар йириклиги бўйича турлича бўлиб, энг катталари одатда ҳунармандчилик ва савдо билан машғул кўрғонлар бўлган. Қашқадарё вилоятида Майман, Косон, Бешкент, Ғуздорлар шу хилдаги аҳоли манзилгоҳлари эди. Уларни марказида бозор, ҳунармандчилик устахоналари ва савдо расталари жойлашган. Бу қишлоқлар XX аср давомида юксалиб шаҳарларга айланади.

Турли этник гуруҳлар орасидаги маданий иқтисодий алоқалар, айниқса савдо – сотиқ олиб борадиган қишлоқларда фаол кичган ва бу ҳудудлар маълум маънода турар – жойларнинг унификациялашув жараёнига катта таъсир кўрсатган. Масалан Яккабоғ, Қорабоғ, Косон, Жийнов ва бошқа қишлоқларда ўтовлар учун ёғочдан синчлар тайёрлаб сотилган. Йирик қишлоқлар ҳудудининг нафақат иқтисодий, балки маданий ҳаётида ҳам муҳим ўрин тутган. Бу қишлоқларда халқ сайиллари, томоша ва ўйинлар ўтказилган.

Қашқадарё воҳасининг Китоб, Шаҳрисабз, Яккабоғ, Деҳқонобод каби тоғолди туманларида зич аҳоли яшайдиган қишлоқлар кенг тарқалган. Бу қишлоқлар аҳолиси деҳқончилик, боғдорчилик, тоғга туташ жойларда эса чорвачилик билан ҳам шуғулланадилар.

XX аср бошларида ҳам воҳа қишлоқларидаги ҳовлилар атрофи девор билан ўралган ёки деворсиз бўлган. Атрофи девор билан ўралган ҳовлиларга дарвоза хона орқали кирилган. Қашқадарё воҳасида ҳам шаҳарлар, уларга туташ йирик ҳунармандчилик, савдо – сотиқ мавжуд қишлоқларда ҳовлилар ичкари ва ташқарига бўлинган. Ҳунарманд аҳоли ташқари ҳовлисида устахона жойлашган. Шаҳрисабз, Китоб шаҳарларида анъанавий ҳунармандчилик кулолчилик, ёғоч созлик билан шуғулланадиган хонадонларда ҳозирга қадар бу анъана сақланиб қолган [4]. Бу жойда уста ўз шогирдлари, халфалари билан ишлаган. Ичкари ҳовли яшаш учун мўлжалланган бўлиб, унда яшаш хоналари, ҳамда хўжалик ихтиёжлари учун қурилган – ошхона, омборхона, устахона, сомонхона ва ҳ.к.лар бўлган. Оддий аҳоли ҳовлиларида ичкари – ташқари бўлмасдан бундай оилаларда меҳмон келган пайтда аёллар ва ёш болалар кўшнининг уйига чиқишган [5].

Қашқадарё воҳаси Косон туманидаги Оқчангал, Оқтепа Гувалак, Саромоч, Эсабой, Холиш қишлоқлари аҳолиси XIX аср охирида Зарафшон водийсидан кўчиб келган оқманғит уруғига мансуб. Уларнинг ҳовлилари атрофи девор билан

ўралган, ичкилик ва ташқилик қисмларга бўлинган. XX аср давомида ушбу аҳоли гуруҳида ҳовлининг ўртасини очик қолдириш (уни журт дийишган) анъанаси сақланган. Одатда ўтов юрт (хеурт) дейилган демак ўтмишда кўчманчи бўлган оқманғитлар ўтов тиклайдиган жойни бўш қолдирган. Хусусан Деҳқонобод тумани, Оқработ қишлоғида янги тўрт томонли ўтов тикилгани, унда хонадон қарялари ёзда салқин деб яшагани Т. Ў. Салимовнинг дала этнографик экспедицияларини ўтказиш бўйича қўлланмасида тавсифланган [6].

Лалми деҳқончилик билан шуғулланган тоғолди адирлари чўлга туташ ҳудудлардаги қишлоқлар аҳолиси ҳовлилари атрофи девор билан ўралмаган. Бу қишлоқлар аксари XIX аср охири – XX аср бошларида қўрилган бўлиб, улар кўчманчи ва ярим кўчманчи ўзбекларни ўтроқлашиши натижасида пайдо бўлиб, XX аср давомида улар босқичма – босқич трансформацияга учраб борган. Ушбу аҳоли гуруҳларининг ўтмишда чорвачилик билан машғул бўлганлиги узоқ даврлар соқланиб қолган.

Ўтроқлаша бошлаган чорвадор аҳоли 20 – 30 йилларда дастлаб қора уйларда (ўтовларда) яшаганлар [7]. Стационар турдаги уйларда яшашга ўтганлари ҳам XX асрнинг ўрталарига қадар бир ёки икки хонали пахсадан, хом гиштдан, тоғолди ҳудудларида тошдан қурилган биноларда истиқомат қилганлар. Фарғона водийсидан фарқли улароқ Қашқадарё воҳаси қишлоқларида уйлари ойвонсиз қурилган. Жанубий вилоятларда уйларнинг олдида тупроқдан кўтарилиб супа қилишган. Йилнинг иссиқ мавсумларида супада овқатланишган, ухлашган. XX – асрнинг 60 – 70 йилларида супалар ўрнида тўртбурчакли темирдан тахта полли краватлар тарқалди. Ҳозирги кунда маҳаллий ашё тол, терак, ченорлардан ясалган ихчам, чиройли краватлар ҳовлилар кўркига кўрк қўшмоқда. Республикамиз жанубий вилоятлари хусусан Қашқадарё вилоятида айнан XX аср Қарши чўлини ўзлаштиришда, Амударёдан насослар орқали сув кўтарилиб, магистрал каналлар қурилиши даври бўлди. Юзлаб янги қишлоқлар, минглаб уй – жойлар аҳоли томонидан ёки посёлкаларда коттеджлар бунёд этилади. Қишлоқлар, уйлар эликтир қуввати, қисман газ билан таъминланди. Суғориш тизимлари атрофида янги доимий аҳоли пунктлари шакллана борди. Сувга яқин қишлоқларда чиғатойлар (ўзбек ва тожик чиғатойлари). Токчилар, турклар яшаган. Шаҳрисабз, Яккабоғ, Китоб туманларининг аксари қишлоқлари шу хилда бўлган.

Вилоятидаги Қарши чўли асрлар давомида атрофдаги ярим кўчманчи ёки кўчманчи аҳоли чорвачилик хўжалигига яшаб вазифасини ўтаб келган. Тоғолди ҳудудлардаги булоқлар сувидан ҳосил бўлиб ёз келганида деярлик қуриб қолган



сой ва сойчаларнинг кўп бўлиши бу жойлардаги қишлоқлар аҳолисининг қўшма деҳқончилик – чорвачилик хўжалигини юритишга мажбур этган. Булоқ сувларидан фойдаланиб кичик ер майдонларида буғдой, арпа, маккажўхори, беда, қовун, тарвуз, сабзавотлар экилган.

Қашқадарёлик таниқли этнолик О. Бўриевнинг таъкидласича бу зонадаги дастлабки қишлоқларда илк пойдеворли бинолар уй – жойлар эмас масчитлар бўлган [8]. Кийинчалик меҳмонхоналар турар – жойлар, XX асрнинг иккинчи ярмидан эса оғилхона, отхоналар ҳам асосий маҳаллий ашё: гувала, хом ғишт, пахсалардан бунёд этила бошлаган [9].

Вилоят қишлоқлари Фарғона водийсига қиёсланганда унчалик катта бўлмай кичик ва ўрта ҳажмдаги қишлоқлар кўп тарқалган. Қишлоқ уйлари тарқоқ жойлашган бўлиб одатда бир – биридан узоқда жойлашган. Уй – жойлар аксари девор билан тусилмаган. Шундай қишлоқлар айниқса ўтмишда ярим кўчманчи ёки кўчманчи чорвачилик билан шуғулланган совет тузуми даврида ўтроқлашган аҳоли учун хусусиятлидир.

Татқиқотчиларнинг таъкидлашича Қашқадарё воҳасида ўтроқлашиш жараёни чўл ҳудудларига нисбатан тоғли туманларда эртароқ бошланиб, уларда доимий турар жойлар, қишлоқлар пайдо бўла бошлаган. Қишлоқлар сой, бўлоқ тевааракларида, чорва учун қулай жойларда тўп тўда тарзида вужутга келиб, ҳар бир йирик оила тўп уруғ бўлиб яшаган. Бундай тўда ёки тўп кўпчиликни ташкил этмай, нари борса ўнга яқин қора уй ёки чайлалардан иборат бўлган [10].

Меъмор Д. Нозиловнинг ёзишича Ҳисор ва Бойсун тоғ қурилишида аксари синч девор қўлланилган ва бу зилзилаларнинг тез – тез такрорланиши ҳамда, уларни тоғ шароитида кучли бўлиши билан боғлиқдир [11].

Тоғларда ўрмонларнинг бўлганлиги ҳам синч уйларнинг қурилишига имкон яратган. Тоғ қишлоқларида уйларни шамол эсадиган, сел келадиган томони тош девор ёки синч деворли бўлган.

Жумладан Шаҳрисабз туманидаги Ғилон қишлоғи аҳолиси турар – жойлари ҳақида Т. Ў. Салимовнинг дала ёзувларида қуйидагилар қайд этилган. Илгари уйнинг пой девори 20 – 30 см, кўп бўлса 50 см бўлиб, тошдан терилган. Уйни олди қуёшга қаратилиб сейвон билан қурилган, узунлиги ва кундалангига 6 / 6, 7 / 8 метр этиб бунёд қилинган. Уйнинг ўртачаси 7 болорли қилинган. Кирадиган эшиги 1 та бўлган. Оилада 3 та ака – ука бўлса ҳам битта қозонда овқат йиб яшаган. Тошдон - ўчоқ катта хонанинг бурчагида жойлашган. Нон овқат учоқда тайёрланган. Ҳозирги тандирларни 70 – йилларда постдан (яъни воҳадан)

чиққан бир аёл ўргатганлар. Сандал ҳаммада бўлган. Уйни иситиш ва ёритиш ҳамиша муаммо бўлиб келган.

Тонур меҳмонхоналарда, қишлоқларидаги ўзига тўқ оилаларда қурилган. Камин кўринишидаги тонурга ўтин тек тахланиб кейин алов ёқилган, тутун махсус мўридан тепага чиққан. Уйнинг ичида 10 сантиметрргача баландликда супа қилиниб унинг устига гилам, пўстак, кўрпачалар солинган. Кўрпа – ёстик, идиш – товоқларни тахлаш учун ҳар бир уйда 4 – 6 тагача лақраблар қуриш XX асрни охирига келган трансформацион жараёнлар белгисидир.

Ўтмишда уйни ёритиш учун тепасида тешиқ қолдирилган ёғочдан сарпуш, қопқоғи даёли узун бўлиб, у билан зарур пайтда очиб – ёпилган [12]. Илгари оғилхоналар уйдан узоқроқ қурилган. Йилнинг ноябр – май ойларида мол оғилхоналарда сақланган.

Уйларнинг томи текис шох – шабба тушаб, сунг 10 – 15 см қалинликдаги тўпроқ солинган. Ўстидан майда буғдой сомони солинган яхши пишитилган лой билан суваб чиқилган. Ёмғир ўтмаса йиларо бўлса ҳар йили кузги ишлар якунлангандан сўнг янги сувоқ тортилган.

Ғилонда ажойиб урф – одатлар сақланган бўлиб, улардан бири аёллар ҳашаридир. Қуллуқчин қилиш учун, яъни синч орасига 1 – 1,5 соат кесак уриш лойлаш, панжалаш хаш – каш, сувоқ – хомсувоқ қилиш учун хашар чақирилган. Лой ва кесакни эркаклар бир кун аввал тайёрлаб қўйишган майин сомон ва майин тўпроқдан лой қилиниб асосий сувоқни уста бажаради. Эшиқ – деразалар қўйилгандан сунг, уйга кўчиб киришдан аввал бир тоғарада сувоқ лой тайёрланиб 2 та аёл билагига латта бойлаб уйни ичини яна бир сувоқ чиқади шу тариқа силлиқ ва оппоқ девор яратилади 80 – йилардан Ғилонда қурилаётган янги уйларда шаҳарлар меъморчилиги таъсирида обой қоғозидан ёки фанера, гипсокартондан хоналар ичини безашда фойдаланилмоқда. Сўнгги йилларда деворларни бўёқлар билан бўйаш кескин камайиб, бу деворларни совуқ тортиши уйларни иситиш мураккаблиги билан изоҳланади. Аёллар ҳашарида агар синч орасига кесак уриш тез бажарилса, панжакаш (қора сувоқни) ҳам қилиб, устага иш тайёрлашган. Ғилондаги эркаклар ҳашари энг ажойиб анъаналардан ҳисобланади. Ҳозирга қадар уй қуришдан олдин қариндош уруғларни чақириб маслаҳат қилишади. Уйни қурилишига уста танланади. Қурилиш деҳқончилик ишлари юқ пайтда бошланади. Аввал битта мол суйилади. Ҳашар айтилган куни қариндош уруғлар 5 тадан гуруҳга бўлиниб, ёғочдан синч суягини бир кунда битиришга ҳаракат қилинади. Ҳашарда 8 – 10 та уста ҳам ишлайди Қаламини

тиклаш куни ҳашарчилар сони 30 – 40 та кишига етган. Теша билан ишловчилар деворларни бўлиб, олиб ишни тез бажарилишини таъминлаганлар.

Қашқадарёнинг чўл зоналарида дастлаб пайдо бўлган қишлоқлар найманлар ва қўнғиротларда тўп, саройларда гул деб номланиб, ҳовлилар атрофи девор билан ўралмаган. Тўплар кенгая бориб атрофида чим, пахса ёки хом ғиштдан тикланган уй – жойлар тикланиб, овуллар ташкил топган. XX асрнинг бошларидаги қишлоқлар унчалик катта бўлмаган. Булоқ сувлари мавжут бўлган жойларда хусусан Қашқадарёнинг этақларида гувала, хом ғишт ва пахсадан деворлар қурила бошланган. Қашқадарёда пахсадан уй қуришда туркман пахсачиларининг ўрни катта бўлган.

Дашт қишлоқларидаги уйларга кесак, улар кўп ҳолларда пахса ва чимдан қурилган, кенг - мўлчиликка ўрганган, собиқ кўчманчилар ўтроқлашув давомида ҳовлиларни бир – бирдан узоқроқ қуришга, чорвасига нисбатан қўлайлик тўғдиришга интиланганлар. Дастлаб уйларнинг қурилиши оддий, етти, тўққиз, ўн бир боларли бир уй бир даҳлиз ва кичкина ошхонадан иборат бўлган. Уйларнинг орқа томонидан ёз иссиқликларида шамол киритиш учун дарча қўйилган. Олд томонида битта баъзиларида иккита эшик қўйилган. Кўп уйларнинг олди очик бўлиб девор билан ўралмаган, уйдан 25 – 30 метр нарида чорва учун махсус молхона, ўтинхона, кўра бўлган.

Қашқадарё воҳасидаги уй – жойлар 2 Хил усулда; Шаҳрисабз ва Қарши усулида қурилган. Бунинг асоси Шаҳрисабзнинг тоғга яқинлиги, Қаршининг паст – текисликда жойлашганлиги дейишади [13]. Қашқадарё иқлимининг иссиқлиги туфайли тарихий – ҳудудий меъморчиликда уйларни салқинлаштириш, шамол йўналиши таъсири бўлишига ҳаракат қилинади. Бу жойдаги уйларни олди ва орқа томонидан шамоллатиш учун илгари туйнуқлар ҳозир эса деразалар қолдирилади.

Воҳа қишлоқларида яшовчи ярим ўтроқ ва ярим кўчманчи этник гуруҳлар – қипчоқлар, қурама, турк, қатоғон, дўрмон, қирғиз ва бошқаларнинг қишлоқларида анъанавий тўрмуш тарзига хос, яъни чорвачилик ва деҳқончиликка асосланган тўрмуш тарзи хусусиятлари номоён бўлади [14].

Инқилобдан сўнг хўжалик тўрмуш тизимининг кескин ўзгариши чорвачилик билан шуғулланувчи ярим кўчманчи ўзбекларнинг ўтроқлашиши оқибатида, деҳқончилик билан шуғулланишлари турар – жойлар турларини ўзгаришига олиб келди. Дастлаб чорвадорларнинг қишлоқ сифатида Хизмат қилган доимий турар – жойлар турлари кийинчалик ярим кўчманчиларнинг доимий яшайдиган қишлоқларига Айланади. Бу борада асосий омил қора уйлар

ёнида бунёд этилган пахса уйлар эмас, мулкисиз жамиятга ўтиш қийинчиликлари, иқтисодий инқирозлар бўлади. Натижада чорва моллари туёғи камайиб, шундан теридан тайёрланадиган уй ҳунармандчилик маҳсулотлари кескин камаяди. Аини пайтда қора уйлар 40 – 50 йилларгача сақланиб қолади.

Ўтроқ ва ярим ўтроқ аҳоли орасидаги этномаданий таъсир нафақат ўтовлардан доимий турдаги уйларга ўтилишида, балки уларнинг тузилиши, қурилиш усуллари ва ашёларида ҳам номоён бўлади. Қишлоқларда бўлгани каби уй – жойларда ўтроқ деҳқончилик ва ярим ўтроқ чорвадорларга хос хусусиятлар кўзга ташланади [15]. Бу жиҳатлар аввало уй – жойлар турларида кўзатилади. Чунончи ўтроқ аҳоли доимий бунёд этилган кўчмас уйларда яшаган. Ярим ўтроқ этник гуруҳлар эса чорвачилик билан шуғулланганликлари ва доимо бир жойдан бошқа жойга кўчиб юришлари бўш, кўчириб юриладиган кўчма уйларда яшаганлар.

Ўзбекистон халқларининг анъанавий турар – жойлари (шоҳли, қурилиш ашёлари, лойихаси) турар – жойлар мажмуининг у ёки бу қисмини вазифалари каби хусусиятларга кўра бир неча турларга бўлинади. Тадқиқотчилар Ўзбекистонда бир – биридан ўзига хос жиҳатлари билан фарқланувчи Бухоро, Шаҳрисабз ва Фарғона қурилиш меъморчилиги услублари шакилланган.

Ўзбекистоннинг жанубий ҳудудларида яшовчи айрим ўтроқ ўзбекларнинг қишлоқларида пахса уйлар XIX асрнинг бошларидан қурила бошланган. Қарлук, барлослар, қатоғон ва бошқа қабилалар пахса уйлар билан биргаликда қора уй, капалардан фойдаланишда давом этганлар. Дарё соҳили, тоғолди ҳудудларида яшаган аҳоли қалин шоҳ – шабба ва бир қават кегиз билан қопланган ўтов шаклидаги туйнукли ертўлаларда (қир томда) сомон ва емларни сақлаганлар. Чўл ҳудудларида ёғоч тақчил бўлганлиги туфайли ертўлаларнинг турли Хиллари вужутга келган. Сув тақчил, шамол ва ёғингарчиликлар кучли ҳудудларда асосий қурилиш ашёси сифатида чимдан фойдаланилган [16]. Тоғолди қишлоқлари аҳолиси уйлари ҳам пахса ва чимдан тикланган. Бу қурилиш ашёлари намгарчиликка чидамли бўлган.

Ўтроқ ва ярим ўтроқ ўзбекларда уйларни ичкарасида эшикдан қарама – қарши томондан уйнинг юқориси - тўри ҳисобланган. Тўр уйнинг энг фахирли жойи бўлган. Айнан шу сабабдан ушбу жойда янги қиммат жиҳозлар гиламлар, тўшаклар сақланган. Уй эгаси, меҳмонлар айнан уй тўрига ўтказилган. Махмуд қашғарийнинг “Девони луғат турк” асарида уйнинг тўри эътиборга молик жой деб изоҳ берилган [17].

Хонанинг эшик яқинидаги киравериш жойи эса, аксинча уйнинг қуйи, пойгоҳ деб аталган. Бу жой уйнинг пастки қисми ҳисобланиб у ерда, пояфзаллар тўрган. Пойгоҳда ювиниш, юз қўлни ювиш учун махсус жой – обрез қилинган.

Уйларнинг яна бир тури икки хонали бўлиб, уларни “чуқур айвонли уй” деб аташади. Бундай айвон одатда ҳар икки хона ўртасида жойлашган бўлиб, уларга кириш вазифасини ўтаган. Бундай уйлар хуржунни эслатгани учун аҳоли томонидан “Хуржун уй” деб аталган. Чуқур айвонлар уч томонидан девор билан тўсилган, олди томони очик бўлган [18].

Жанубий Ўзбекистоннинг тоғли туманлари қишлоқларидаги уйларнинг тарихи одатда бир Хил бўлиб, сой томонга қаратилган. Бунга сойнинг пайдо бўлиши уйларнинг эса тоғ томонга кўтарилиш йўналишида қурилиши сабаб бўлган. Шу тарзда уйларнинг олд томони рельеф ҳисобига кўтарила бориб узокдан қараганда кўп қаватли уйларни эслатади. Шаҳрисабз, Китоб, Яккабоғ туманларининг тоғолди қишлоқлари тоғ ён боғрига 30 – 35 градус қияликда қурилган.

Табиий географик муҳитдан аҳолининг икки Хил тоғ ва чўл - доимий ҳудудларида жойлашиши Қашқадарё воҳасида хўжаликнинг икки турини ёки аралаш хўжаликни вужутга келтирган. Тоғли қишлоқлар асрлар давомида ёғингарчилик ва табиий офатлардан сақланишда табиий тўсиқ ҳисобланган. Тоғ ва тоғолди воҳаларида яшовчи аҳоли ҳаётида деҳқончилик, боғдорчилик ҳамда чорвачилик хўжалигини кўшиб олиб бориш муҳим аҳамият касб этган. Бу Хилдаги хўжалик, Элшунос А. Қаюмовнинг ёзишича XVIII асрдан шакилланган [19].

Хўжалигида деҳқончиликни чорвачилик билан олиб боровчи ярим кўчманчи этник гуруҳларни тоғ даралари ва тоғолди текисликларида, воҳалар ён атрофида ва адирларда лалми деҳқончилик зоналарида муваққат ёзги (ёзлик) ва доимий қишки (қишлоқ) манзилгоҳлари жойлашган. Чорва ёзги яйловларга чиқарилганда яйловларни майдонига қараб 3 – 4 тадан 10 – 15 тагача қора уйлари (ўтовлари) тикланган.

Илгари чорвачилик билан шуғулланган ва ўтроқлашган аҳолининг уй – жойларини ички жиҳозлашда ўтмиш анъаналари узок йиллар сақланиб қолган. Хусусан Қашқадарё қарлуқларида ҳали хануз гиламлар, бўғжомалар, кейимларининг айрим турларида ўтмишдаги чорвачилик хўжалиги асоратларини кўзатиш мумкин. Дастлаб ўтмишда чорвадор бўлган аҳоли стационар уйларда ҳам томда туйник қолдириб, ўчоқни ўтовдаги сингари уйни ўртасида қолдирганлар. XX асрдаги этноиктисодий алоқалар уй – жойлар

унификациясини кучайтириб эндиликда уйлар кўпхонали қурилиб уларда ётоқхона, болалар хонаси, меҳмонхона ва х.к.лар мавжуд [20]. Ўтроқлашган ўзбек қабилаларининг уйларида дастлаб тоқчалар ҳам бўлмасдан уйнинг тўрида оила аъзоларининг кийим – кечаклар, кўрпа – тўшак ва бошқа жиҳозлари таҳлаб қўйилган. Бу жойларни жук жой (юк жой) деб аташган. Қашқадарё воҳасида яшовчи қарлуқ, қавчин, манғит, сарой, найман ва бошқа ўзбек қабилаларида меҳробда напромач ва бўғжом турган. Макроб орасида кичкина кавак қолдирилиб, унда қиммат баҳо буюмлар, ширинлик ва турли рўзғор учун зарур: игна – ип, мато кийқимлари сақланган.

Қора уй (ўтов) масаласига келсак илмий адабиётларда уларнинг келиб чиқиши, тарқалиши тарихи бирмунча батафсил ёритилган. Манбаларга асосланадиган бўлсак, ўтовлар дастлаб Марказий осиенинг туркей тилли чорвадор халқлари орасида келиб чиққан ва улар кийинчалик бошқа худудлар халқлари орасида тарқалган [21].

Қора уйлар гумбаз қисмининг тузилишига кўра икки турга бўлинади. Ярим доирасимон ва конуссимон. Этнографик адабиётларда ёзилишича гумбаз қисми бир нечта эгик ёғочлардан тахланган. Ярим доирасимон ўтовлар туркей элатларга хос, конуссимон гумбазли қора уйлар эса мўғул ўтовлари деб номланган.

Ўрта осие халқлари орасида асосан ярим доира шаклидаги қора уйлар тарқалган эди. Қора уйларни тиклаш усуллари, уларни жиҳозлашда бу халқларнинг этник ўзига хос жиҳатлари намоён бўлади [22].

Қора уйлар ўзининг шакли жиҳатидан ҳам турлича бўлган. Уларнинг катта – кичиклиги ён деворларни ташкил этувчи ёғоч панжара – қанотларнинг сонига кўра белгиланган.

Қора уйнинг ёғоч қисми, уйнинг синч, аҳоли тилида уйнинг синчи “уйнинг суяги” деб аталган. Уй суяги тўртта алоҳида – алоҳида бўлақлардан ташкил топган. Керага уй ўтовининг ён деворларини ташкил этувчи қисми; узук - ўтовнинг гумбаз қисмига ишлатиладиган ёғоч ўқлар; чангак - ўтовининг чамбарак кўринишидаги томи ва эшик роми исталган ҳажмдаги ўтовни ёғоч синчини тайёрлаш учун аниқ бир узунлик ва юғонликдаги ёғоч ҳодача ва тоёқлар ишлатилган. Уй суягини тайёрлаш уларни керакли даража остида эгиш, аниқ ҳисоб – китоблар орқали бажариладиган нисбатан мураккаб иш ҳисобланиб, малака ва тажриба талаб этган. Уларни махсус дуродгор уйсозлар – усталар тайёрлаган [23].



Тавар – пул муносабатларининг ривожланиши XX асрнинг бошларидан ярим кўчманчи аҳолини ҳам этноиктисодий алоқаларга тортади. Ўтов учун ёғоч қисмларни тайёрлаш жараёнига ашё етарли бўлган жойларда аҳоли ўтовни баъзи қисмларини тайёрлаб бозорларда сота бошлайди. Ўтов учун зарур бўлган кигиз босиш, тасма, арқон ва боғичлар тайёрлаш билан чорвадор оилалар аёллари шуғулланган. Уларни ҳайвонлар жуни, териси, дарахт пустлоқлари, турли ишлардан қилишган.

Ўтроқ ва ярим ўтроқ ўзбекларда чайла (каппа, лочик) каби турар жойлар ҳам бўлган. Улардан XX асрнинг 30 – йилларидан бошлаб вақтинчалик бошпана фойдаланганлар.

XX аср давомида халқимиз, хусусан Қашқадарё воҳаси аҳолиси уй – жойлари кескин трансформацияга учраган. Янги қурилиш ашёлари (пишиган ғишт, тунука, шифер, дераза ойналари ва х.к.лар) пайдо бўлиб, улардан аввал бой хонадонлар фойдалана бошлаб аста – секин аҳолининг бошқа тоифалари ҳам жараёнга тортилади. Асрнинг 40 – 50 йилларидан бошлаб аввал шаҳарларда сўнг қишлоқларда ҳам уйлар лойиҳа - режа бўйича қурила бошланади.

Давлат ёки хусусий қурилган уйларни ҳам пойдевор, пишиқ ва хом ғиштардан қуриб, иситиш учун: голланд, чуян печкалар ўрната бошлайдилар. XX асрнинг 60 йилларидан уйнинг ички кўриниши ҳам кескин ўзгариб ёғоч – тахталардан пол, деворларини оқлаш, бўяш, патолокларни фанерадан, ясаб безаш кенг тарқала бошлайди [24].

Уйларни ички жиҳозлари ҳам ўзгара боради. Стол, стуллар, краватлар (дастлаб темирдан) буфет, шкафлар, шифонерлар тобора кенг тарқала боради. Айни пайтда халқимизнинг анъанавий жиҳозлари: гиламлар, хулқуралар, кўрпа – кўрпачалар, болиш – ёстиклар, сандиқлар, сандал, хонтахталар ҳозирга қадар сақланиб келинмоқда. Миллий хусусиятлар қарялар ва келин кеёвлар учун ажратилган хоналарда кўпроқ сақланиб қолган. Қишлоқларда янги уйларни доимо ўз имкониятларидан келиб чиқиб қуришган. Ҳозирга қадар улкан ҳовлили хўжаликлар билан бир қаторда, кичиккина, ҳовлида бир неча оила яшаётганлигини кўриш мумкин. Республикамиз биринчи президенти И.А.Каримов ташаббуслари билан қишлоқларда ҳам шаҳар қулайликларига эга бўлган замонавий – намунавий уйлар бунёд этилмоқда.

Замонавий қишлоқ уйларида ёзги ва қишки ошхона қуриш тобора кўпайиб бормоқда. Ёзги ошхонада тандир, бир – иккита учоқни олди очиқ айвон тарзида қуришса, қишки ошхона ёпиқ, олди томони деразали ихчам этиб қурилмоқда. Унинг ёнида одатда озик сақланадиган омбор ҳам қурилмоқда.

Хулоса қилиб айтганда қишлоқлардаги турар – жойлар ҳам тобора замонавий тус олиб, шаҳар қулайликларига эга бўлмоқда. Бир авлод ҳаёти давомида бўлган ўзгаришлар халқимизнинг глобализация шароитида ҳам жаҳон стандартларига интилишини намоён этмоқда.

### **Фойдаланилган адабиётлар рўйхати: (REFERENCES)**

1. Жабборов И. М. Ўзбеклар: турмуш тарзи ва маданияти. -Т. 2007; Шониёзов К.Ш, Исмоилов Х, И. Этнографические очерки материальной культуры узбеков (конца XIX – XX века) -Т. Фан , 1991; Узбеки. Коллективная монография. -М. 2011.
2. Ўзбекистон худудида анъанавий этнослараро жараёнлар (XIX аср охири – XX аср бошлари ) - Т. 2011. –Б.65-66.
3. Народы Средней Азии и Казахстана. том 1. – М. 1962 -С. 274
4. Дала ёзувлари. Шаҳрисабз – Китоб шаҳарлари 2016 й
5. Этнографические очерки узбекского сельского населения. – М, 1969. –С. 127 – 128
6. Салимов Т.Ў. Дала этнографик экспедицияларни ўтказиш усуллари. –Т., 1993 й
7. Шаниязов К.Ш. К этнической истории узбекского народа.... –С. 219 – 220
8. Бўриев.О. Анъанавий уй қуриш билан боғлиқ расм – русмлар. // Ўзбеклар этник тарихи ва этномаданий жараёнлар. – Самарқанд, 2008, -Б.17.
9. Этнографические очерки узбекского сельского населения. – М, 1969, -С.126.
10. Ўзбекистон худудида анъанавий этнослараро жараёнлар. -Т. 2011, -Б.72
11. Нозилов Д. Тоғ меъморлари. -Т, 1979, -Б. 14.
12. Дала маълумотлари Шаҳрисабз тумани. Ғилон қишлоғи 1996 йил
13. Ўзбекистон худудида анъанавий этнослараро жараёнлар. -Т. 2011, 73 б
14. Сухарева О. Турсунов Н. О. Из истории городских и сельских населений Средней Азии (вторая половине XIX – начале XX века) - М , 1982, -С.16
15. Андрианов Б.В. Чебаксаров Н.Н. Историка – этнографические области. Проблемы историко – географического районирования, СЭ, 1975, № 5, -С.15.
16. Бўриев О. Кўрсатилган асар. –Б. 90.
17. Қошғарий Махмуд. Девони луғатит турк. 1 том. –Т, 1980, -Б. 550.
18. Шаниязов К. Исмоилов Х. Этнографические очерки материальной культуры узбеков ... –С. 34.

19. Қаюмов А. Жанубий Ҳисор меъморчилиги анъаналари // Бойсун баҳори очик фолклор фестивали. Халқаро илмий конференция материаллари. 2002. –Б. 99 – 100.
20. Дала маълумотлари. Қарши тумани Шайдулла қишлоғи 2016 й
21. Вайнштейн С. И. Проблемы истории жилища кочевников Евразии // -С. 7., 1976, № 4.-С. 3 – 23
22. Шаниязов К.Ш.. Этническая истории узбекского народа.... –С. 226
23. Дала ёзувлари. Деҳқонобод тумани, Оқработ қишлоғи. 2016 й
24. Узбеки. Коллективная монография. –М. 2011,-С. 257
25. Маманов, Ж. А., & Розиков, Ж. М. (2021). Миллий менталитетнинг ёшлар маданиятига таъсири. Academic research in educational sciences, 2(Special Issue 1), 170-178.
26. Маманов, Ж. А. (2018). Ёшлар маънавий маданиятига таҳдид ёки мессионерликнинг салбий оқибатлари. ЎзМУ хабарномаси, 169.
27. Маманов, Ж. А. (2018). МАЪНАВИЙ ТАРБИЯ ТАКОМИЛИДА СПОРТ ВА АХЛОКИЙ МАДАНИЯТНИ УЙФУНЛАШТИРИШ МАСАЛАСИ. Fan-Sportga, (3), 74-78.
28. Маманов, Ж. А., & Хушвақтов, З. Р. (2022). МИЛЛИЙ МЕНТАЛИТЕТ (МЕХАНИЗМИ) ВОСИТАСИДА ЁШЛАР МАЪНАВИЙ МАДАНИЯТИНИ ЮКСАЛТИРИШНИНГ МИЛЛИЙ ВА УМУМИНСОНИЙ ТАМОЙИЛЛАРИ. Educational Research in Universal Sciences, 1(6), 9-13.
29. Маманов, Ж. А. (2020). Young people are increasing a spiritual culture place of national mentality. International Journal of Psychosocial Rehabilitation, 3203.
30. Маманов, Ж., & Турғунов, Т. (2022). МИЛЛИЙ МЕНТАЛИТЕТ АСОСИДА ЁШЛАР МАДАНИЯТИНИ ЮКСАЛТИРИШНИНГ МИЛЛИЙ ВА УМУМИНСОНИЙ ТАМОЙИЛЛАРИ. Educational Research in Universal Sciences, 1(7), 520-528.
31. Жумаев У.Х. (2022). ТУРКИСТОНДА МОЛИЯ-КРЕДИТ МУАССАСАЛАРИНИНГ ПАХТАЧИЛИК СОҲАСИДАГИ ФАОЛИЯТИ ТАРИХИДАН. Educational Research in Universal Sciences, 1(6), 4–8.
32. Жумаев, М. Х. (2022). БУХОРО АМИРЛИГИДА ҲУНАРМАНДЧИЛИК ВА ТЎҚИМАЧИЛИКНИ РИВОЖЛАНИШ ТАРИХИДАН. Educational Research in Universal Sciences, 1(6), 14-18.
33. Турдимуратов, Я. А. (2022). КОЧЕВОЕ ХОЗЯЙСТВО УЗБЕКОВ ЮЖНОГО УЗБЕКИСТАНА В КОНЦЕ XIX–НАЧАЛО XX ВВ. Educational Research in Universal Sciences, 1(7), 546-557.

## KO‘ZDAN YOSH OQIZUVCHI GAZLARNING TURLARI VA ULARNING QO‘LLANILISHI

**Xusenov Alisher Bagirovich**

O‘R QK Akademiyasi Jangovar ta‘minot kafedrası, Radiatsion, kimyoviy,  
biologik muhofaza sikli boshlig‘i, dotsent

**Pazilova Shoxida Abdulbasitovna**

O‘R QK Akademiyasi Tabiiy fanlar kafedrası dotsenti, PhD

### ANNOTATSIYA

Ushbu maqolada ko‘zdan yosh oqizuvchi gazlarning turlari va ularning qo‘llanilishi haqida so‘z boradi. Hozirda mahalliy va xorijiy gaz kassalarida ishlatiladigan tirnash xususiyati beruvchi moddalarning xususiyatlarini qisqacha ko‘rib chiqiladi. Rossiya Federatsiyasi hududida foydalanish uchun tasdiqlangan, odamlarga o‘lim uchun xavf tug‘dirmaydigan tirnash xususiyati beruvchi ko‘z yoshlarni chiqaruvchi moddalar xususida to‘xtalib o‘tilgan.

**Kalit so‘zlar:** ko‘zdan yosh oqizuvchi gazlar, aerosol, tirnash xususiyati, modda, himoya.

XVIII asrning oxirida Frantsiyada birinchi marta “gazlangan ichimliklarni yopilgan shishadan itarishhodisasi” birinchi marta qayd etildi. Sifon ixtiro qilindi, insektitsidlar paydo bo‘ldi. 1943 yilda ikki amerikalikning – Layl Gudxuva Uilyam Sullivanning birgalikdagi sa‘y-harakatlari tufayli dunyoda birinchi foydalanishga yaroqli aerosol paydo bo‘ldi, ya‘ni zaharli modda bilan to‘ldirilgan “hasharot bombasi” paydo bo‘ldi. Odamlarga qarshi gaz qutilaridan ommaviy foydalanish 20 yildan keyin Vetnam urushi paytida (1965-1963) boshlandi. Ammo aynan shu kundan boshlab gaz ballonlari “davri” boshlandi.

Ko‘zdan yosh oqizuvchi gaz - bu akrimatorlarning (masalan CR, CS, CN) xususiyatlariga ega bo‘lgan va shilliq pardalarni, nafas olish yo‘llarini va boshqalarni tirnash xususiyatini beruvchi va turli aerosollar ko‘rinishida ishlatiladigan moddalarning umumiy nomidir. Bu moddalar huquqni muhofaza qilish idoralari va fuqarolar tomonidan bezorilikning guruhii ko‘rinishlarini, tartibsizliklarni bostirish va yo‘q qilish va jamoat uchun xavfli bo‘lgan boshqa noqonuniy harakatlarning oldini olish uchun ishlatiladi. Qurolli Kuchlar tomonidan o‘ldirilmaydigan qurol sifatida,

shuningdek, shaxsiy tarkibni ommaviy qirg'in qurollaridan himoya qilish uchun foydalaniladi. Ko'zdan yosh oqizuvchi gaz kimyoviy quroldir, ammo xalqaro shartnomalarda ta'qiqlanmagan.

Qo'llash usuli va saqlash usuli bo'yicha, ko'zdan yosh oqadigan gazlar turli sanoat idishlarida bo'lishi mumkin, masalan: aerozol qutilari, qo'l granatalari, gaz tekshiruvchi, Special maxsus avtomatlar va signal tabancalaridan otish uchun kartridjlardagi idishlar, aerozolli purkagichli sumkalar solingan idishlar (hozir ko'p mamlakatlarda deyarli ishlatilmaydi).

Ko'zdan yosh oqizuvchi gaz quyidagi hollarda ishlatilishi mumkin: fuqarolar va ichki ishlar xodimlariga hujumni to'xtatish uchun, ichki ishlar xodimlariga qarshilik ko'rsatishni bostirish, ularga nisbatan qurolli qarshilik ko'rsatish niyati bor deb taxmin qilish uchun yetarli asoslar bo'lgan shaxslarni ushlab, zo'rlik bilan ushlab turilganlarni, egallab olingan binolarni, inshootlarni, transport vositalari va yerlarni ozod qilish uchun, transport, aloqa va tashkilotlarning ishiga xalaqit beradigan tartibsizliklar va guruh harakatlariga barham berish uchun qo'llaniladi.

Kuchli shamol va yog'ingarchilikda ta'sir samaradorligi pasayadi. U ochiq joylarda va xonalarda qisqa vaqt ichida faol harakatlar qilish imkoniyatidan mahrum qilish uchun ishlatiladi. Belgilangan maxsus vosita ko'zning jiddiy shikastlanishiga olib kelishi mumkin. Shuning uchun, qo'llanilgandan keyin 10-15 daqiqada huquq buzarning ko'zlarida o'tkir og'riqlar bo'lsa, ichki ishlar xodimlari birinchi yordam yoki tibbiy yordam ko'rsatish choralari ko'rish kerak.

Hozirda mahalliy va xorijda ishlatiladigan ko'zdan yosh oqizuvchi gaz moddalarning xususiyatlarini qisqacha ko'rib chiqaylik.

Bu teratogen xususiyatlarga ega juda zararli moddadir (uning harakati odamlarning naslidagi anomalialar va malformatsiyalarga olib keladi), shuning uchun CS 1970 yillarning boshlarida Amerika politsiyasi tomonidan olib tashlandi.

CS alkogol yoki giyohvand moddalar ta'siri ostida odamlarga juda oz ta'sir qiladi, itlarga ta'sir qilmaydi. CS dan himoya qilish uchun gazli niqob ishlatiladi.

OC (oleoresin capsicum) tabiiy ravishda paydo bo'ladigan tirnash xususiyatini beruvchi moddadir, odatda qizil qalampirning issiq ekstrakti ishlatiladi, ekstraktning fiziologik ta'sir darajasi uning konsentratsiyasiga va xomashyoning issiqligiga bog'liq. OC ning faol moddasi kapsaitsin (8-metil-6-nonenoy vanillamid kislotasi). Kapsaitsin terining qattiq tirnash xususiyatini keltirib chiqaradi. Bu rangsiz kristalli modda, bu yonuvchi ta'mga ega, deyarli suvda erimaydi, lekin spirt, efir va xloroformda eriydi; erish nuqtasi  $65^{\circ}$  C. CN yoki xloratsetofenon odatdagi lakrimatordir (OS ko'z yoshi). Tirnash dastlabki konsentratsiyada 0.0005 mg/L

bo'lganida sodir bo'ladi. O'zining toza shaklida CN rangsiz kristalli modda bo'lib, u gullagan gilosining yoqimli hidiga ega, shuning uchun Rossiyada bu gaz "Qushlarning gilosi" deb nomlangan. Xloratsetofenon cheklangan polar bo'lmagan va ko'p qutbli erituvchilarda yaxshi eriydi; qaynoq nuqtasi CN 2450 C; erish nuqtasi 590 C. Umuman olganda, CN juda yumshoq ishlaydi. Modda mast bo'lgan odamlarga juda zaif ta'sir qiladi; itlar uchun yaroqsiz. CN aerzolidan himoya qilish uchun niqob kiyiladi.

CS (o-xlorobenziliden dinitril kislotasi baloni) – bu ko'zlarni va havo yo'llarini tirnash xususiyatini beruvchi aralash ta'sirchan. CS ning harakati profuzlakrimatsiya, nazofarenksva ko'krak qafasidagi og'riqli yonish hissi ko'rinishida namoyon bo'ladi. CN bilan taqqoslaganda yanada kuchlidir. Zararning dastlabki belgilari 0,002 mg/L konsentratsiyada paydo bo'ladi. CS bu o'ziga xos qalampirga o'xshash ta'mga ega bo'lgan qattiq, rangsiz moddadir. Qaynash harorati 3150C, erish nuqtasi 950C. CS benzol, xloroform, aseton va dioksanda yaxshi eriydi.

OC juda kuchli ta'sir gaega: bunday aerosol ta'sir doirasiga tushib qolgan kishi darhol ko'zlarini yumadi, deyarli nazoratsiz qattiq yo'talni boshlaydi. Moddaning ta'sir qilish muddati yuqori: 30-40 daqiqagacha. Ba'zi manbalarda, OC odamga darhol ta'sir qilmaydi deyiladi.

CN va CS-dan farqli o'laroq, OC mast bo'lgan odamlarga, shuningdek itlarga qarshi muvaffaqiyatli ishlatilishi mumkin.

IPC (pelargonik kislota morfolidi) OT ning sintetik analogidir, shunga o'xshash ta'sirga ega bo'lgan tirnash xususiyatini beruvchi (ko'zlar va nafas olish organlarini tirnash xususiyatini qiladi). Gaz qutilarining keng tarqalgan tarkibiy qismi.

Umumanolganda, IPC OC ga qaraganda yumshoqroq: uningamal qilish muddati yarimga yaqin. Pelargonik kislota morfolidi polar organik erituvchilarda eriydigan rangsiz kristalli moddadir. 0,5 mm Hg bosimda 120-130<sup>0</sup> C qaynoq.

Yirtish nuqtai nazaridan, IPC CNdan 4-5 baravar yuqori. OC bilan bir qatorda, bu modda mast odam va itlarga ta'sir qiladi.

Ko'pchilikning fikriga ko'ra, ko'zdan yosh oqizuvchi gaz faqat politsiya namoyishchilarni yoki jinoyatchilarini tarqatish uchun foydalanadi. Aslida, o'zini o'zi himoya qilish vositasini har kim sotib olishi mumkin va undan foydalanish uchun politsiya zirhli shaxsiy transport vositasiga ega bo'lish shar temas.

Ko'zdan yosh oqadigan gaz birinchi jahon urushi davrida ishlab chiqarilgan, bu xloropikrin yoki nitrokloroformdan olingan xlorid aralashmasidir. Nafas olayotganda, ko'zdan yosh oqizadigan gaz ko'p miqdorda lakrimatsiya, ko'zlardagi og'riq, shuningdek, yo'nalishni yo'qotish, ko'ngil aynish va qusishni keltirib chiqaradi.



Qalampirli gaz ko‘zdan yosh oqadigan gazga qaraganda ancha samarali. Bu zudlik bilan jinoyatchini asabiylashtiradi va nojo‘ya ta‘sir ko‘rsatmaydi. Qalampirli gaz turli xil savdo markalari ostida ishlab chiqariladi va turli hajmdagi idishlarga va silindrlarga qadoqlanadi. Qalampirli gaz Cayenne qalampiri sifatida ishlatiladigan capsiumoleoresini tabii ymahsulotidan ishlab chiqariladi.

Agar qalampir gazi to‘g‘ri ishlatilsa, u qisqa vaqt ichida har qanday jismoniy holatdagi odamni butunlay ishdan chiqaradi. Qalampirli gaz yo‘talish va bo‘g‘ilish xurujlarini keltirib chiqaradi, jabrlanuvchi ko‘zlarini ocholmaydi, terida kuchli yonish hissi paydo bo‘ladi. Odamning diafragmasi ixtiyoriy ravishda qisqaradi. Tajribali odamlar jinoyatchiga qarshi qalampirli gaz oqimini yo‘naltirishni maslahat berishadi. Qalampir gazidan foydalanish kerak bo‘gan ideal masofa 1,5 - 2 metr.

Albatta, qalampir gazining ham kamchiliklari bor. Buni shamolga qarshi sepish mumkin emas. Agar siz qalampir gazini bino ichida ishlatsangiz, u mavjud bo‘lganlarning barchasiga shikast yetkazishi mumkin. Bir voqea bo‘lgan edi, restoranlardan birida ishlaydigan mehmon do‘stiga qalampir gazining ta‘sirini namoyish etishga qaror qildi. Bir necha daqiqadan so‘ng, barcha mehmonlar va xizmatkorlarni restorandan evakuatsiya qilish kerak edi. Ochiq havoda gaz buluti qirq besh daqiqadan so‘ng butunlay tarqab ketadi.

Agar to‘satdan o‘zingiz qalampir gaziga duch kelgan bo‘lsangiz, darhol ko‘zingizni sovuq suv bilan yuvib, toza havoga chiqishingiz kerak. Keyin butun tanani va sochlarni sovun bilan chorak soatdan keyin yuvish kerak. Biroq, hech qanday harakat qilmasdan ham, siz o‘n besh daqiqada yoki eng yomon holatda, qirq besh daqiqada o‘zingizga kelasiz.

Rossiya Federatsiyasi hududida foydalanish uchun tasdiqlangan, odamlarga o‘lim uchun xavf tug‘dirmaydigan tirnash xususiyatini beruvchi ko‘z yoshlar: Xloratsetofenon CN “qush gilos”; Ortho-xlorobenzylidene-malonodinitrile CS “lilac”; Oleorizin capsicum OC “capsaicin”; Benzoksazepin CR – sintetik kapsaitsin analogidir; Pelargonik kislota morfolidi IPC “chayon”.

Rossiyada Qurolli Kuchlar va huquqni muhofaza qilish idoralari gaz qurollari va aerosol qurilmalarida beshta tasdiqlangan tirnash xususiyati beruvchi moddalarni (yirtiq yoki tirnash xususiyati beruvchi moddalar): OC (Oleoresin capsicum (capsicum oleoresin) – issiq qalampir ekstrakti); CR; CS; CN; IPC (pelargonik morfolidi kislota) yoki ularning aralashmalari ikkitadan ko‘p bo‘lmagan tirnash xususiyati beruvchi moddalarni o‘z ichiga oladi. Ichki ishlar va Qurolli Kuchlar eng ko‘p ishlatiladigan patronlar, aerazolqutilari, granatalar va dispersiyon jangovar moslamalar CN, CS va IPC bilan jihozlangan.

Oleorizin capsicum (OS) “capsaicin”. Kapsaitsin kaustik qalampirning tarkibiy qismidir. Suvda deyarli erimaydigan, ammo alkogol, efir va xloroformda eriydigan rangsiz kristalli modda. “Oleorizin capsicum” (OC) moddasi neytral moydagi kapsaitsinning 5-6% eritmasidir. U qizil qalampirning moyli ekstrakti sifatida ishlatiladi. Toksikologik xususiyatlari: Nazofarenks va terining kuchli tirnash xususiyatini keltirib chiqaradi.

Dibenzoksazepin (CR). CR moddasi kapsaitsinning sintetik analogidir, CS ham ta’sir qiladi va bir xil ta’sirga erishish uchun 3-5 baravar kam talab qilinadi. Sariq kukun. Spirtli ichimliklar, efirlarda eriydi. Bezovta qilmaydigan mahsulotlarga osongina oksidlanadi. Toksikologik xususiyatlar: Ko‘zlar, nafas olish organlariga va teriga kuchli tirnash xususiyati beruvchi ta’sir ko‘rsatadi. Aerosolni ko‘zning shilliq pardalariga ta’sir etsa, ko‘zlarda og‘riq paydo bo‘ladi; vaqtincha ko‘rish qobiliyati yo‘qolishi mumkin.

CN, CS, OS, IPC tirnash xususiyatini beruvchi moddalarga asoslangan maxsus kimyoviy vositalar Qurolli Kuchlarning bo‘linmalari tomonidan harbiy va maxsus aksilterror va tinchlikparvar operatsiyalarda, shuningdek, ichki ishlar faoliyatida isyonlarni bostirish, qurolli to‘qnashuvlarning avjlanishini kamaytirish va garovga olinganlarni qutqarishni ta’minlashda qo‘llaniladi.

#### **FOYDALANILGAN ADABIYOTLAR RO‘YXATI: (REFERENCES)**

1. Aleksandrov V.N., Emelyanov V.I. Zaharli moddalar. - M.: Harbiy nashriyot, 1990 yil. - S. 214-217. ISBN 5-203-00341-6.
2. Парфенова Т.В., Коростылева Л.А., Текутьева Л.А., Сон О.М., Мухортов С.А., Алексеев Н.Н. Фитоджемы с растительными экстрактами // Пищевая промышленность. 2012. № 12. С. 72–73.
3. Белова А.А., Базарнова Ю.Г. Исследование фенольного состава дикорастущих трав методом высокоэффективной жидкостной хроматографии // Хранение и переработка сельхозсырья. 2014. № 2. С. 48–51.
4. Голубкина Н.А. Джос Е.А., Пышная О.Н., Надежкин С. М. Некоторые биохимические особенности плодов перца острого, выращенного в Московской области // Доклады РАСХН. 2013. № 6. С. 24–27.
5. Мамедов М.И., Пышная О.Н., Джос Е.А., Байков А.А., Матюкина А.А. Содержание полифенолов, аскорбиновой кислоты и антиоксидантные свойства плодов *Capsicum chinense* Jacq // Овощи России. 2016. № 4. С. 84–89.

## МАМЛАКАТИМИЗ АҲОЛИСИ ЎРТАСИДА СОҒЛОМ ТУРМУШ ТАРЗИНИ ҚАРОР ТОПТИРИШ – БУЮК КЕЛАЖАК АСОСИ

**Ж.Маманов, Т.Турғунов**  
ЎзДЖТСУ катта ўқитувчи

### АННОТАЦИЯ

Ушбу мақолада мамлакатимизда жисмоний тарбия ва спортга берилётган эътибор, соғлот турмуш тари асослари, жисмоний тарбия ва спорт соҳасининг инсон саломатлиги ва ҳаёти учун аҳамиятли эканлиги хусусидаги мутафаккирларнинг илмий фикрлари асосида таҳлил этилган ва хулоса берилган.

**Калит сўз:** Аҳоли саломатлиги, соғлом турмуш тарзи, жисмоний маданият, спорт, оммавий спорт, ижтимоий ҳаёт, Олимпиада ўйинлари, спорт мусобақалари.

### АННОТАЦИЯ

В данной статье анализируется внимание, уделяемое физической культуре и спорту в нашей стране, основам здорового образа жизни, значение физической культуры и спорта для здоровья и жизни человека и делается вывод на основе научных мнений мыслителей.

**Ключевые слова:** Здоровоохранение, здоровый образ жизни, физическая культура, спорт, массовый спорт, общественная жизнь, Олимпийские игры, спортивные соревнования.

### ABSTRACT

This article analyzes the attention paid to physical culture and sports in our country, the basics of a healthy lifestyle, the importance of physical culture and sports for human health and life, and draws a conclusion based on the scientific opinions of thinkers.

**Keywords:** Health care, healthy lifestyle, physical culture, sports, mass sports, public life, Olympic Games, sports competitions.

Ўзбекистон мустақилликка эришгандан кейин мамлакатда жисмоний тарбия ва спортни ривожлантириш давлат аҳамиятига молик вазифа этиб

белгиланди. Ўзбекистон спорти миллий маданиятимизнинг узвий қисми ҳисобланади. У кенг халқ оммасини юксак ахлоқий руҳда тарбиялашда ва саломатлигини мустаҳкамлашда муҳим воситалардан бири бўлиб қолди. Мамлакатимизда яшовчи халқлар асрлар давомида хилма-хил жисмоний машқлар ва миллий мусобақалар турларини яратдики, бу ўз навбатида ёшларнинг жисмоний ва маънавий тарбиясига жиддий таъсир кўрсатди.

Мамлакатимиз аҳолиси ўртасида соғлом турмуш тарзини қарор топтириш мақсадида жисмоний тарбия ва спортни кенг миқёсда ривожлантириш устувор масалалардан бирига айланиб бормоқда. Юртимиз вакилларининг турли халқаро беллашувларда, Олимпиада ўйинлари ва жаҳон биринчилиги мусобақаларида юксак натижаларга эришаётгани, Республикаимизнинг спорт салоҳияти янада ошаётгани, шаҳар ва қишлоқларда замонавий спорт иншоотлари барпо этилаётгани, ўқувчи ва талаба ёшлар ўртасида турли мусобақалар ўтказилиши оммалашиб бораётгани айниқса эътиборлидир.

“Жисмоний тарбия ва спорт юртимизнинг ҳар қайси шаҳар ва қишлоқларига, ҳар бир хонадонга кириб боришига эришиш шу асосда ҳаётимизда соғлом турмуш тарзини қарор топтириш бизнинг олижаноб орзу-интилишларимизнинг узвий бир қисмига айланиши зарур”[1]– дея таъкидлаган эди биринчи президент И.А. Каримов.

Ҳамма нарса болалиқдан бошланади. Боланинг соғлом бўлиб вояга етиши, иқтидори ва қобилиятини намоён эта олиши орқали жамиятда ўз ўрнига эга бўлиши учун унга бериладиган тарбия ўта муҳим омил ҳисобланади. Халқимизда “Дунё кўрган” деган ибора ишлатилади. Бунинг маъноси кўп мамлакатларда бўлган, ҳар хил халқлар ва миллатлар билан мулоқотда бўлган инсоннинг дунёқараши ва тафаккури бой бўлишини англатади. Замонавий даврда дунё кўришнинг энг самарали усулларида бири спорт мусобақаларида иштирок этишдир. Демак болаларимизни дунё билан танитишимиз учун уларни спорт билан ошно қилишимиз лозим. Буни амалга оширишни бошлаб берган юртбошимиз болалар спортини ривожлантиришни давлат сиёсати даражасига кўтарди. Илгари мактаб, мураббийлар ва соҳа мутахассислари фақат қизиқиши бор боланинг спорт билан шуғулланишига эътибор қаратишган бўлса, бугунги кунда давлат арбобидан бошлаб корхона раҳбаригача, оиладан тортиб маҳаллагача, тадбиркору фермергача, қўйингки, барча болалар спортининг сеҳрли оламида яшамоқда. Қисқа даврда бу борада улкан ишлар қилинди. Бунда албатта жуда кўплаб инсонларнинг машаққатли ва заҳматли меҳнати ётибди.

Платон, деб ёзади Монтен, ўз қарашларида танани жисмоний чиниқтиришга қаратилган машқларга кўпроқ эътибор қаратгандек туюлади. Фикрини давом эттирар экан, Монтен тана ҳали ўзгарувчан пайтида уни барча усуллар билан ҳамма тарзда чиниқтириш керак, дейди. Агар ўсмирнинг иродаси ва диди тарбияланишга мойил бўлса, уни одамларнинг ҳар қандай давраси ва ҳар қандай либосдаги турмуш тарзига ўргатиб бориш зарур, у ўз даврининг одатларига мослашиб борсин. Унинг кўлидан ҳамма нарса, лекин фақат яхши нарсалар келиши керак. Ибн Сино жисмоний машқлар соғлиқни тиклашнинг жуда самарали воситаси, деб ҳисоблаган. Мунтазам равишда, ўз вақтида ва мўтадил тарзда жисмоний машқларни бажариб турадиган одам бирор-бир даволаш муолажасига эҳтиёж сезмайди, машқларни бажаришни ташлаб қўйган одам эса тез ҳансираб қолади, чунки ҳаракатдан воз кечиш натижасида унинг тана аъзолари кучсизлаша боради.[2] Ўзининг шеърый шаклда ёзилган машҳур “Тиббиёт ҳақида достон” номли асариди Абу Али ибн Сино ўйқу, тана гигиенаси, ҳаракат ва тек туришни навбатлаштириш, ҳамма нарсада – эйиш-ичишда, гимнастикада мўтадиллик бўлиши кераклиги ҳақида ёзади. [3]

Буюк олим қадимги дунёнинг етук табиблари (Гиппократ, Клавдий, Гален ва бошқалар)ни чуқур ўрганиш ва таҳлил қилиш ҳамда ўз тадқиқотлари ва кузатишларига таяниб, “Тиб қонунлари” номли машҳур асарини ёзган. Мазкур асарни ҳеч шубҳасиз, саломатлик энциклопедияси деб аташ мумкин. Унда баён этилган назарий ва амалий қоидалар бугунги кунда ҳам ўз долзарблигини йўқотмаган. Бугунги кун учун шуниси муҳимки, соғлиқни сақлаш ва қайтаришнинг воситаларини излар экан, Ибн Сино жисмоний тарбиянинг имкониятлари билангина чекланиб қолмайди. Унинг ижодий тафаккури қамрови кенгдир. У жисмоний тарбия борасидаги тор тушунчалар чегарасидан чиқиб, инсоннинг дунёда жисмонан тириклик кечиришининг ҳамма усулларини қамраб олади. Инсон учун зарур бўлган табиий омиллар ҳақида фикр юритар экан, Ибн Сино тоза ҳаво, атроф табиат гўзаллиги, денгиз, тўлқинлар шовқини, жисмоний машқларни сув муолажалари билан қўшиб олиб бориш кабиларга алоҳида урғу беради. У танани чиниқтириш услубига батафсил тўхталади.

Хулоса сифатида юртимизда соғлом турмуш тарзини яратиш, келажагимиз эгалари бўлмиш ёшларини ҳам жисмонан, ҳам маънан етук бўлиб етишишлари мамлакатимизни келгасидаги жаҳон мавдонида ўзини мавқеини янада мастаҳкамлаб боришининг кафолатидир.

### Фойдаланилган адабиётлар рўйхати: (REFERENCES)

1. И.Каримов “Баркамол авлод орзуси” Т.: “Маънавият” 2003.
2. Рихсиева. Ибн Сина о роли физических упражнений в сохранении здоровья человека. Ж.Уқитувчи.1981.ст.7
3. 107 Ибн Сина. Поэма о медицине. ст.53.
4. Маманов, Ж. А., & Розиков, Ж. М. (2021). Миллий менталитетнинг ёшлар маданиятига таъсири. *Academic research in educational sciences*, 2(Special Issue 1), 170-178.
5. Маманов, Ж. А. (2018). Ёшлар маънавий маданиятига таъдид ёки мессонерликнинг салбий оқибатлари. ЎЗМУ хабарномаси, 169.
6. Маманов, Ж. А. (2018). МАЪНАВИЙ ТАРБИЯ ТАКОМИЛИДА СПОРТ ВА АХЛОКИЙ МАДАНИЯТНИ УЙФУНЛАШТИРИШ МАСАЛАСИ. *Fan-Sportga*, (3), 74-78.
7. Маманов, Ж. А., & Хушвақтов, З. Р. (2022). МИЛЛИЙ МЕНТАЛИТЕТ (МЕХАНИЗМИ) ВОСИТАСИДА ЁШЛАР МАЪНАВИЙ МАДАНИЯТИНИ ЮКСАЛТИРИШНИНГ МИЛЛИЙ ВА УМУМИНСОНИЙ ТАМОЙИЛЛАРИ. *Educational Research in Universal Sciences*, 1(6), 9-13.
8. Маманов, Ж. А. (2020). Young people are increasing a spiritual culture place of national mentality. *International Journal of Psychosocial Rehabilitation*, 3203.
9. Маманов, Ж., & Турғунов, Т. (2022). МИЛЛИЙ МЕНТАЛИТЕТ АСОСИДА ЁШЛАР МАДАНИЯТИНИ ЮКСАЛТИРИШНИНГ МИЛЛИЙ ВА УМУМИНСОНИЙ ТАМОЙИЛЛАРИ. *Educational Research in Universal Sciences*, 1(7), 520-528.
10. Жумаев У.Х. (2022). ТУРКИСТОНДА МОЛИЯ-КРЕДИТ МУАССАСАЛАРИНИНГ ПАХТАЧИЛИК СОҲАСИДАГИ ФАОЛИЯТИ ТАРИХИДАН. *Educational Research in Universal Sciences*, 1(6), 4–8.
11. Жумаев, М. Х. (2022). БУХОРО АМИРЛИГИДА ҲУНАРМАНДЧИЛИК ВА ТЎҚИМАЧИЛИКНИ РИВОЖЛАНИШ ТАРИХИДАН. *Educational Research in Universal Sciences*, 1(6), 14-18.
12. Турдимуратов, Я. А. (2022). КОЧЕВОЕ ХОЗЯЙСТВО УЗБЕКОВ ЮЖНОГО УЗБЕКИСТАНА В КОНЦЕ XIX–НАЧАЛО XX ВВ. *Educational Research in Universal Sciences*, 1(7), 546-557.



## BRONZA QO'NG'IZLAR OILASI VAKILLARINING BIOEKOLOGIYASI

**Usanov Ulug'bek Nurulla o'g'li**

Jizzax davlat pedagogika universiteti o'qituvchisi

**Mardiyeva Sevinch Xusanxon qizi**

Jizzax davlat pedagogika universiteti talabasi

### ANNOTATSIYA

Bronza qo'ng'izlari, tilla qo'ng'izlar (Cetonini) — plastinka mo'ylovli qo'ng'izlar oilasining kenja oilasi. Ustki qanotlari metall tusda tovlanib turganidan tilla qo'ng'izlar deb ham ataladi. Ustki qanotlarining ikki yonida tirqishlari bo'ladi. Bronza qo'ng'izlari uchganida ostki qanotlari ana shu tirqishdan chiqib yoyiladi, ustki qanotlari yoyilmasdan qorni ustida taxlanib turadi.

**Kalit so'zlar:** Achchiq bronza qo'ng'izi, Marmar bronza qo'ng'izi, Oltin bronza qo'ng'izi, Kongo bronza qo'ng'izi, Yashil bronza qo'ng'izi.

### ABSTRACT

Bronze beetles, golden beetles (Cetonini) are a subfamily of the plate-whiskered beetle family. They are also called golden beetles because of the metallic color of their upper wings. The upper wings have slits on both sides. When bronze beetles fly, the lower wings spread out of this slot, and the upper wings remain unspread on the abdomen.

**Keywords:** Bitter Bronze Beetle, Marble Bronze Beetle, Gold Bronze Beetle, Congo Bronze Beetle, Green Bronze Beetle.

Bronza qo'ng'izlar oilasi vakillarining uzunligi 1 smdan 10 smgacha boradi. Ularning ko'pchiligi tropik mintaqalarda tarqalgan, ayniqsa tropik Afrika va Janubiy Osiyo mamlakatlarida keng tarqalgan. Mamlakatimizda esa bronza qo'ng'izlarning 12 ta tarqalgan. Tog'li hududlarda ayniqsa yashil bronza qo'ng'izi (*Netocia Marginicollis*) va paxmoq bronza qo'ng'izi yoki olenka (*Epicometis turanica*) tarqalgan. *Epicometis turanica* bir tomondan o'simliklarning gulini yeb qishloq xo'jaligiga zarar yetkazsa, ikkinchi tomondan gullarni changlatib foyda keltiradi. Bronza qo'ng'izlarning qurtlari chiriyotgan yog'ochlar, kompostlar, o'rmon to'shalmasida, ayrim turlari chumolilar va kemiruvchilar inida rivojlanadi. Ayrim bronza qo'ng'izlar (mas, olenka) ekinlarga

ziyon keltiradi. Ustki tarafidagi qanotlari yaltiroq tusda tovlanganib turganligi sababli tilla qo'ng'izlar deb nomlangan. Ustki tarafidagi qanotlarining ikki yonida tirqishlari mavjud. Tilla qo'ng'izlar uchganida ostki tarafidagi qanotlari ana o'sha tirqishlaridan chiqib yoyiladi, ustki qanotlari esa yoyilmay qorni ustida taxlanib turadi.

Rangi tufayli u bronza qo'ng'izi deb ham ataladi. U qora rangga ega, ammo nur sinishi sababli bronza rangni aks ettiradi. Ba'zan Bronza qo'ng'izi ko'lmakda to'kilgan benzin rangini eslatadi. Ularning asosiy xususiyatlariga quyidagilar kiradi:

tana uzunligi 1 dan 3 santimetrgacha

- tana kengligi 8 dan 11 mm gacha
- parvoz paytida ochilmaydigan qattiq elitra, bu may qahramonini may qo'ng'izidan ajratib turadi
- shaffof qanotlarni kengaytirish uchun qattiq elitrada yon teshiklarning mavjudligi

Bronza qo'ng'izi parvozdan oldin elitrani ochish yoki ko'tarish kerak emasligi sababli, qo'ng'iz darhol havoga ko'tariladi. U yerda ko'pgina boshqa hasharotlarga qaraganda bular uchun osonroqdir. Ochilgan elitra parvozni sekinlashtiradi. Bronza qo'ng'izining urg'ochilari tez va uzoq masofalarga harakat qilishadi.

Yerda, aniqrog'i o'simliklarda bronza qo'ng'izlari sekin va harakatsizdir. Qo'ng'iz bir gulda taxminan 2 hafta turishi mumkin. Yog'ingarchilik paytida hasharotlar pastga tushib va yerga kirib ketadi.

Bu hasharotlar iliq, quyoshli ob-havoni yaxshi ko'radilar. Shunday qilib, qo'ng'izlar eng faoldir. Ularning parvozi tez, ammo hasharotlar beozor hisoblanadi. Ba'zan, qo'ng'izlar odamlar atrofida uchishga vaqt topolmaydilar. To'qnashuvdan so'ng bronza qo'ng'izlar orqa tomoni bilan tushib, qiyinchilik bilan ag'darilib, yana ko'tariladi.

Rossiya bronza qo'ng'izlarining 5 ta kichik turi mavjud. Ularning har biri rang bilan farq qiladigan bir nechta shakllarga ega. Farqlanadigan xususiyatlari - tana quroli borligi yoki yo'qligi hisoblanadi. Umuman olganda, taxminan 20 ta farqlari mavjud. Sayyoramizda bronza qo'ng'izlarining 4 mingga yaqin turi mavjud. Ularning aksariyati tropik mintaqalarda tarqalgan.

**Klassifikatsiya:**

**Tip:** Bo'g'imoyoqlilar (Arthropoda)

**Kenja tip:** Traxeyalilar (Tracheata)

**Katta sinf:** Hasharotlar (Insecta)

**Sinf:** Ochiq jag'lilar (Insecta-Ectognatha)

**Turkum:** Qattiq qanotlilar yoki qo'ng'izlar (Coleoptera)

**Tur:** Achchiq bronza qo'ng'izi

Marmar bronza qo'ng'izi

Oltin bronza qo'ng'izi

Kongo bronza qo'ng'izi

Yashil bronza qo'ng'izi

**Achchiq bronza qo'ng'izi** turlarining vakillari Rossiyaning janubiy mintaqalarida va unga yaqin mamlakatlarda keng tarqalgan. Bronza qo'ng'izining tanasi uzunligi 1,3 santimetrdan oshmaydi. Yosh bronzalarning tanasi oq villi bilan qoplangan va o'tkir hidli bo'ladi.



**Marmar bronza qo'ng'izi.** Hasharotning uzunligi 2,7 santimetrga teng. Turning nomi qora va bronza rang bilan bog'liq bo'lib, u notekis, oqish chiziqlar bilan qoplangan. Ular qora marmar ustidagi tomirlarga o'xshaydi. Bu bronza qo'ng'izi o'rmon-dasht zonasida joylashib, chirigan tanalari ko'p bo'lgan plantatsiyalarni tanlaydi. Ulardan qo'ng'iz oziqlanishi mumkin bo'lgan sharbat oqadi. Shuning uchun marmar bronza qo'ng'izi zararsiz hisoblanadi.



**Oltin bronza qo'ng'izi.** Nomidan ko'rinib turibdiki, bu hasharotlar elitrasi sariq metall rangida yaltiraydi. Bu qo'ng'izning uzunligi 2,3 santimetrdan oshmaydi. Oltin bronza qo'ng'izining vakillari qora tuproqli joylar, bog'lar va sabzavotlar ekilgan maydonlarda ko'plab uchraydi. Oltin bronza qo'ng'izi yeyishni juda yaxshi ko'radi, shuning uchun bu zararli zararkunandadir. U o'simliklar hosilini yeb ziyon keltiradi.





**Kongo bronza qo'ng'izlari** asosan tropik mintaqalarda keng tarqalgan. Bu qo'ng'izlar qora, sariq, to'q sariq, qizil ranglarda bo'ladi. Qo'ng'izlar katta butalar va daraxtlarda yashaydi va ularning mevasi, barglari va gullari bilan oziqlanadi. Shunday qilib Kongo qo'ng'izlari atigi 2 oy yashaydi.



**Yashil bronza qo'ng'izi** usti silliq, uzunligi 3 santimetrga yetadi va yashil rangli bo'ladi, ba'zida ko'k va qizil ranglarda ham uchrab turadi. Bu qo'ng'iz katta tanali devorlarda ko'p uchraydi. Yashil bronza qo'ng'izining qobig'i yashil rangda yaltirashidan boshqa qo'ng'izlardan osongina ajratib olish mumkin.



Mo'tadil iqlim mintaqasida yashaydigan bronzalar bahorning oxiridan boshlab maksimal 4,5 oygacha faol bo'ladi. Shu bilan birga ularning yashash muddati 2 yilni tashkil etadi. Ularning rivojlanishi tuxumdan boshlanadi. Ularni kompost uyumlari, chumolilar uyasi, qora tuproqlarga qo'yadi. Keyin qo'ng'izning lichinkasi rivojlanadi. Lichinkalar 2 haftadan keyin tuxumdan chiqadi. Lichinkalar dastlab oq rangda bo'lib, keyinchalik sariq rangga aylanadi va yarim oy shaklida buraladi. Qurtlar bu davrda 6 sm uzunlikda bo'ladi. Ularning lichinkasiga tulki va bo'rsiqlar ziyon keltiradi (tuxum qo'yilgan chumolilar inini buzib). Lichinkalar ozig'i birinchi sovuq tushgunga qadar mo'l bo'ladi. Shundan so'ng ularning rivojlanishidagi oxirgi bosqich - qo'ng'izlik davri boshlanadi. Qo'ng'izlar bahorning oxirlariga kelib chiqa boshlaydi. Bu davrda ularning asosiy dushmani yirtqich qushlar hisoblanadi.

Qo'ng'izlarning lichinkasi yerni yumshatib, o'lik o'simliklarni qayta ishlashni tezlashtiradi va tuproqning unumdorligiga katta hissa qo'shadi.

#### **FOYDALANILGAN ADABIYOTLAR RO'YXATI: (REFERENCES)**

1. Бей-Биенко Т.Я. Общая энтомология. Изд.2. Изд.3. М.: Высшая школа, 1966 г., 496 сез.
2. Дадаев С. Фойдали хашаротлар. Тошкент. «Низомий номидаги ТДПУ» 2002й., 130 бет
3. Dadayev S.D., Dadayeva G.S. Umurtqasizlar zoologiyasidan o'quv – uslubiy majmua. Guliston. 213 y., 476 bet.
4. Дадаев С.Д. Ўзбекистонда бошоқли дон экинларига зарар келтирувчи хашаротлар ва уларга қарши кураш чоралари. Ўқув-услубий қўлланма. Гулистон, 2011й., 132 бе
5. О. Mavlonov, Sh. Xurramov, X. Eshova “Umurtqasizlar zoologiyasi”
6. [uz.petmynet.ru](http://uz.petmynet.ru) internet sayti
7. [Wikipedia.org](http://Wikipedia.org) internet sayti

## QON MAVZUSINI O‘QITISHDA INTERFAOL TA‘LIM METODLARIDAN FOYDALANISH

**Umirov Nurulla Usanovich**

Jizzax davlat pedagogika universiteti o‘qituvchisi

**Istamov To‘lqin Olimjon o‘g‘li**

Jizzax davlat pedagogika universiteti talabasi

### ANNOTATSIYA

Hozirgi davrda ta‘lim samaradorligini oshirish, mutaxassislarning kasbiy kompetentlik darajasini rivojlantirish, pedagog kadrlarni innovatsion faoliyatga yo‘naltirish, oliy ta‘lim muassasalaridagi o‘quv jarayoniga innovatsion ta‘lim va axborot-kommunikatsiya texnologiyalarini tatbiq etish, ilg‘or xorijiy tajribalarni o‘zlashtirish va maqsadli yo‘naltirish oliy ta‘lim tizimini modernizatsiyalashdagi dolzarb vazifalar sifatida belgilandi.

**Kalit so‘zlar.** Interfaollik, hamkorlik, ijodkorlik, individuallashtirish, “Rolli o‘yin” metodi, “Zinama-zina” o‘yin metodi.

Zamonaviy ta‘limni tashkil etishga qo‘yiladigan muhim talablardan biri ortiqcha ruhiy va jismoniy kuch sarf etmay, qisqa vaqt ichida yuksak natijalarga erishishdir. Qisqa vaqt orasida muayyan nazariy bilimlarni o‘quvchilarga yetkazib berish, ularda ma‘lum faoliyat yuzasidan ko‘nikma va malakalarni hosil qilish, shuningdek, o‘quvchilar faoliyatini nazorat qilish, ular tomonidan egallangan bilim, ko‘nikma, malaka darajasini baholash o‘qituvchidan yuksak pedagogik mahorat hamda ta‘lim jarayoniga nisbatan yangicha yondoshuvni talab etadi.

Respublikamizda olib borilayotgan ta‘lim-tarbiya islohotlari, mutaxassis kadrlar salohiyatini oshirishga qaratilgan bo‘lib, oliy o‘quv yurtlarida pedagoglarning metodik mahoratini oshirish muhim ahamiyat kasb etadi.

O‘qituvchilarimiz bu vaziyatdan chiqishda ularni o‘z faoliyatiga tanqidiy yondashib, psixologik jixatdan qayta ko‘rib chiqib, ularni yangi sharoitda bolalarga samimiy munosabatda bo‘lish, ularni rivojlantirishda shaxsiy yondashuv, hamkorlik, ijodkorlik, individuallashtirish asosida, ularni ta‘lim - tarbiya jarayoniga motivatsiya hosil qilish orqali ta‘lim jarayonida faol ishtirokini ta‘minlashga barcha kuchlarini va e‘tiborlarini qaratishni talab etadi.



Agar o'qituvchi o'zining faoliyatni kuzatib borsa, tahlil qilsa, o'ziga baho bera olsa, o'z faoliyatiga tuzatishlar, yangiliklar kirita olish imkoniyatiga ega bo'ladi.

Hozirda yangi metodlarni yoki innovatsiyalarni ta'lim jarayoniga tatbiq etish haqida gap borganda interfaol usullarning o'quv jarayoniga qo'llanilishi tushuniladi. Interfaollik bu o'zaro ikki kishi faolligi, ya'ni o'quv – biluv jarayoni o'zaro suhbat tariqasida dialog shaklida (kompyuter aloqasi) yoki o'quvchi – o'qituvchining o'zaro muloqoti asosida kechadi.

**Interfaollik** – o'zaro faollik, harakat, ta'sirchanlik, u o'quvchi va o'qituvchi muloqotlarida sodir bo'ladi. Interfaol usulning bosh maqsadi o'quv jarayoni uchun eng qulay vaziyat yaratish orqali o'quvchining faol, erkin fikr yuritishiga muhit yaratishdir. U o'zining intellektual salohiyatini, imkoniyatlarini namoyon etadi, va o'quv sifati va samaradorligini oshiradi. Interfaollik asosida o'tgan darsni tashkil etish shunday kechadiki, bu jarayonda birorta ham o'quvchi chetda qolmaydi, ya'ni ular ko'rgan, bilgan, o'ylagan fikrlarini ochiq – oydin bildirish imkoniyatiga ega bo'ladilar.

#### **Darslarni interfaol metodlarda tashkil etishning afzalliklari.**

-O'qitish mazmunini yaxshi o'zlashtirishga olib keladi.

-O'z vaqtida o'quvchi – o'qituvchi – o'quvchilar orasida ta'limiy aloqalar o'rnatiladi.

-O'qitish usullari ta'lim jarayonida turli xil ko'rinishlarda kechadi (yakka, juft, guruh, katta guruh).

-O'quv jarayoni o'qish extiyojini qondirish bilan yuqori motivatsiyaga ega bo'ladi.

-O'zaro axborot berish, olish, qayta ishlash orqali o'quv materialini yaxshi esda qoladi.

-O'quv jarayonida o'quvchining o'zi o'ziga baho berishi, tanqidiy qarashi rivojlanadi.

-O'quvchi uchun dars qiziqarli o'qitilayotgan predmet mazmuniga aylanadi. - O'qish jarayoniga ijodiy yondashuv, ijobiy fikr namoyon bo'ladi.

Qonning inson organizmidagi ahamiyati juda ham muhim bo'lib, uni tadqiq etish va ularni bo'lajak biolog mutaxassislariga o'rgatishda ta'lim jarayonini to'g'ri tashkil etish biologiyani o'qitish metodikasi fanining oldida turgan muhim va eng dolzarb masalalardan biridir. Shu sababli dars jarayonida interfaol metodlardan foydalanish talab etiladi.

### **Biologiyani o‘qitishda foydalaniladigan intrefaol ta’lim metodlar.**

**“Rolli o‘yin” metodi** - ta’lim oluvchilar tomonidan hayotiy vaziyatning har xil shart-sharoitlarini sahnalashtirish orqali ko‘rsatib beruvchi metoddir. Rolli o‘yinlarning ishbop o‘yinlardan farqli tomoni baholashning olib borilmasligidadir.

Shu bilan birga “Rolli o‘yin” metodida ta’lim oluvchilar ta’lim beruvchi tomonidan ishlab chiqilgan stsenariydagi rollarni ijro etish bilan kifoyalanishsa, “Ishbop o‘yin” metodida rol ijro etuvchilar ma’lum vaziyatda qanday vazifalarni bajarish lozimligini mustaqil ravishda o‘zlari hal etadilar.

#### **“Rolli o‘yin” metodining bosqichlari**

1. Ta’lim beruvchi mavzu bo‘yicha o‘yinning maqsad va natijalarini belgilaydi hamda rolli o‘yin ssenariysini ishlab chiqadi.
2. O‘yinning maqsad va vazifalari tushuntiriladi.
3. O‘yinning maqsadidan kelib chiqib, rollarni taqsimlaydi.
4. Ta’lim oluvchilar o‘z rollarini ijro etadilar. Boshqa ta’lim oluvchilar ularni kuzatib turadilar.

O‘yin yakunida ta’lim oluvchilardan ular ijro etgan rolni yana qanday ijro etish mumkinligini izohlashga imkoniyat beriladi.

#### **Rolli o‘yin metodi. Qonning shaklli elementlari gapiradi.**

Talabalarni 5 tadan iborat 3 ta kichik guruhlariga bo‘lamiz.

##### **1-guruh. Eritrotsitlar guruhi.**

Bu guruh a‘zolari eritrotsit rovida qiziqarli ma’lumotlar beradi.

##### **2-guruh. Leykotsitlar guruhi.**

Bu guruh a‘zolari leykotsitlar rovida qiziqarli ma’lumotlar beradi.

##### **3-guruh. Trombotsitlar guruhi.**

Bu guruh a‘zolari trombotsitlar rovida qiziqarli ma’lumotlar beradi.

#### **“Zinama-zina o‘yin” metodi.**

**Texnologiyaning tavsifi.** Ushbu mashg‘ulot talaba (yoki o‘quvchi) larni o‘tilgan yoki o‘tilishi kerak bo‘lgan mavzu bo‘yicha yakka va kichik jamoa bo‘lib fikrlash hamda xotirlash, o‘zlashtirilgan bilimlarni yodga tushirib, to‘plangan fikrlarni umumlashtira olish va ularni yozma, rasm, chizma ko‘rinishida ifodalay olishga o‘rgatadi. Bu texnologiya talaba (yoki o‘quvchi) lar bilan bir guruh ichida yakka holda yoki guruhlariga ajratilgan holda yozma ravishda o‘tkaziladi va taqdimot qilinadi.

**Texnologiyaning maqsadi.** Talaba (yoki o‘quvchi)larni erkin, mustaqil va mantiqiy fikrlashga, jamoa bo‘lib ishlashga, izlanishga, fikrlarni jamlab ulardan nazariy va amaliy tushuncha hosil qilishga, jamoaga o‘z fikri bilan ta’sir eta olishga,

uni ma'qullashga, shuningdek, mavzuning tayanch tushunchalariga izoh berishda egallagan bilimlarini qo'llay olishga o'rgatish.

### **Texnologiyaning qo'llash bosqichlari.**

-O'qituvchi talaba (yoki o'quvchi) larni mavzular soniga qarab 3-5kishidan iborat kichik guruhlariga ajratadi (guruhlar soni 4 yoki 5ta bo'lgani ma'qul);

-Talaba(yoki o'quvchi)lar mashg'ulotning maqsadi va uning o'tkazilish tartibi bilan tanishtiriladi.Har bir guruhga qog'ozning chap qismida kichik mavzu yozuvi bo'lgan varaqlar tarqatiladi;

-O'qituvchi guruh a'zolarin tarqatma materialda yozilgan kichik mavzular bilan tanishishlarini va shu mavzu asosida bilganlarini flomaster yordamida qog'ozdagi bo'sh joyiga jamoa bilan birgalikda fikrlashib yozib chiqish vazifasini beradi va vaqt belgilaydi;

-Guruh a'zolari birgalikda tarqatma materialda berilgan kichik mavzuni yozma(yoki rasm, yoki chizma) ko'rinishida ifoda etadilar. Bunda guruh a'zolari kichik mavzu bo'yicha imkon boricha to'laroq ma'lumot berishlari kerak bo'ladi.

-Tarqatma materiallar to'ldirilgach, guruh a'zolaridan bir kishi taqdimot qiladi.Taqdimot vaqtida guruhlar tomonidan tayyorlangan materialar, albatta, auditoriya(sinf) doskasiga mantiqan tagma-tag(zina shaklida) ilinadi;

-O'qituvchi guruhlar tomonidan tayyorlangan materiallarga izoh berib, ularni baholaydi va mashg'ulotni yakunlaydi.

### **“Zinama-zina” o'yini.Qon mavzusini o'qitishda**

Bu metodni quyidagicha amalga oshirish mumkin. Sinfdagi o'quvchilar 3 guruhga bo'linadi. Har bir guruhning oxirida o'tirgan o'quvchilarga A, B, C, D, E harflari yozilgan javob varaqlari beriladi. O'qituvchi test savollari va javoblarni A, B, C, D, E variantlarida o'qiydi. Oxirgi o'rindagi o'quvchilar berilgan testning to'g'ri javobini quyidagi shartli belgilar asosida ko'rsatadi.

Masalan, quyidagi test savolini keltiraylik.

Eritrotsitlar necha kun yashaydi

Javob: A) 120 kun.

B) 60 kun.

C)3-5 kun.

D) 110 kun.

E) 100 kun.

Ushbu test savoli o'qilishi bilan o'quvchilar A harfining tasviri tushirilgan varaqni ko'rsatadi. O'quvchilarning qaysi biri tezlik bilan to'g'ri javobni ko'rsata olsa, yonidagi sherigiga javob varaqalarini beradi. To'g'ri javobni ko'rsata olmagan

o'quvchi yonidagi sherigiga javob varaqalarini bermaydi. To'g'ri javobni ko'rsatgan guruh bir zina yuqoriga ko'tariladi. O'qituvchi keyingi savolni o'qiydi. Yana yuqoridagi holat qaytariladi. Savolning to'g'ri javobini ko'rsatgandagina, javob varaqalarini yonidagi sherigiga uzatadi. O'quvchilardagi faollik, tezkorlik guruhiga ijobiy ta'sir ko'rsatadi. Agar o'quvchilar to'g'ri javobni ko'rsata olmasa, guruh zining quyi pog'onalarida qoladi. Javob varaqalari o'quvchilar qo'lidan bir-biriga o'tib, oldingi qatordagi o'quvchilarga yetib keladi va o'sha guruh g'olib bo'ladi.

Faol o'qitish usullari haqida fikrimizni yakunlar ekanmiz o'qituvchilarga shuni eslatishimiz kerakki, bu yerda ko'rib chiqqan o'qitish usullari o'ziga xos alohida misollarga ega. Shuningdek, mazkur usullardan dars jarayonida foydalanish o'quvchilarda bilim, ko'nikma, malakalarni ongli ravishda va samarali o'zlashtirish imkonini beradi.

Bu turdagi metodlar o'z mohiyatiga ko'ra ta'lim oluvchilarda o'quv-bilish faolligini oshirish, ularni kichik guruh va jamoada ishlash, o'rganilayotgan mavzu, muammolar bo'yicha shaxsiy qarashlarini dadil, erkin ifodalash, o'z fikrlarini himoya qilish, dalillar bilan asoslash, tengdoshlarini tinglay olish, g'oyalarni yanada boyitish, bildirilgan mavjud mulohazalar orasidan eng maqbul yechimni tanlab olishga rag'batlantirish imkoniyatiga egaligi bilan alohida ahamiyat kasb etadi.

#### **FOYDALANILGAN ADABIYOTLAR RO'YXATI: (REFERENCES)**

1. Mirziyoyev Sh.M. Buyuk kelajagimizni mard va olijanob xalqimiz bilan birga quramiz. Toshkent, O'zbekiston nashriyoti, 2017.
2. O'zbekiston Respublikasi Prezidentining 2017 yil 7 fevraldagi "O'zbekiston Respublikasini yanada rivojlantirish bo'yicha harakatlar strategiyasi to'g'risida"gi PF-4947 sonli farmoni.
3. Shaxmurova G., Tog'eva G. "Biologiya fanini o'qitish metodikasi" moduli bo'yicha o'quv –uslubiy majmua Toshkent – 2018
4. J.O. Tolipova. Biologiyani o'qitishda pedagogik texnologiyalar. Cho'lpon nomidagi nashriyot-matbaa ijodiy uyi. T.2011.
5. R.Jo'rayev va boshqalar "Zamonaviy informatsion va pedagogik texnologiyalar asosida tabiiy fanlari o'qitish maqolalar Toshkent-Xalq ta'limi 2009 yil.
6. Tan Jeyson "Ta'lim instituti" Singapur 2018 y, 3,5

## TANGACHAQANOTLILAR, YA'NI KAPALAKLAR (LEPIDOPTERA) TURKUMI BA'ZI OILALARI BIO-EKOLOGIYASI

**Usanov Ulug'bek Nurulla o'g'li**

Jizzax davlat pedagogika universiteti o'qituvchisi

**Mamatova Vasila G'oibnazar qizi**

Jizzax davlat pedagogika universiteti talabasi

### ANNOTATSIYA

Kapalaklar turli xil kattalikda, qanotlari 3-8 mm dan 20-28 mm gacha. Kapalaklarning qanotlari mayda tangachalar bilan qoplangan. Kapalaklar qanotining chiroyli rangda bo'lishi ana shu tangachalardagi pigmentga bog'liq. Og'iz organlari so'ruvchi xartumdan iborat. Xartum spiral shaklda boshining ostida taxlanib turadi.

**Kalit so'zlar:** Lepidoptera, tangachaqanotli, Pieris brassicae, Nymphalidae, Apatia erataegi, Bombyci mori, Helionis obsolete, Tineidae.

### ABSTRACT

Butterflies vary in size, with wingspans ranging from 3-8 mm to 20-28 mm. The wings of butterflies are covered with small scales. The beautiful color of the wings of butterflies depends on the pigment in these grains. Oral organs consist of a sucking proboscis. Khartoum is worn under the head in a spiral shape.

**Keywords.** Lepidoptera, Pieris brassicae, Nymphalidae, Apatia erataegi, Bombyci mori, Helionis obsolete, Tineidae.

Lepidoptera-tangachaqanotlilar ya'ni kapalaklarning ilmiy nomi hisoblanadi. Lepidopteraning 180 000 ga yaqin turlari tasvirlangan bo'lib, ular 126 oila va 46ta super oilada birlashadi. Lepidoptera hayvonot dunyosida eng keng tarqalgan va taniqli hasharotlar turkumlaridan biridir. Lepidoptera tana tuzilishida o'ziga xos murakkabliklar ularning turmush tarzi va tarqalishida afzalliklarga ega bo'lishi uchun rivojlangan. Oxirgi hisob-kitoblar shuni ko'rsatdiki, bu guruh aniqlanganidan ko'ra ko'proq turga ega bo'lishi mumkin.

Eng yaqqol ko'rinib turgani, ko'zga yaqqol tashlanadigani bu tangachalar hisoblanib, kapalaklarga rang va naqshlarning xilma-xilligini beradi. Deyarli barcha turlar qanotlari qisqargan yoki qanotsiz bo'lgan ba'zi turlari bundan mustasno.

Ko'payish davri ya'ni tuxum qo'yishi odatda o'simliklar bilan bog'liq bo'lib, o'simliklarning turli qismlarida amalga oshadi.

Boshqa ko'plab hasharotlar singari, kapalaklar ham golometabol, ya'ni to'liq metamorfozga uchraydi. Lichinkalar odatda **qurtlar** deb ataladi va ular voyaga yetgan kapalak shakllaridan butunlay farq qiladi, silindrsimon tanasida yaxshi rivojlangan boshi, pastki og'iz qismlari, uch juft ko'krak oyoqlari va besh juftgacha soxta qorin oyoqlarga ega bo'ladi. Qurtlar o'sib ulg'aygan sari, bu lichinkalar "**instar**" deb ataladigan bir qator bosqichlardan o'tib, tashqi ko'rinishini o'zgartiradi. Lichinka to'liq yetilgandan so'ng g'umbakka aylanadi. G'umbak davridan so'ng, jinsiy jihatdan yetuk organizmlar paydo bo'ladi.

Lepidopteralar millionlab yillar davomida qanot naqshlari va rang-barangligini keng diapazonda rivojlantirdilar Ko'pgina turlarda urg'ochi 200 dan 600 tagacha tuxum qo'yishi mumkin, boshqalarida esa bir kunda ularning soni 30 000 tagacha bo'lishi mumkin. Bu tuxumlardan chiqqan qurtlar katta miqdordagi ekinlarga zarar yetkazishi mumkin.

**Haqiqiy ipak o'rovchi (Bombycidae)** oilasiga mansub kapalaklarning og'iz organlari rivojlanmagan. Bu kapalaklar tropic iqlimda tarqalgan. Ulardan tut ipak qurti (*Bombyci mori*) ipak tola olish uchun boqiladi. Tut ipak qurti bundan 3.5-5 ming yil avval xonakilashtirilgan. Hozir tabiatda uchramaydi. O'rta Osiyo, Xitoy, Yaponiya, Hindiston, Janubiy Yevropa va boshqa bir qancha hududlarda boqiladi.



#### **Tut ipak qurti (*Bombyci mori*)**

**Oq kapalaklar (*Pieridae*)** oilasiga mansub kapalaklarning qanotlari oqish yoki sarg'ish bo'ladi. Oq kapalaklar (karam kapalagi – *Pieris brassicae*) ning qurtlari karam, turp, sholg'om va boshqa karamdoshlar oilasiga mansub bo'lgan o'simlillarga zarar yetkazadi. Bu oilaga shaffof qanotli do'lana kapalagi (*Aparia erataegi*) ham kiradi. Kapalakning qurti do'lana daraxtiga ziyon yetkazadi. Yoz faslida dalalarda nimfalidlar – *Nymphalidae* oilasiga mansub bo'lgan yirik rangdor sadafdor kapalaklar, *Satyridae* oilasiga mansub kulrang baxmal kapalaklar ko'p uchraydi.





### **Karam kapalagi – *Pieris brassicae***

**Barg o‘rovchilar (*Tortrisidae*)** oilasi kapalaklarining qurtlari barg o‘raydi yoki mevalarning ichida yashaydi. Keng tarqalgan olma mevaxo‘ri – *Laspeyresia pomonella* mayda tungi kapalak bo‘lib, qurtlari olma, olxo‘ri, banan, nok, o‘rik mevalarini qurtlatib, bog‘dorchilikka katta ziyon keltiradi. Kapalak barglarga 100 ga yaqin tuxum qo‘yadi. Olma mevaxo‘rining bir mavsumda 2-3 nasli rivojlanadi. Birinchi nasli bahor oylari oxiri yozning boshida, ikkinchi nasli yozda yetishib chiqadi. Kuzga kelib qurtlar daraxt poyasining pastki qismida yoki tuproqda qishlaydi. Ulardan kelgusi yil bahorda kapalaklar yetishib chiqadi.



### **Olma mevaxo‘ri – *Laspeyresia pomonella***

**Tunlamlar (*Noctuidae*)** kapalaklar orasida eng yirik oila bo‘lib, 30 mingdan ortiq turni o‘z ichiga oladi.



### **Kuzgi tunlam -*Agrotis segetum***

Kapalaklar ko‘rimsiz, kulrang yoki qo‘ng‘ir rangli bo‘ladi. Qurtlari o‘simliklarning havfli zararkunandasi hisblanadi. Kuzgi tunlam (ko‘k qurt) *Agrotis segetum* g‘o‘za, makkajo‘xori, kungaboqar va boshqa ekinlarni zararlaydi. Ko‘sak qurti (*Helionis obsolete*) go‘za, makkajo‘xori va boshqa ekinlarga katta ziyon yetkazadi.

#### **FOYDALANILGAN ADABIYOTLAR RO‘YXATI: (REFERENCES)**

1. Mavlyanov O.M. Toshmanov N.J. Sanayeva L.Sh. Zoologiya(Umurtqasiz hayvonlar). Toshkent “Voris-Nashriyot”.2013. B.145
2. Mavlonov.O. Xurramov. SH. Eshonova.X. “Umurtqasizlar zoologiyasi”. Toshkent. “O‘zbekiston Milliy Ensiklopediyasi Davlat ilmiy nashriyoti” 2006. B.395.
3. <https://uz.m.wikipedia.org/wiki/Kapalaklar>.
- 4.O‘zbekiston Respublikasi Fanlar akademiyasi. O‘zbekiston Respublikasi Ekologiya Va Atrof- Muhitni Muhofaza Qilish Qavlat Qo‘mitasi. O‘zb.Res. “Qizil Kitobi” II jild. Toshkent.2019. B.56-80
- 5.Saloydinov, S. Q. (2021). Creation of feasibility studies to reduce energy costs in ginneries. "Экономика и социум", 9(88), 147-149.
- 6.Astanaliev E. T. O. The Process Of Electronic Document Management In The System Of Railway Automation And Telemechanics //The American Journal of Interdisciplinary Innovations Research. – 2021. – T. 3. – №. 05. – C. 76-80.

**ДРАББЛЛАР – КИЧИК ҲАЖМЛИ ЭПИК ЖАНР**  
**DRABBLES – ARE A SMALL VOLUME EPIC**  
**ДРАББЛЫ – НЕБОЛЬШОЙ ЭПИЧЕСКИЙ ЖАНР**

**Косимова Азизахон**

Фарғона давлат университети  
Табиий йўналишлар бўйича чет тиллари  
кафедраси инглиз тили ўқитувчиси

**АННОТАЦИЯ**

Мақолада драбблнинг пайдо бўлиши, жанр сифатида шаклланиши ва жанр рига хос хусусиятлари ғоявий-бадий жиҳатдан таҳлилга тортилган.

Драбблларда тасвирланган замон ва макон орқали уларнинг поэтик қиймати белгиланган. Драбблларга хос хусусиятлар келтириб ўтилган. Ижодкорнинг сўз қўллаш маҳорати ёритилган.

**Калит сўзлар:** драббл, образ, психологизм, бадий эстетика, вазифа, ҳикоя, ечим, воқелик, услуб, жанр

**ABSTRACT**

In the article, the appearance of drabble, its formation as a genre and its characteristics are analyzed from an ideological and artistic point of view. Their poetic value is determined by the time and space depicted in the drabbles. Features specific to drabbles are mentioned. The artist's skill in using words is highlighted.

**Keywords:** drabble, image, psychologism, artistic aesthetics, task, story, solution, reality, style, genre

**АННОТАЦИЯ**

В статье с идейно-художественной точки зрения анализируются возникновение драббла, его становление как жанра и его особенности. Их поэтическая ценность определяется временем и пространством, изображенными в драбблах. Упомянуты особенности, характерные для драбблов. Подчеркивается мастерство художника в использовании слова.

**Ключевые слова:** драббл, образ, психологизм, художественная эстетика, задача, сюжет, решение, реальность, стиль, жанр.

Жаҳон адабиётида XX асрда жанр сифатида шаклланган қисқа ҳикояларга драбллар номи берилди. Драбл (инглизча драбле — парча, бўлак) — ҳикоянинг ўзига хос кичик жанри. Уни қуйидаги белгилар бошқа эпик намуналардан ажратиш туради.

1. Бирор воқеликнинг қисқача тарихининг берилиши.
2. Драблнинг қутилмаган ечим билан якуни топиши.
3. Энг қисқа ва тугал воқеликни қамраб олиши.

Бу уч хусусиятни ўзида намоян этган Чеховнинг жимитдеккина ҳикоялари ёки Абдулла Қаҳҳорнинг ўзи бир бетлиг-у, аммо олам-олам маъно-мазмунга эга ҳикояларини, Ўткир Ҳошимовнинг “дафтар ҳошиясидаги битиклар” туркумига кирувчи қисқа афористик руҳдаги ҳикояларни ҳам мисол қилишимиз мумкин. Драбллар 1980 йилда Буюк Британияда драбл деб номланган ҳикоянависликнинг янги жанри вужудга келди ва бундай кичик асар бор-йўғи 100 сўз дан иборат бўлиб, тугалланган ғоя ва ўзига хос шаклга эга бўлиши лозим деган талаб ёзувчилар олдида қўйилди. Драбл ўз ватани Бирмингем университетида ғаройиб сўз ўйини сифатида қабул қилинди. Кейин Европанинг кўпгина мамлакатлари ёзувчилари бу борада ўзларини синаб кўришди. 1987 йилда эса Стив Мосс «New Time» журнали орқали танлов ўтказиб, иштирокчилар олдида 55 сўздан иборат тугал ҳикоя ёзиш вазифасини қўйди. Буни қарангки, ёзувчилар бунинг ҳам уддасидан чиқишди. Хуллас, драбл деган янги жанр вужудга келди ва жаҳона адабиётида ўз ўрнини топди. Кўпчиликнинг қизиқишига сабаб бўлган бу жанр талабларида шакл ва мазмун бутунлиги етакчи хусусият саналади. Шунингдек драблнинг номаллиши ҳам ушбу жанрга хос тарзда ноанъанавий усуллардан фойдаланилади. Қисқа ҳикоянинг номаллишида ҳикоянинг умумий ғояси ифодаланиши бошлайди. Драблларга нисбатан “инсонлар турмуш тарзидан юлиб олинган оғриқли парча” иборасини ишлатишимиз мумкин.

Адабиёт ва спортни ўзида бирлаштира олган Алан Майернинг “Омадсиз” драбллада Мен бутун танамда кучли оғриқ билан уйғондим. Кўзимни очганимда, каравотим ёнида ҳамшира турарди. — Мистер Фужима, — деди у, — омадингиз бор экан, сиз икки кун аввал Хиросимага ташланган атом бомбасидан омон қолдингиз. Энди госпиталдасиз, хавотирланишингизга асос йўқ. Мен зўрға савол бердим: — Қаердаман? — Нагасакида, — деди ҳамшира. Макон номи орқали воқелик қаҳрамони омадсизлиги очиб берилмоқда. Тарихдан Хиросима ва Нагасаки шаҳарларидаги портлашлар бунинг далили сифатида драблда тасвирланган замон уруш даври замони эканлиги англашилади. 1945-йил Япония

воқеаларидаги омадсизлик тасвирланади. Бу орқали нақфақат қаҳрамон балки у билан замондош бўлган япон халқининг омадсизлиги гавдалантирилган.

“Тошкент – нон шаҳри” қиссанининг муаллифи бўлган Александр Сергеёвич Неверов ижодидаги драбллардан бири “Шоирга” драббл бўлиб унда шоирларга қарсақбозликни шунингдек танқидни таъсири ёритилган. “Агар сени юз кишидан тўқсон нафари мақтаса, ундай давранан қоч. Агар юз киши ҳам: «Тасанно!» — деб олқишласа, шеър ёзишни ташла-ю, этикдўзга шоғирд туш. Борди-ю, ўша юз киши жаҳли чиқиб: «Жинни! Телба хаёлпараст!» — деб таънаю маломат қилса, хафа бўлмасдан, уларга қараб жилмай. Сабаби, улардан кейин яна камида юз киши ёзганларингни астойдил ўқиб кўради.”<sup>36</sup> Қарсақбозлик ва тасаннолар шоир “мен”ини ўлдириши очиқланган. Шунингдек воқеликка фавкулотда ечим сифатида ижодкорларнинг оммадан бир қадам олдинда юришини “ Борди-ю, ўша юз киши жаҳли чиқиб: «Жинни! Телба хаёлпараст!» — деб таънаю маломат қилса, хафа бўлмасдан, уларга қараб жилмай. Сабаби, улардан кейин яна камида юз киши ёзганларингни астойдил ўқиб кўради.” Фикрлари орқали ифодалайди. Бу ўринда драбблга хос сабаб натижа миносабати юзага чиқади.

Роберт Томпкинсининг “Ҳақиқат излаб” дея номланувчи драббл ХХ асарда жамиятдаги ноҳақликларга нисбатан “очиқлик” тамойили орқали ёндошилган драббл сифатида баҳоланди. “Ниҳоят узоқ кидирувдан сўнг у излаганини топди. Хароба кулба ичида олов ёнида Ҳақиқат ўтирарди. У бунчалик қари ва юзлари буришган кампирни умрида биринчи мартга кўраётганди. – Ҳақиқат сизмисиз? Қари кампир тантанавор бош силкиди. – Сизни узоқ изладим сиз ҳақингизда бутун дунёдагиларга нима дей? Кампир жавоб берди:– Уларга мени ёш ва соҳибжамол деб айт!” ХХ аср ғарб адабиётида ҳақиқатсизликнинг авж олиши нақфақат романларда балки драблларда ҳам бўй кўрсатди. Икки жаҳон уруши таъсирида харобага айланган Европадаги кулбалар орасида ўтирган ҳақиқатнинг қари ва бурушган юзи орқали тасвирланган даврда ҳақиқатни излаганлар уруш кишилари ёши анча улуғайган кўринаётганини ифодалайди. Ўзаро урушлар таъсирида ҳақиқат ҳам ўз ҳақиқатидан воз кечди ва одамларни алдашни бошлади. Драбблларга қамраб олинган воқеалар ҳаётнинг қисқа парчалари бўлгани ҳолда уларни таҳлил этиш ва ғоявий бир бутунликка

---

<sup>36</sup> Драббллар. Ҳикоялар / таржимонлар: Ш. Раҳмонова ва б. — Тошкент: Ўзбекистон миллий энциклопедияси, 2016. — 15 б.

Йиғиш, улар орқали хулоса чиқариш адабиётнинг ҳар бир элемент атомдан кучли эканлигини асослайди.

### **Фойдаланилган адабиётлар рўйхати: (REFERENCES)**

1. Дабблар. Ҳикоялар / таржимонлар: Ш. Раҳмонова ва б. — Тошкент: Ўзбекистон миллий энциклопедияси, 2016. — 160 б.
2. Quronov D. Adabiyot nazariyasi asoslari. – Т.: Navoiy universiteti, 2018. – 376 б.
3. Sulston I. Adabiyot nazariyasi. – Т.: O`qituvchi, 2005. – 270 б.
4. Ulug`ov A. Adabiyotshunoslik nazariyasi. –Т.: G`Gulom nomidagi nashriyot-matbaa ijodiy uyi, 2018. – 308 б.
5. Main features of language learning strategies. A.Kosimova- Eurasian Journal of Academic Research, 2022. 1247-1249 б.



## ИЧКИ ИШЛАР ОРГАНЛАРИДА БОШҚАРУВ ТИЗИМИНИ МОДДИЙ-ТЕХНИК ТАЪМИНЛАШНИНГ МУҲИМ ЖИҲАТЛАРИ

**М.Ў. Жўраев**

юриск фанлар бўйича фалсафа доктори (PhD)

### АННОТАЦИЯ

Ушбу мақолада ички ишлар идоралари бошқарув тизимини моддий-техник жиҳатдан таъминлашнинг аҳволи, бу борадаги бугунги кунда олиб борилаётган ислохотлар, хусусан, ҳуқуқбузарликлар профилактикаси соҳадаги энг муҳим вазифалардан яна бири – ҳуқуқбузарликлар профилактикаси соҳасига замонавий ахборот-коммуникация технологияларини кенг татбиқ этиш, профилактика инспекторларининг билим даражаси ва касбий тайёргарлигини ошириш, улар учун муносиб иш шароитларини яратиш, уларни бевосита ўзларига бириктирилган ҳудудда хизмат турар жойи билан таъминлаш, зиммаларига юклатилган вазифаларни бажариш натижадорлиги учун моддий рағбатлантириш механизмларини жорий этиш орқали ушбу масалаларни ҳал қилиш бугунги кун асосий вазифаларидан эканлиги таҳлил қилинган.

**Калит сўзлар:** моддий-техник, ҳуқуқбузарликлар профилактикаси, профилактика инспекторлари, ахборот-коммуникация технологиялари, тизимини ахборот билан таъминлаш, маълумотларни йиғиш, тизимлаштириш, таҳлил қилиш, умумлаштириш.

### АННОТАЦИЯ

В данной статье рассматривается состояние материально-технического обеспечения системы управления органов внутренних дел, реформы, проводимые в связи с этим на сегодняшний день, в частности, одна из важнейших задач в сфере профилактики правонарушений - широкое применение современные информационно-коммуникационные технологии в сфере профилактики правонарушений, уровень знаний инспекторов профилактики и Проанализировано, что решение этих вопросов путем повышения их профессиональной подготовки, создания для них подходящих условий труда, обеспечения их служебным жильем в непосредственно вверенной местности им, а внедрение механизмов материального стимулирования эффективности возложенных на них задач является одной из главных задач сегодняшнего дня.

**Ключевие слова:** материально-техническая, профилактика правонарушений, профилактика инспекторов, информационно-коммуникационные технологии, системное информационное обеспечение, сбор данных, систематизация, анализ, обобщение.

### ABSTRACT

This article discusses the state of logistics of the management system of the internal affairs bodies, the reforms carried out in this regard today, in particular, one of the most important tasks in the field of crime prevention is the widespread use of modern information and communication technologies in the field of crime prevention, the level of knowledge of prevention inspectors and It is analyzed that the solution of these issues by improving their professional training, creating suitable working conditions for them, providing them with official housing in the area directly entrusted to them, and introducing mechanisms for material incentives for the effectiveness of the tasks assigned to them is one of the main tasks of today days.

**Keywords:** logistical, prevention of offenses, prevention of inspectors, information and communication technologies, system information support, data collection, systematization, analysis, generalization.

Бошқарувнинг самарадорлиги бевосита унинг моддий-техник жиҳатдан қай даражада таъминланганлигига боғлиқ жиҳатлари кўп. Хусусан, ИИОнинг бошқарув тизимини моддий-техник таъминлаш бугунги кунда муҳим масалалардан бири саналади. Бундан ташқари ИИО тизимини ислоҳ қилишнинг устувор йўналишларидан бири ҳам тизимнинг моддий-техник асосларини мустаҳкамлаш ҳисобланади.

Бу борада давлатимиз раҳбари Шавкат Мирзиёев ҳам «Агар давлат таянадиган асосий устун қонун бўлса, унинг кучини амалда намоён этадиган энг самарали тизим бу – ички ишлар соҳаси, десак, айти ҳақиқат бўлади. Биз бундан кейин ҳам ушбу соҳани ҳар томонлама ривожлантириш, унинг моддий-техник базаси, кадрлар салоҳиятини мустаҳкамлаш, ҳақиқий халқчил тизимга айлантириш учун бундан буён ҳам барча куч ва имкониятларимизни сафарбар этамиз» деб таъкидлаган эди<sup>37</sup>.

Ҳаракатлар стратегияси асосида ИИО тизимида амалга оширилган ислохотларнинг асосий йўналишларидан бири сифатида ИИОнинг моддий-

---

<sup>37</sup> Шавкат Мирзиёевнинг ички ишлар ходимларини касб байрами муносабати билан байрам табриги (2020 йил 25 октябрь)

техник базаси мустаҳкамланган. Бунда ИИО фаолиятига замонавий ахборот-коммуникация технологиялари ҳамда инновацион лойиҳалар жорий этилмоқда. Масалан, «Хавфсиз шаҳар», «Хавфсиз пойтахт», «Хавфсиз туризмни таъминлаш», «Йўл ҳаракати хавфсизлигини таъминлаш», «Хавфсиз хонадон» каби ўзига хос янги концепциялар ҳамда Андижон, Наманган, Тошкент ва Фарғона вилоятлари ҳудудида Германиянинг нуфузли «ATLAS International» компаниялар гуруҳи билан ҳамкорликда «Ўзбекистон Республикасида йўл ҳаракати қоидалари бузилишини фото ва видеофиксация қилишнинг автоматлаштирилган тизими» инвестициявий лойиҳаси ҳаётга жорий этилиши ҳамда ИИО ходимларнинг самарали ишлаши учун муносиб шарт-шароитлар яратиш, уларни хизмат турар жойлари билан таъминлашнинг ҳуқуқий ва молиявий асослари яратилган<sup>38</sup>.

Шу ўринда «моддий-техник таъминот» таъминот тушунчасига ойдинлик киритиб олиш лозим. Айрим адабиётларда моддий-техник таъминотни ишлаб чиқариш соҳасига доир фаолият<sup>39</sup>, яна бошқаларида эса ишлаб чиқаришга мансуб бўлмаган фаолият сифатида тушунтирилади<sup>40</sup>. Шунингдек, О.А. Камалов эса моддий-техник таъминот атамаси собиқ Иттифоқ режали иқтисодиётини ривожлантириш учун зарур маъмурий-иқтисодий воситани ифодалаган, мазкур иқтисодиётни маҳсулот, хомашё, техника ва бошқа товарлар билан таъминлашга хизмат қилган, деб таъкидлайди<sup>41</sup>.

Бизнингча, моддий-техник таъминот маълум бир тизим ёки фаолиятнинг мавжуд бўлиши, сақлаб турилиши ҳамда унинг ўз вазифа ва функцияларини бажаришини моддий ва техник ресурслар билан қўллаб-қувватлаш ҳисобланади.

Тегишли норматив-ҳуқуқий ҳужжатлар ҳамда ИИОнинг моддий-техник таъминотига оид маълумотлар таҳлили асосида ИИО бошқарув тизимини моддий-техник таъминлаш қуйидаги йўналишларда амалга оширилиши тўғрисида хулосага келинди:

биринчи йўналиш – ИИОнинг моддий-техника базасини мустаҳкамлаш;  
иккинчи йўналиш – ИИО ходимларини ижтимоий ҳимоя қилиш.

ИИОнинг моддий-техника базасини мустаҳкамлаш ИИО томонидан фуқароларнинг ҳуқуқлари, эркинликлари ва қонуний манфаатларини, жисмоний

<sup>38</sup> Мухамедов Ў.Х. Ўзбекистонда халқпарвар ички ишлар тизимини яратиш истиқболлари: Монография. – Т., 2020. – 24–25.

<sup>39</sup> Братусь С.Н. Эволюция функции хозяйственного договора // Гражданское право в экономике. – М., 1985. – С. 68.

<sup>40</sup> Материально-техническое обеспечение: адаптация к рынку. – Л., 1991. – 17,

<sup>41</sup> Камалов О.А. Ички ишлар органларини моддий-техник воситалар билан таъминлаш бўйича давлат контракти: Юрид. фан. ном. дис. – Т., – 2005. Б. 34.

ва юридик шахсларнинг мулкани, конституциявий тузумни ҳимоя қилиш, қонун устуворлигини, шахс, жамият ва давлатнинг хавфсизлигини таъминлаш, шунингдек ҳуқуқбузарликларнинг олдини олиш ва профилактикасини амалга оширишда қаратилган вазифаларни бажаришга моддий ва молиявий ресурсларни сарфлашни назарда тутди.

Фикримизча, ИИОнинг моддий-техника базасини мустаҳкамлаш қуйидаги элементлардан ташкил топган:

ИИОнинг моддий-техника базасини мустаҳкамлаш институционал асослари; ИИОнинг моддий-техника базасини мустаҳкамлашнинг ҳуқуқий асослари; ИИОнинг моддий-техника базасининг манбаи; ИИОнинг моддий-техника базасини мустаҳкамлашнинг амалдаги ҳолати.

Бошқарувни моддий-техник жиҳатдан таъминлашда **моддий-техник таъминотнинг манбаи** муҳим ўрин тутди. Бунда тегишли манбанинг барқарорлиги алоҳида аҳамиятга эга. Ўзбекистон Республикасининг 2016 йил 16 сентябрда қабул қилинган «Ички ишлар органлари тўғрисида»ги Қонунининг 44-моддасидаги ИИОнинг молиялаштирилиши ва моддий-техника таъминотига оид нормалар таҳлилидан билиш мумкинки, ИИО бошқарув тизимини моддий-техник жиҳатдан таъминлашнинг манбалари қуйидагилардан иборат:

Ўзбекистон Республикаси Давлат бюджети маблағлари;

қонун ҳужжатларида тақиқланмаган бошқа манбалар;

юридик ва жисмоний шахслар билан тузиладиган шартномалар асосида ташкил этиладиган бўлинмаларнинг ана шу юридик ва жисмоний шахслар томонидан таъминоти.

Бу ерда қонун ҳужжатларида тақиқланмаган бошқа манбалар кенг мазмунга эга бўлиб, турли манбалардан иборат бўлиши мумкин. Масалан, ИИВ Академияга тўлов-контракт асосида амалга ошириладиган ўқитишнинг маблағлари унинг бюджетдан ташқари жамғармасига жамланади, уларнинг камида 70 фоизи ўқув ва моддий-техник базани ривожлантиришга, 30 фоиздан ошмаган қисми эса ишда юқори натижаларга эришган профессор-ўқитувчилар таркиби ва ўқув-ёрдамчи ходимларни пул таъминотининг 100 фоизигача бўлган миқдорда ҳар ойлик моддий рағбатлантиришга йўналтирилиши кўзда тутилган<sup>42</sup>.

Бизнинг фикримизча, ИИО томонидан ҳақ эвазига хизмат кўрсатиш амалиётини кенгайтириш ИИО тизимини молиявий таъминлашнинг янги ва истиқболли шаклларида бири ҳисобланади.

<sup>42</sup> Бу ҳақда қаранг: Ўзбекистон Республикаси Президентининг 2017 йил 16 августдаги «Ички ишлар органлари ходимларини тайёрлаш, қайта тайёрлаш ва малакасини ошириш тизимини тубдан такомиллаштириш чора-тадбирлари тўғрисида»ги ПҚ-3216-сон қарори.

Айни пайтда, мамлакатимизда барча соҳаларда, хусусан ички ишлар органларида ҳам ҳақ эвазига хизмат кўрсатиш соҳасининг ролини ошириш ҳамда янги-янги хизмат турларини изчиллик билан тизимга жорий этиш долзарб масалалардан ҳисобланади<sup>43</sup>.

Бугунги кунда ИИОнинг таянч пунктлари учун ер майдони ва биноларни ажратиш, қурилиш, таъмирлаш ва капитал таъмирлаш, шунингдек мебель билан жиҳозлаш шаҳар ва туман ҳокимликлари томонидан маҳаллий бюджетдан ажратиладиган маблағлар ҳисобидан амалга оширилади.

ИИОнинг таянч пунктларини зарурий техник воситалар, кўргазмали қўлланмалар, хизмат ҳужжатлари ва автотранспорт воситалари билан таъминлаш Ўзбекистон Республикаси ИИБ томонидан Ўзбекистон Республикаси Давлат бюджетидан ажратиладиган маблағлар ҳисобидан амалга оширилади<sup>44</sup>.

ИИОнинг бошқарув тизимини **моддий-техник жиҳатдан таъминлашнинг аҳволи** бу борадаги воқеликка баҳо бериш имконини беради. Хусусан, ҳуқуқбузарликлар профилактикаси соҳадаги энг муҳим вазифалардан яна бири – ҳуқуқбузарликлар профилактикаси соҳасига замонавий ахборот-коммуникация технологияларини кенг татбиқ этиш, профилактика инспекторларининг билим даражаси ва касбий тайёргарлигини ошириш, улар учун муносиб иш шароитларини яратиш, уларни бевосита ўзларига бириктирилган ҳудудда хизмат турар жойи билан таъминлаш, зиммаларига юклатилган вазифаларни бажариш натижадорлиги учун моддий рағбатлантириш механизмларини жорий этиш ҳисобланади<sup>45</sup>.

Давлатимиз раҳбарининг 2017 йил 19 ноябрдаги «Ички ишлар органлари кадрлари билан ишлаш ва уларнинг хизматини ташкил этиш тартибини тубдан такомиллаштириш чора-тадбирлари тўғрисида»ги ПҚ-3413-сон Қарори асосида тергов органлари ходимларининг моддий ва ижтимоий таъминотини мустаҳкамлаш борасида илк маротаба депозит ҳисоб рақами жорий этилиб, ундаги пуллардан фойдаланиш имкони яратилди. Бу пул маблағлари эвазига

<sup>43</sup> Маҳмудходжаева У.М. Ички ишлар органларининг патруль-пост хизмати бўлинмалари томонидан ҳақ эвазига хизмат кўрсатиш шартномаларининг ўрни ва аҳамияти // Ички ишлар органларида норматив-ҳуқуқий ҳужжатлар ижросини таъминлаш механизми: бугунги ҳолати ва истиқболлари: Республика илмий-амалий конференцияси материаллари (2020 йил 4 март). – Т., 2020. – Б. 518.

<sup>44</sup> Бу ҳақда қаранг: Ўзбекистон Республикаси Президентининг 2017 йил 18 апрелдаги «Ички ишлар органларининг ҳуқуқбузарликлар профилактикаси бўлинмалари фаолиятини тубдан такомиллаштириш чора-тадбирлари тўғрисида»ги ПҚ-2896-сонли қарори.

<sup>45</sup> Мухамедов Ў.Х. Ўзбекистонда халқпарвар ички ишлар тизимини яратиш истиқболлари: Монография. – Т., 2020. – Б. 247.

тергов бўлинмалари моддий-техника базаси мустаҳкамланиб, ходимлар мебель, канцелярия ва бошқа жиҳозлар билан таъминланмоқда.

ИИОнинг тергов тизимида инновацион технологиялар кенг жорий қилинмоқда. Президентимизнинг 2017 йил 18 апрелдаги ПҚ-2898-сон қарори асосида илғор хорижий давлатлар тажрибаси асосида биринчи марта Ўзбекистонда тергов ҳаракатларини стенография қилиш, видеокузатув, шунингдек тергов ҳаракатларини аудио- ва видео қайд этиш тизимлари билан жиҳозланган махсус хоналар ташкил этилди. Бу хорижий мутахассислар томонидан юксак баҳоланди (ҳозирда **31 та** мазкур турдаги хоналар тўлиқ ишга туширилиб, фойдаланишга топширилди).

Ҳуқуқбузарликларни ўз вақтида аниқлаш ва уларга чек қўйиш, автомобиль ҳаракати устидан самарали назоратни таъминлаш мақсадида йўл-патрул хизмати стационар постлари сонини ва жойлашувини мақбуллаштириш, уларни белгиланган намунавий схема бўйича босқичма-босқич реконструкция ва модернизация қилиш, моддий-техник жиҳозлаш ишлари амалга оширилмоқда.

Йўлларни сақлаш ва уларни йўл белгилари, ахборот кўрсаткичлари, йўл ҳаракатини тартибга солишнинг бошқа техник воситалари билан жиҳозлаш бўйича ўрнатилган талабларга сўзсиз риоя этилишини таъминлаш – йўл ҳаракати хавфсизлигини таъминлаш соҳасидаги энг муҳим йўналишлардан саналади.

Бу борадаги ишларни самарали амалга ошириш мақсадида «Uzavtoyolbelgi» давлат унитар корхонаси ташкил этилди. Стандартлаштириш бўйича норматив ҳужжатлар талабларига мувофиқ йўл белгилари, ахборот кўрсаткичлари, йўл ҳаракатини тартибга солишнинг бошқа техник воситаларини ишлаб чиқариш – ушбу корхонанинг асосий вазифаси этиб белгиланди.

Умумий фойдаланишдаги автомобиль йўллари, шаҳарлар ва бошқа аҳоли пунктлари кўчаларини қуриш, реконструкция қилиш ва таъмирлаш бўйича ташкилотлар учун йўл белгилари, ахборот кўрсаткичлари, йўл ҳаракатини тартибга солишнинг бошқа техник воситаларини ишлаб чиқариш фақат «Uzavtoyolbelgi» давлат унитар корхонаси томонидан амалга оширилиши белгиланди.

Ўрнатилган йўл белгилари хатловдан ўтказилиб, уларни босқичма-босқич замонавий юқори интенсив (нур қайтарувчи) қопламали йўл белгилари билан алмаштириш, шунингдек, узоқ муддат фойдаланиладиган барқарор йўл чизиқларини чизиш учун махсус техника ва асбоб-ускуналар сотиб олиш бўйича комплекс чора-тадбирлар амалга оширилмоқда.



Пойтахтда йўл ҳаракати хавфсизлигини таъминловчи светофор объектлари, йўл белгилари ўрнатиш ва уларга хизмат кўрсатиш ҳамда йўл чизиқлари ўтказиш ишлари самарадорлигини ошириш бўйича қатор чора-тадбирлар амалга оширилди. Хусусан, Тошкент шаҳар Ички ишлар бош бошқармасининг Йўл ҳаракати хавфсизлиги бошқармаси хузуридаги Махсус эксплуатация-монтаж бошқармаси Тошкент шаҳар ҳокимлигига ўтказилди. Шунингдек, Махсус эксплуатация-монтаж бошқармаси қошидаги «Uzavtomotobelgi» шўъба корхонаси «Uzavtomotobelgi» давлат унитар корхонасига ўзгартирилди.

Маҳаллий хом ашё ва материаллардан фойдаланиш ва бутловчи қисмларни ишлаб чиқаришни маҳаллийлаштириш ҳисобига маҳсулот таннархини туширган ҳолда махсус жиҳозланган автотранспорт воситалари учун юқори сифатли ишорали овоз кучайтиргич мосламалар ишлаб чиқариш бўйича чора-тадбирлар амалга оширилмоқда (хусусан, «Ўзэлтехсаноат» АКда).

Йўл ҳаракати хавфсизлиги бўлинмаларини «Автокон» – автомашиналарнинг давлат рақамларини автоматик аниқлаш ва қоидабузарликларни қайд этиш махсус аппарати билан таъминлаш ишлари бошланди. Йўл ҳаракати инспектори машинасига ўрнатиладиган ушбу махсус қурилма қоидабузарлик содир этиб, жарима тўламай юрган транспорт воситаларини бевосита ҳаракат жараёнида аниқлаш имконини беради<sup>46</sup>.

Алоҳида эътибор қаратиш жоизки, Тошкент шаҳрида, Самарқанд ва Хоразм вилоятларида тажриба тариқасида **йўл-патрул хизмати мотоциклдаги гуруҳлари** тузилди.

Йўл-патрул хизмати мотоциклдаги гуруҳларига йўллар ва кўчаларнинг ҳаракатланиш қийин бўлган қатнов қисмларида, одамлар гавжум жойларда, шунингдек хорижий ва бошқа делегацияларни кузатишда йўл ҳаракати хавфсизлигини таъминлаш бўйича вазифалар юклатилди.

2018 йил 1 октябрга қадар тажриба тариқасида ташкил этилган йўл-патрул хизмати мотоциклдаги гуруҳларининг фаолияти натижаларини таҳлил қилиш ва йўл-патрул хизматининг мазкур турини мамлакатнинг бошқа ҳудудларида жорий этиш вазифа сифатида белгиланди.

Бошқарувни ташкил этишда **ходимларни қўллаб-қувватлаш, уларни ижтимоий ва ҳуқуқий ҳимоя қилиш** унинг самарадорлигини таъминлашнинг

---

<sup>46</sup> Тинчлик ва осойишталик барқарор тараққиётнинг муҳим омилдир // Халқ сўзи. – 2017. – 30 июнь.

энг муҳим мезонларидан бири саналади<sup>47</sup>. Айниқса, хавфлилик даражаси юқори бўлган касбларда ишловчи ходимларни қўллаб-қувватлаш биринчидан, ходимнинг ҳуқуқ ва манфаатларини ифодалашнинг асосий омили бўлса, иккинчидан, ходимларни муносиб равишда рағбатлантириш орқали уларнинг фаолияти самарадорлигини оширишнинг устувор йўналиши ҳисобланади.

Соҳада шахсий таркибни ижтимоий ҳимоя қилиш, уларнинг яшаш ва хизмат шароитларини яхшилаш масалаларига алоҳида эътибор берилмоқда. Сўнги тўрт йилнинг ўзида 241 та хизмат уйлари қурилиб, уй-жойга эҳтиёжи бўлган ва хизматда алоҳида ўртак кўрсатган ходимларнинг оилаларига топширилгани ҳам бу борадаги ишларимизнинг амалий тасдиғидир. Бундан ташқари, 2018-2020 йилларда соҳа ходимлари учун имтиёзли ипотека кредити асосида Тошкент шаҳрида барпо этилган замонавий кўп қаватли уйлардан 392 та, Қорақалпоғистон Республикаси ва вилоятларда эса 2 мингга яқин квартира ажратилди<sup>48</sup>.

Н.Д. Кочеткова ИИО ходимларини ижтимоий ҳимоя қилишни ИИО ходимлари ҳуқуқий мақомининг муҳим таркибий қисми ҳамда улар фаолияти самарадорлигини оширишнинг асосий жиҳатларидан бири сифатида тадқиқ этади<sup>49</sup>.

Ўзбекистон Республикасининг 2016 йил 16 сентябрда қабул қилинган «Ички ишлар органлари тўғрисида»ги Қонунининг 35-моддасида ИИО ходимларини ижтимоий ҳимоя қилишнинг шакллари сифати қуйидагилар назарда тутилган:

соғлиғини сақлаш; меҳнатига ҳақ тўлаш; уй-жой майдони билан таъминлаш; мол-мулкига етказилган зарарнинг ўрнини қоплаш; хизмат мажбуриятларини бажариш чоғида транспорт воситаларидан имтиёзли фойдаланиш; давлат пенсия таъминоти; давлат суғуртаси; ижтимоий ёрдам кўрсатиш.

Юқоридагилардан келиб чиқиб шуни қайд этиш жоизки, ИИО ходимларнинг самарали ишлаши учун муносиб шарт-шароитлар яратиш, уларни хизмат турар жойлари билан таъминлашнинг ҳуқуқий ва молиявий асосларини такомиллаштириш муҳим аҳамият касб касб этади.

<sup>47</sup> Коваленко И.А. Система органов внутренних дел России в механизме российского государства: Автореф. дисс. ... канд. юрид. наук. – М., 2005. – с. 14.

<sup>48</sup> Шавкат Мирзиёевнинг ички ишлар ходимларини касб байрами муносабати билан байрам табриги (2020 йил 25 октябрь)

<sup>49</sup> Кочеткова Н.Д. Административно-правовое обеспечение социальной защиты сотрудников органов внутренних дел Российской Федерации: Автореф. дисс. ... канд. юрид. наук. – М., 2006. – с. 27.

### Фойдаланилган адабиётлар рўйхати: (REFERENCES)

1. SH.M.Mirziyoyev, O‘zbekiston Respublikasi Konstitutsiyasining 26 yilligiga bag‘ishlangan tantanali marosimdagi ma’ruza, 2018 yil 7 dekabr.
2. SH.M.Mirziyoyev, O‘zbekiston Respublikasi Oliy Majlisiga yo‘llagan murojaatnomasi, 2020 24 yanvar.
3. Korrupsiyaga qarshi kurash bo‘yicha Respublika Idoralararo komissiyaning yig‘ilish bayoni, “Oliy ta’lim sohasida korrupsiyaga qarshi kurashish va qonuniylikni ta’minlashga doir masalalar” – 2019 yil 18 yanvar.
4. Маҳмудходжаева У.М. Ички ишлар органларининг патруль-пост хизмати бўлинмалари томонидан ҳақ эвазига хизмат кўрсатиш шартномаларининг ўрни ва аҳамияти // Ички ишлар органларида норматив-ҳуқуқий ҳужжатлар ижросини таъминлаш механизми: бугунги ҳолати ва истиқболлари: Республика илмий-амалий конференцияси материаллари (2020 йил 4 март). – Т., 2020. – Б. 518.
5. Ўзбекистон Республикаси Президентининг 2017 йил 18 апрелдаги «Ички ишлар органларининг ҳуқуқбузарликлар профилактикаси бўлинмалари фаолиятини тубдан такомиллаштириш чора-тадбирлари тўғрисида»ги ПҚ-2896-сонли қарори.
6. Yuldashev, J. (2023). Step-by-step development of jointstock companies in Uzbekistan. Eurasian Research Bulletin, 16, 114-118.
7. Мухамедов Ў.Х. Ўзбекистонда халқпарвар ички ишлар тизимини яратиш истиқболлари: Монография. – Т., 2020. – Б. 247.
8. Akhrorkulov, A. (2020). Non-Profit Organizations: Legislation Reform And Law Enforcement Practice. The American Journal of Political Science Law and Criminology, 2(10), 129-134.
9. Юлдашев, Ж. (2023). Поэтопное Развитие Акционерных Обществ В Узбекистане. Central Asian Journal of Theoretical and Applied Science, 4(1), 98-103.
10. Gulyamov, S., & Ahrorqulov, A. (2022). NOTIJORAT TASHKILOTLAR FAOLIYATINI TARTIBGA SOLISHNING HUQUQIY ASOSLARI: MILLIY VA HORIJIIY TAJRIBA. Oriental renaissance: Innovative, educational, natural and social sciences, 2(5), 1029-1041.
11. Ahrorqulov, A. (2022). NOTIJORAT TASHKILOTLARI TO‘G‘RISIDAGI QONUNCHILIKNI TAKOMILLASHTIRISH MASALALARI. Oriental renaissance: Innovative, educational, natural and social sciences, 2(6), 893-902.
12. Akhrorqulov, A. (2020). Issues of formation and registration of non-profit organizations. Scientific research results in pandemic conditions (COVID-19), 1(02), 23-26.

13. Юлдашев, Ж. (2022). АКЦИЯДОРЛИК ЖАМИЯТЛАРИНИНГ ФУҚАРОЛИК-ҲУҚУҚИЙ ЛАЁҚАТИ (НАЗАРИЙ ВА АМАЛИЙ МУШОҲАДА). *Oriental renaissance: Innovative, educational, natural and social sciences*, 2(10), 1245-1252.
14. Мамажонова, Д. (2022). KONSTITUTSIYAVIY ISLOHOTLAR–XALQ MANFAATINING ASOSIY MEZONI. *Oriental renaissance: Innovative, educational, natural and social sciences*, 2(10), 688-693.

УДК:631

## ЖИЗЗАХ ВИЛОЯТИНИНГ ҚИШЛОҚ ХУДУДЛАРИДА ЭКОЛОГИК ТУРИЗМНИ РИВОЖЛАНТИРИШНИНГ МУҲИМ ТАМОЙИЛЛАРИ

**Санаева Лола Шукурбоевна**

Жиззах давлат педагогика университети доценти в.б.,

биология фанлари номзоди

E-mail: [sanaeva\\_08@gmail.com](mailto:sanaeva_08@gmail.com)

**Номозов Абдурашид Толлибоевич**

Жиззах давлат педагогика университети,

Жисмоний маданият назарияси ва методикаси кафедраси ўқитувчиси

E-mail: [nomozov7203@gmail.com](mailto:nomozov7203@gmail.com)

**Маннонов Давронжон Мухтор ўғли**

Жиззах давлат педагогика университети,

биология йўналиги 2-курс талабаси

E-mail: [mannonovdavronjon6@gmail.com](mailto:mannonovdavronjon6@gmail.com)

**Хабиев Соҳиб Мансур ўғли**

Жиззах давлат педагогика университети,

биология йўналиги 2-курс талабаси

E-mail: [sredmi377hd@gmail.com](mailto:sredmi377hd@gmail.com)

### АННОТАЦИЯ

Жиззах вилоятининг 74 % аҳолиси қишлоқларда истиқомат қилади ва ушбу қишлоқларнинг кўпи тоғли рекреацион ҳамда кўриқланма табиий ҳудудларда атрофида жойлашган. Шунингдек, қишлоқларнинг қадимий анъаналари, номоддий ва номоддий мероси ва ҳунармандчилиги ҳам туризмнинг махсус турларининг ривожланишига асос бўла олади.

**Калит сўзлар.** Рекреацион ҳудуд, кўриқланма ҳудуд, қишлоқ туризми, агро туризм, қадимий анъаналар, моддий ва номоддий мерос, ҳунармандчилик, зиёратгоҳлар, чекка қишлоқ ҳудудлари.

### АННОТАЦИЯ

74% населения Джизакской области проживает в селах, причем большая часть этих сел расположена вокруг горно-рекреационных и охраняемых природных территорий. Также древние традиции, материальное и нематериальное наследие и ремесла деревень могут стать основой для развития особых видов туризма.

**Ключевые слова:** Зона отдыха, заповедная зона, сельский туризм, агротуризм, древние традиции, материальное и нематериальное наследие, ремесла, святыни, сельские поселения.

### ABSTRACT

74% of the population of the Jizzakh region lives in villages, and most of these villages are located around mountain recreational and protected natural areas. Also, ancient traditions, tangible and intangible heritage and crafts of villages can become the basis for the development of special types of tourism.

**Keywords:** Recreation area, protected area, rural tourism, agritourism, ancient traditions, tangible and intangible heritage, crafts, shrines, rural settlements.

### КИРИШ

Жиззах вилоятининг қишлоқларидаги аҳолининг 74 % ининг қишлоқлардаги рекреацион ва қўриқланма ҳудудларда атрофида яшагани ҳисобга олсак ушбу жойларда аҳолининг иш билан таъминлаш ва уларни ижтимоий ва иқтисодий ривожлантиришда ва экологик туризмнинг алоҳида ўрни борлигини кўрамыз. Шуларни ҳисобга олган ҳолда Президентнинг «Ўзбекистон Республикасида туризм соҳасини янада ривожлантириш чоратадбирлари тўғрисида»ги Фармони билан 2019 йилнинг 1 ноябридан эътиборан Туризмни ривожлантириш давлат қўмитаси энг юқори туризм салоҳиятга эга бўлган фуқаролар йиғинлари (шаҳарча, қишлоқ, овуллар ҳамда шаҳар, шаҳарча, қишлоқ ва овулларнинг маҳаллалари) рўйхатини шакллантира бошлади. Фуқаролар йиғинлари ҳудудларида 20 тадан кам бўлмаган оилавий меҳмон уйлари яратилган тақдирда ва сайёҳлар учун камида беш хил хизмат тури (яшаш ва ёки овқатлантириш хизматларидан ташқари) кўрсатилган тақдирда, уларга «Туризм маҳалласи», «Туризм қишлоғи» ёки «Туризм овули» мақоми берилди. 2020 йилдан бошлаб «Туризм маҳалласи», «Туризм қишлоғи» ёки «Туризм овули» мақомининг



берилган фуқаролар йиғини «Обод қишлоқ» ва «Обод маҳалла» давлат дастурларига киритилади.

Шуни таъкидлаш лозимки кейинги ўринларда Жиззах вилоятига ташриф буюрадиган маҳаллий ва чет элик сайёҳларнинг барчаси айнан қишлоқ жойлардаги туристик объектлар ва туристик манзиллардаги маршрутлар бўйлаб саёҳат қиладилар. Демак қишлоқ туризмнинг ривожланиши вилоятга ташриф буюрадиган маҳаллий ва хорижий сайёҳларнинг ўсиш кўрсаткичига тўғри пропорционал бўлади (1 ва 2 графиклар).

### **МАҚСАДИ ВА ВАЗИФАСИ**

Жиззах вилояти қишлоқларида экологик туризмни ривожлантириш тамойлларини талқин қилиш шу орқали қишлоқлардаги аҳолини иш билан таъминлашда туризмнинг аҳамиятини кўрсатиб бериш. Чекка тоғли қишлоқ ҳудудларида аҳолини ижтимоий ва иқтисодий ривожлантиришда экологик ва бошқа махсус туризм турларидан оқилона фойдаланиш афзалликларини очиб бериш.

### **ЎРГАНИЛГАНЛИК ДАРАЖАСИ**

Қишлоқ туризми мамлакатимиз учун нисбатан янги йўналиш бўлганлиги туфайли Россия олимларининг илмий тадқиқот ишларида даставвал тўхталаб ўтамиз. А.Ю. Александровнинг “География туризма” деб номланган дарслигида қишлоқ туризмни экологик туризмнинг бир тармоғига қўшишни илгари суради.[4] В.В. Храбовченконинг “Экологический туризм” деб номланган ўқув қўлланмасида экологик туризм билан бирга қишлоқ туризмни ташкил қилиш борасида тўхталган[5]. А.Б. Косолаповнинг “Теория и практика экологического туризма” деб номланган ўқув қўлланмасида экологик ва қишлоқ туризмни ташкил қилишнинг назарий масаласи устида тадқиқотлар олиб борган[6]. Шу сингари мамлакатимиз олимларидан З.И. Усмановнинг олиб борган тадқиқотларининг асосий йўналишлари Ўзбекистонда туризм-рекреацион хизматларни ривожлантиришга қаратилган бўлиб, унда Самарқанд, Қашқадарё ва Сурхондарё вилоятларида рекреацион ва соғломлаштириш туризми талаб даражасида ривожланмаганлигини муассасаларнинг сони камлиги билан изоҳлаган.[7] Бу вилоятлардаги қишлоқлардаги туризм ресурслардан рекреацион ва соғломлаштириш туризмида самарали фойдаланиш йўллари ва шу орқали қишлоқлар инфратузилмасини такомиллаштириш борасида тўхталиб ўтилмаган. Д.З.

Норқулова ўзининг илмий тадқиқотлари натижасида Ўзбекистонда социал туризм хизматларини ривожлантиришнинг ташкилий-иқтисодий механизмини такомиллаштириш борасида бир қатор тавсияларни ишлаб чиққан бўлиб, асосий йўналиш сифатида ижтимоий ҳимояни кўрсатиб ўтган. [8] Бунда туризмга хизмат кўрсатувчи қишлоқдаги объектлар ва уларнинг ўртасидаги ўзаро боғлиқлик, яхлит тузилмани яратиш борасида тўхталиб ўтилмаган. Таъкидлаш керакки, ҳозирги вақтда қишлоқ туризми инфратузилмасини ташкил қилувчи тармоқларни ривожлантириш, шакллантириш ва соҳага инновацияларни жорий қилиш борасида кўплаб муаллифлар ўртасида ягона тушунча мавжуд эмас. Фикримизча бу борада ҳали олиб борилиши керак бўлган тадқиқотларнинг кўлами кенг бўлиб, қишлоқларимизда туризм инфратузилмасини шакллантиришда тармоқларнинг бир-бирига мутаносиб ривожланишини таъминлашимизда атрофлича белгиланган халқаро тажрибаларини ҳам ҳисобга олишимиз лозим.

### **ТАДҚИҚОТ МЕТОДОЛОГИЯСИ**

Тадқиқотда қишлоқларимизда туризм инфратузилмаси ривожланишини белгилашда яқин йилларда кутилаётган ўзгаришларни ҳисобга олиш ва шу орқали туризмнинг ривожланишини яхлит инфратузилма сифатида ўрганиш методологияси “Iqtisodiyot va innovatsion texnologiyalar” ilmiy elektron jurnali. № 4, iyul-avgust, 2019 yil 2104/2019 (№ 00042) <http://iqtisodiyot.tsue.uz> қўлланилиб, бу борада мутахассислар фикрини ўрганган ҳолда, кузатиш, қиёслаш, эмперик тадқиқот, қиёсий таҳлил ҳамда эксперт баҳолаш каби усуллари орқали инфратузилманинг таркибий қисмлари ривожланиши йўналишларини белгилаб бериш усули таклиф этилгандир. Шунингдек, 2025 йилгача республикамиз қишлоқлари туризми ривожланиши йўналишларининг устувор вазифаларига оид қилинган ва инфратузилмани такомиллаштиришга оид аниқ тавсиялар ишлаб чиқилган.

### **ТАДҚИҚОТ ВА НАТИЖАЛАРИ**

Ҳозирда Жиззах вилоятида туризм потенциали юқори бўлган ҳудудларига Бахмал тумани 10 та Бахмал тумани(10 ҚФЙ-102 та қишлоқ), Зомин тумани(12 ҚФЙ- 80 та қишлоқ), Фориш тумани(11 та ҚФЙ - 112 та қишлоқ), Ғаллаорол тумани(14 ҚФЙ-106 та қишлоқ), Янгиобод тумани(5 та ҚФЙ- 30 та қишлоқ) жами 430 та қишлоқ мавжуд. Агар вилоятда умумий қишлоқлар сони 561 та бўлса шундан 80 фоиз қишлоқлар вилоятнинг тоғли

худудларида жойлашган. XX аср ўрталаригача йирик қишлоқлар асосан тоғ ва тоғолди худудларида лентасимон кўринишда шаклланган. Қишлоқларнинг бундай худудий ташкил топгани аҳолининг катта - кичик сой ва дарёлар атрофида, сувга яқинроқ жойлашишга бўлган интилишидир. Қолган туманлар эса асосан ўзлаштирилган чўл худудларида ташкил топган бўлиб, улар ҳам ўз навбатида ўзига хос демографик хусусиятларга эга.

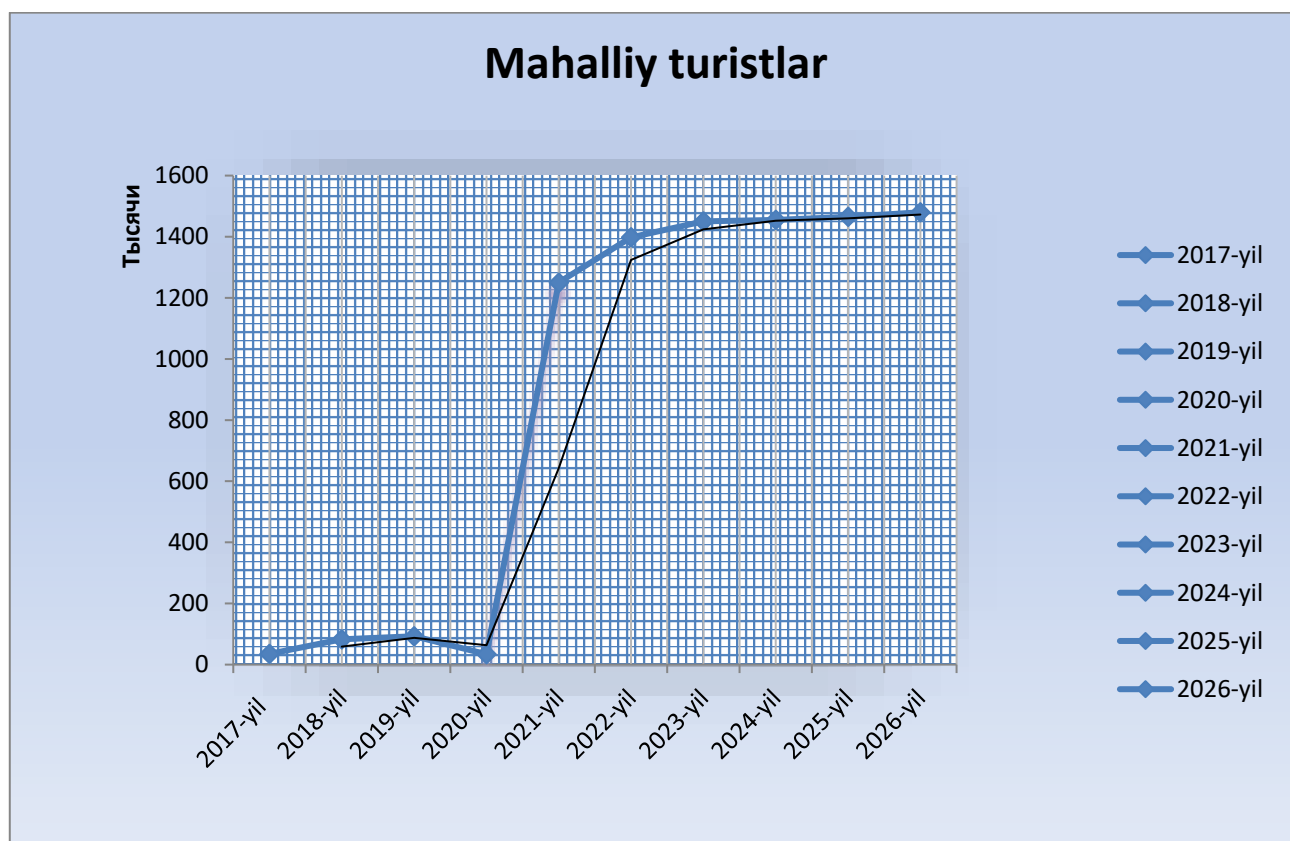

**1-диограмма Жиззах вилоятига ташриф буюрувчи хорижий сайёҳларнинг 10 йиллик ўсиш кўрсаткичи**

Кейинги пайтларда вилоятнинг тоғ қишлоқлари аҳолининг сони ортиши ҳисобига кенгайиб бориши қуйидаги муаммоларни келтириб чиқаради:

Биринчидан, аҳоли тобора "юқорилаб", яъни тоғ этақларигача жойлашиб, тоғларнинг муҳофаза худудларигача кириб бормоқда;

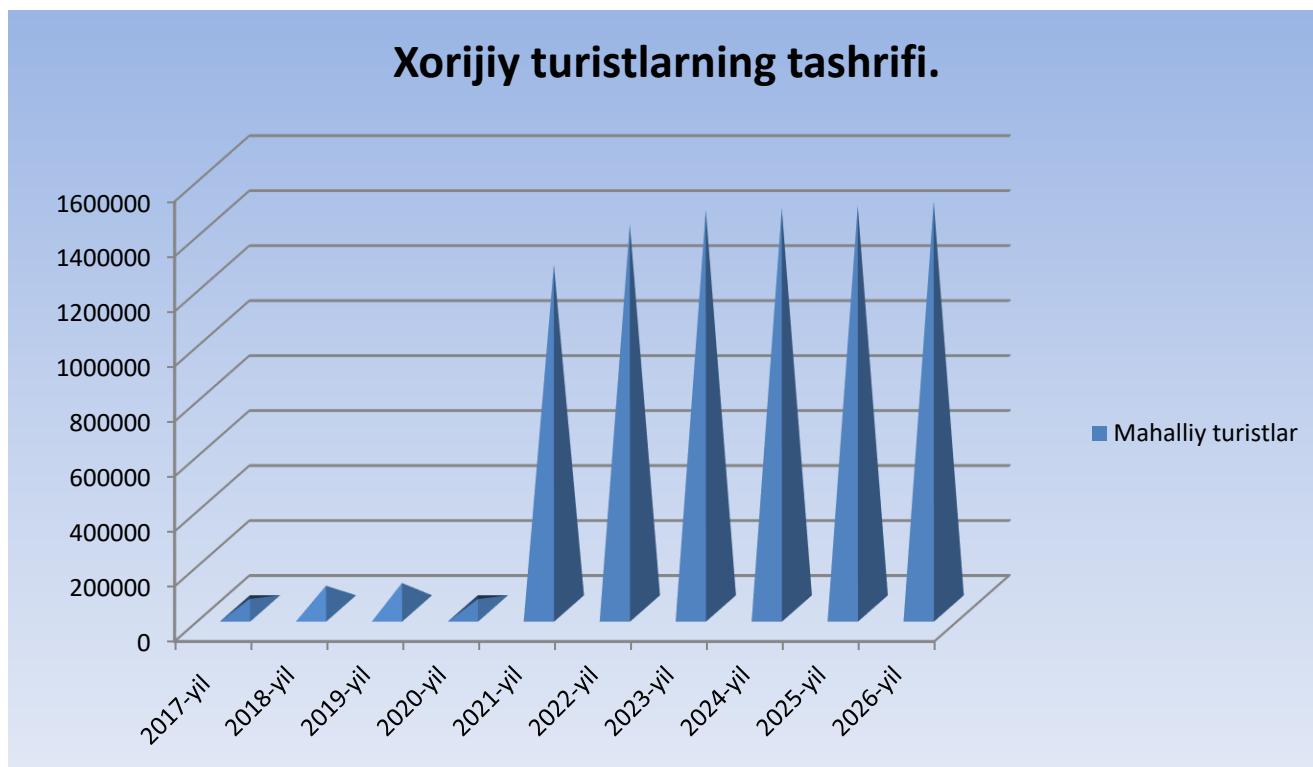

**2-диограмма.Жиззах вилоятига ташриф буюрган хорижий сайёҳларнинг 10 йиллик ўсиш кўрсаткичи**

иккинчидан, аҳоли асосан чорвачилик билан шуғулланадиган қишлоқларда чорва туёғи кўпайиб, табиий ландшафтларга зарар келтиради, доривор ва камёб ўсимликларнинг камайиб йўқолиб кетишига олиб келади;

Учинчидан, аҳоли кўпайиши билан кишиларнинг тоғларга қатнови кўпайиб боради, бу эса ўзига хос табиатга эга бўлган тоғлардаги муҳитнинг ифлосланиши ва бузилишига сабаб бўлади.

Тоғлар мамлакатимизнинг эстетик бойлиги ҳисобланади. Шу боис уларни барқарор ривожланиши қонуниятларига биноан, келажак учун асрашимиз лозим. Яъни чорвачилик ва дехқончилик ишларининг ўрнини энди қишлоқларда рекреатция ва туризм, хусусан агро ва экотуризм, зиёрат туризми, миллий спорт-соғломлаштириш, илмий-археологик, фитотуризм, тоғ спорти туризми, этнотуризм каби туризмнинг махсус турларини ривожлантириш мақсадга мувофиқ бўлади.

1- жадвал

**Жиззах вилояти қишлоқларининг туризм имкониятлари ва  
экоуристтик объектлари**

Туман номи	Туризм потенциалга эга қишлоқлар	Туристтик имконияти	Рекреация ҳудудлари ва Экоуристтик объектлар
Бахмал	Музбулок, Зартепа, Алдашман, Бойқўнғир, Новка, Жум жум сой, Мўғал, Данғара, Тоғ терак,	Экотуризм, агротуризм, спелеотуризм, тоғ спорти туризми, этнотуризм, тарихий илмий туризм, зиёрат туризми, фитотуризм,	Зомин давлат кўриқхонаси, Бахмал ўрмон хўжалиги, Зиёратгоҳ ва археологик ёдгорликлар, хунармандчилик ва фольклёр жамоалари
Зомин	Дуба, Ўрикли, Пешағор, Сувлисой, Қоронғисой, Лайликуя, Хулкар, Еттикечув,	Экотуризм, агротуризм, спелеотуризм, тоғ спорти туризми, этнотуризм, тарихий илмий туризм, зиёрат туризми, рекреацион туризм,	Зомин давлат кўриқхонаси, Зомин миллий боғи, Зомин ўрмон хўжалиги, Зиёратгоҳ ва археологик ёдгорликлар, хунармандчилик ва фольклёр жамоалари
Фориш	Ухум, Хаёт, Мажурум, Қоробдол, Андиган, Михин, Эски фориш, Гараша,	Экотуризм, қишлоқ туризми, агротуризм, спелеотуризм, тоғ спорти туризми, этнотуризм, тарихий илмий туризм, зиёрат туризми, фитотуризм.	Зомин давлат кўриқхонаси, Зомин миллий боғи, Зомин ўрмон хўжалиги, Зиёратгоҳ ва археологик ёдгорликлар, хунармандчилик ва фольклёр жамоалари, Фориш ўрмон ва ов хўжалиги
Ғаллаорол	Авлиё, Сафарота, Қўкбулок, Қўйтош.	Экотуризм, қишлоқ туризми, агротуризм, спелеотуризм, тоғ спорти туризми, этнотуризм, тарихий илмий туризм, зиёрат туризми, орнитологик туризм, фитотуризм	Ғаллаорол ўрмон хўжалиги, Зиёратгоҳ ва археологик ёдгорликлар, хунармандчилик ва фольклёр жамоалари
Янги-обод	Хўжа мушкент, Чанговул	Экотуризм, қишлоқ туризми, агротуризм, спелеотуризм, тоғ спорти туризми, этнотуризм, тарихий илмий туризм, зиёрат туризми, орнитологик туризм, фитотуризм	Хўжамушент ўрмон хўжалиги, Зиёратгоҳ ва археологик ёдгорликлар, хунармандчилик ва фольклёр жамоалари, “Ховатаг гулшани” номли сиҳатгоҳ
Арна	Лолазор ва Навруз посёлкалари	Экотуризм, агротуризм,	Айдар аранасой кўллари тизими,

сой ва Зафароб од		спелеотуризм, орнитологик туризм, ов туризми.	Қизилкум, Айдар- арансой биорезервати
Ш.Раши дов	Увобсой, Ровот, Паймартога, Кўрпасой, Олти ховуз	Экотуризм, қишлоқ туризми, агротуризм, спелеотуризм, тоғ спорт туризми, этнотуризм, тарихий илмий туризм, зиёрат туризми, орнитологик туризм, фитотуризм	Молғузар тоғ тизмаси, Марказий ўрмон хўжалиги, Зиёратоҳ ва кадамжолар, археологик ёдгорликлар.

Чунки ушбу ҳудудда 3 та алоҳида кўриқланадиган ҳудуд Зомин миллий боғи, Зомин ва Нурота давлат кўриқхонаси, ўрмон хўжаликлар ҳамда Айдар – арнасой кўллар тизимини ҳосил қилувчи табиий масканлар ҳам қишлоқлар ҳудуди ёки улар атрофида жойлашган. Шунингдек, қадимий хунармандчилик, кўпқари, кураш каби спорт ўйинлари, тоғлардаги шифобахш ўсимликлар, фолклёр жамоалари, тоғ сўқмоқлари, ноёб ўсимликлари, қушлари ва бой ҳайвонот дунёси ҳам нафар қишлоқларнинг балки Жиззах вилояти туризмнинг асосий бўлагидир.

Жиззах вилоятидаги «Давлат муҳофазаси рўйхатлари» га киритилган 427 та маданий мерос объектлари мавжуд бўлиб, шулардан археологик ёдгорликлар 268 та, архитектура ёдгорликлари 100 та, монументал санъат ёдгорликлари 59 тани ташкил этади. Модий маданий меърос кўп туманларга Зомин (104 та), Ғаллаорол (71 та) ва Бахмал (68 та) туманлари киради.

Вилоят қишлоқларидаги туризм истиқболларини қишлоқлар кесимида юқори (1-даража), ўртача(2-даража) ва паст (3-даража) даражаларга бўлиб чиқдик, унда 1-даражага Зомин, Бахмал, Ғаллаорол, Жиззах туманлари қишлоқлари киради, 2-даражага Фориш, Янгиобод туманлари ва нисбатан паст даражага Зарбдор, Мирзачўл ва бошқа чўл ҳудудида жойлашган туманларини киритишимиз мумкин бўлади. Бироқ, шунини таъкидлаш лозимки, вилоятдаги барча тарихий объектлари яхши ўрганилган ёки туризм инфраструктураси талаб даражасида дея олмаймиз. Ушбу ҳудудлар устида археологик текширувлар ўтказилиши ва уларни қайта таъмирланиши юзасидан чора тадбирлар ишлаб чиқилиши лозим.



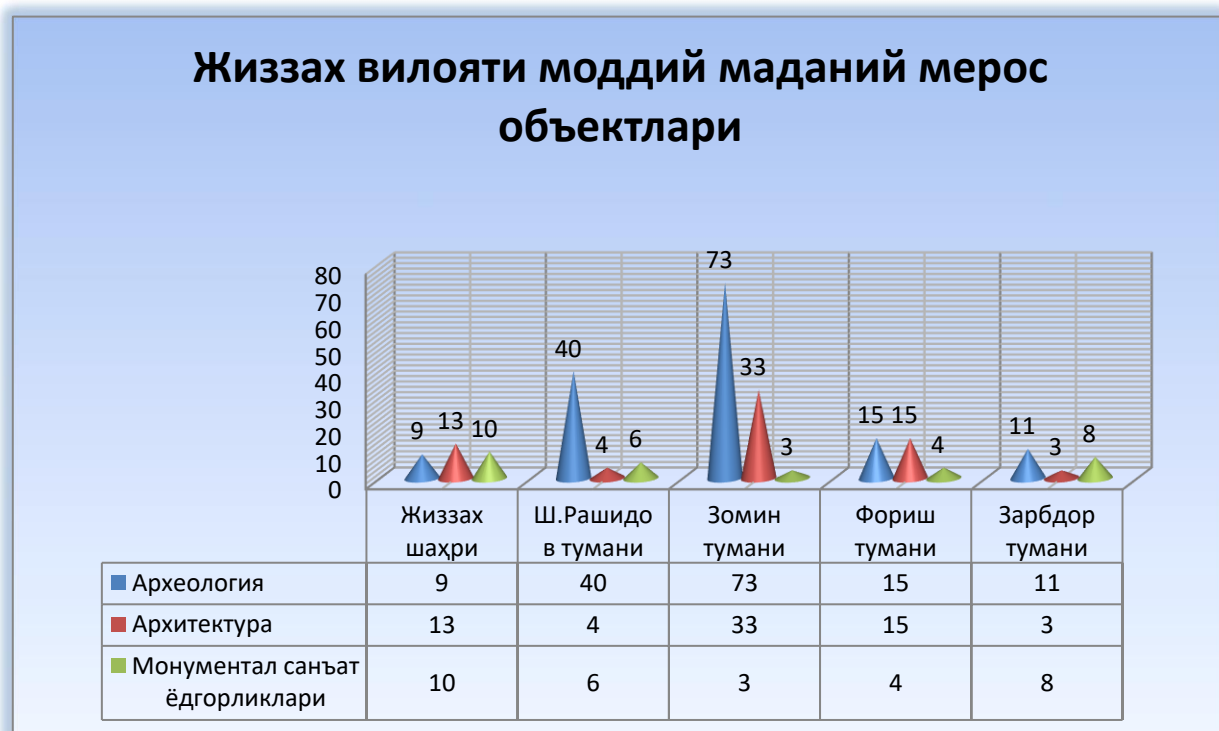

### 3-диограмма. Жиззах вилояти туманларидаги қишлоқлар сони ва улар ҳудудида жойлашган моддий маданий мерос объектлари

.....Ушбу 3-диограммадаги кўрсаткичлар асосида 1-даражадаги туризмни ривожлантириш имкони мавжуд бўлган Ғаллаорол, Бахмал ва Зомин туманлари Шимолий Ғарбий Туркистон ва Молғузар тоғ тизмалари ён бағирлари ва этакларида жойлашганлиги бўлиб этнографик ва тарихий жиҳатдан дастлабки, қадимий қишлоқлардан ҳисобланади. Ўртача даражадаги туристик имкониятларга эга бўлган ҳудудларда нисбатан объектлар кам бўлиб буни уларнинг тарихий жиҳатдан нисбатан янгилиги ва 3-даражадаги имкониятга эга ҳудудлар яқин 70 йиллар ичида ташкил қилинган туманлар эканлиги билан боғлиқ.

Тоғ ён бағрида жойлашган туманларнинг табиати ва иқлими бу жойларга азалдан туризм индустрияси шаклланганлиги ва эндиликда уларни жаҳон стандартларига кўтариш масалалари турибди. Паст ва ўртача туристик имкониятга эга ҳудудларга эса туризмнинг овчилик, балиқчилик, экотуризм, спорт соғломлаштириш, этнографик туризм каби турлари билан бирга агротуризмни ривожлантириш мумкин. Зеро Жиззах вилояти иқтисодиётининг асосини қишлоқ хўжалиги ташкил этганлиги, яъни қишлоқ аҳолисининг асосий қисми ҳам боғдорчилик, чорвачилик ва лалмикор дехқончилик билан шуғулланиб келади. Жумладан, Ғаллаорол тумани Ғалла

етиштиришга, Фориш - узумчиликка, Бахмал тумани олма, Зомин кўпрок чорвачиликга ихтисослашган бўлса Мирзачўл, Дўстлик, Пахтакор, Зарбдор туманларининг асосий қишлоқ хўжалиги маҳсулотларига жумладан пахтачилик, ғаллачилик ва шоличиликка ихтисослашган.

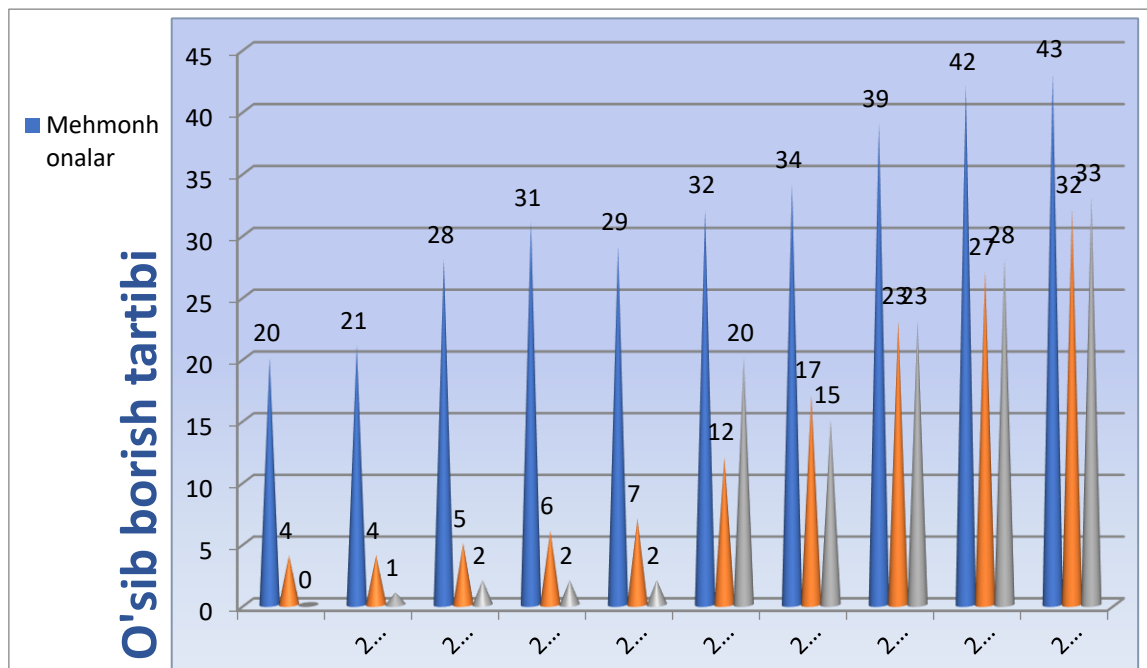

4-диограмма. Жиззах вилоятида жойлаштириш воситаларининг

### 10 йиллик ўсиш кўрсаткичлари

Юқоридагиларни ҳисобга олиб Жиззах вилоятида туризм инфратузилмаларини шакллантириш ва ҳудудга сайёҳлар сонини ошириш юзасидан ҳукумат доирасида бир қанча қарор ва фармойишлар имзоланди[1,2,3,4]. Бугунги кунда улар ижроси натижасида вилоятда кемпинглар ва хостеллар сони ошиб бормоқда (2-схема).

Жиззах вилоятига ташриф буюрадиган хорижий сайёҳлар Самарқанд, Бухоро ва Хива каби тарихий шаҳарлардагидек обида ва мажмуаларга эга бўлмасда тоғ, дарё ва кўлу-чўллари бағридаги қадимий тарихга ўзига хос, бир бирини такрорламайдиган қишлоқлардаги туристик маршрутларидан фойдаланмоқдалар.

### ХУЛОСА ВА ТАКЛИФЛАР

Юқорида таъкидланган муаммолар тобора кескинлашиб бориши мумкинлигини ҳисобга олган ҳолда, уларнинг олдини олиш учун қуйидаги чоралар қўлланилиши мақсадга мувофиқ:

-Тоғ қишлоқларида аҳоли уй - жойлари қурилишини тартибга солиш;

-Аҳоли жойлашуви ва уй - жой қуриш, фойдаланиши мумкин бўлган ҳудудлар чегарасини қатъий белгилаш;

-Қишлоқлар аҳолисини доимий иш билан таъминлаш учун аҳолига бизнес соҳалари сирларини ўргатиш;

-Қишлоқлар аҳолисининг турмуш даражасини яхшилаш, мавжуд меҳнат ресурсларидан самарали фойдаланиш;

-Қишлоқларда замонавий рекреация ва туризм инфратузилмасини шакллантириш;

-Вилоятдаги туристик потенциали юқори бўлган қишлоқларнинг туристик маршрутларини, хариталари ва уларнинг мобил иловаларини яратиш:

-Хар бир туристик потенциали юқори қишлоқларнинг туризм брендини яратиш ва уни жаҳон туризм бозорида тарғибот қилиш;

-Вилоятнинг туристик қишлоқларида туризм тадбирлари ва ярмаркаларини ташил қилиш;

-Вилоятда туризм йўналишида кенг миқёсда фаолият юритувчи менежментлар ва маркетингларни тайёрлаш;

-Вилоят қишлоқлари маҳаллий аҳолисининг туризм соҳасида билим ва кўникмаларини шакллантириш учун уларни ўқитиш ва малака ошириш курсларини ташкил этиш;

-Вилоятдаги алоҳида қўриқланадиган ҳудудлар ходимлари орасида туристларни қабул қилиш ва уларга сервис хизмати кўрсатишда алоҳида малакали кадрларни тайёрлаш;

-Маҳаллий аҳоли ва вилоятдаги алоҳида қўриқланадиган ҳудудлар ҳамда туризмни ривожлантирувчи тизилмалар ўртасида ўзаро алоқа ва қўллаб қувватлаш механизми шакллантириш;

-Вилоятдаги маҳаллий тизилмалар, фермерлар уюшмаси, қишлоқ хўжалиги бошқармалари, табиатни муҳофаза қилиш, ўрмончилик, хунармандлар уюшмаси ва бошқа шу каби ҳуқуқий органлар билан туризм минтақавий бўлими ўртасида ишчи гуруҳларни шакллантириш;

-Вилоятда агротуризмни ривожлантириш ва уни ташвиқот тарғибот қилиш, ҳар томонлама ривожлантириш учун махсус уюшмалар ташкил қилиш;

-Қишлоқларнинг тизилмаси хунармандчилиги ва этнографиясидан келиб бчиқиб уларнинг туристик брендини ва эсдалик совғаларини ишлаб чиқаришни йўлга қўйиш

Ушбу муаммоларни ҳал этиш Жиззах вилояти ижтимоий – иқтисодий ривожланишида муҳим аҳамият касб этади. Шу билан бирга тоғ минтақалари ва уларнинг чўл ҳудудлари билан ўзаро интеграциясини амалга ошириш вилоятда ягона иқтисодий макон шаклланишига асос бўлади.

### **Фойдаланилган адабиётлар рўйхати: (REFERENCES)**

- 1.“Ўзбекистон Республикаси Туризмни ривожлантириш давлат кўмитаси фаолиятини ташкил этиш тўғрисида” Ўзбекистон Республикаси Президентининг Қарори. 2016 йил 2 декабрь, ПҚ-2666-сон.
- 2.“Ўзбекистон Республикаси Туризмни ривожлантириш давлат кўмитасининг фаолиятини янада такомиллаштириш чора-тадбирлари тўғрисида”ги Ўзбекистон Республикаси Президентининг Қарори. 2018 йил 6 февраль, ПҚ-3510-сон.
- 3.“Ўзбекистон Республикасида туризмни жадал ривожлантиришга оид кўшимча чора-тадбирлар тўғрисида”ги Ўзбекистон Республикаси Президентининг Фармони. 2019 йил 05 январь, ПФ-5611 сон
- 4.“Ўзбекистон Республикаси Туризмни ривожлантириш давлат кўмитаси фаолиятини ташкил этиш тўғрисида” Ўзбекистон Республикаси Президентининг Қарори. 2016 йил 2 декабрь, ПҚ-2666-сон.
- 5.Тухлиев Н., Абдуллаева Т. Экологический туризм: сухность, тенденции и стратегия развития. –Т.: Ўзбекистон миллий энциклопедияси, 2006.
- 6 А.Ю. Александрова. География туризма. Москва, Кно Рус, 2010, 590 с.
- 7.В.В. Храбовченко. Экологический туризм. Учеб. Пособ. Финансы и статистика, Москва, 2004.-172 с.
- 8.А.Б. Косолапов. Теория и практика экологического туризма, Учеб. Пособ. Москва, КНОРУС, 2005.- 240 с. “Iqtisodiyot va innovatsion texnologiyalar” ilmiy elektron jurnali. № 4, iyul-avgust, 2019 yil 154/2019 (№ 00042) <http://iqtisodiyot.tsue.uz>
- 9.Усманова З.И.Ўзбекистонда туристик-рекреацион хизматларни ривожлантириш хусусиятлари ва тенденциялари. Иқтисодиёт фанлари фалсафа доктори (PhD) диссертацияси автореферати. Самарқанд 2018 й. -17-19 б.
- 10.Норқулова Д.З. Ўзбекистонда социал туризм хизматларини ривожлантиришнинг ташкилий-иқтисодий механизмини такомиллаштириш. Иқтисодиёт фанлари фалсафа доктори (PhD) диссертацияси автореферати. Самарқанд 2018 й. -21-23 б.
- 11.Jizzax viloyatida qishloq turizmining mkoniyatlari. “Инновацион техника ва технологияларни қўллашнинг устувор йўналишлари: тажрибалар, муаммолар, истиқболлар”. Иқтидорли талабаларнинг илмий техник анжумани маъруза тезислари тўплами. Жиззах, 17 март, 2015 йил.

## TASAVVUF VA PSIXOLOGIYA

**Shukurova Nargiza Ikramovna**

Qarshi xalqaro universiteti katta o'qituvchisi

### ANNOTATSIYA

Maqolada tasavvuf ta'limoti va uning psixologik qarashlari, so'fizm, so'fiylarning ruhiy olami, tasavvuf olamining psixologik talqini bayon qilingan.

**Kalit so'zlar:** tasavvuf, psixologiya, shaxs, so'fiy, sabr-toqat, matonat, iroda, xarakter, individual psixologik xususiyatlar.

### ABSTRACT

The article describes the doctrine of Sufism and its psychological views, Sufism, the spiritual world of Sufis, and the psychological interpretation of the world of Sufism.

**Keywords:** Sufism, psychology, personality, Sufi, patience, perseverance, will, character, individual psychological characteristics.

### АННОТАЦИЯ

В статье описывается учение суфизма и его психологические воззрения, суфизм, духовный мир суфиев, психологическая интерпретация мира суфизма.

**Ключевые слова:** Суфизм, психология, личность, суфий, терпение, настойчивость, воля, характер, индивидуально-психологические особенности.

“Tasavvuf adabiyotini o'rganmasdan turib, o'rta asrlar musulmon Sharq madaniy hayoti haqida tasavvurga ega bo'lish mumkin emas. Bu adabiyotdan xabardor bo'lmasdan Sharqning o'zini ham anglash qiyin”, degan edi Y. E. Bertels.

Tasavvuf haqiqiy ma'noda insonparvar ta'limotdir. Insonning ma'naviy-ruhiy kamolotining rivojlanishida tasavvuf ilmining namoyondalari buyuk vatandoshlarimizning hissalarini beqiyosdir. Tasavvuf ilmi bir butunlikni tashkil etadigan umuminsoniy madaniyatning tarkibiy qismidir, shu jumladan inson psixologiyasida ham o'rni beqiyosdir. Tasavvuf musulmonlar hayotida muhim o'ringa egadir, ya'ni axloqiy qadriyatlarni yetkazib beruvchi, shuningdek, islom olamida ham jismoniy, ham ruhiy ozuqa sifatida so'fiylik inson hayotida muhimligi bilan e'tirof etish mumkin. Inson tafakkuri va ta'limoti ildizlariga qaralsa, so'fiylik islomdagi ehson tushunchasidan kelib chiqadi. Ehson ham inson ruhiyati, ham jismoniy harakatidagi

musulmon xatti-harakatlari turkumidir. Bundan tashqari, soʻfiylik yoki soʻfiylik amaliyoti diniy qadriyatlar bilan birga boʻlgan hayot naqshlariga ham tegishlidir.

“Soʻfiy” muhim oʻziga xos soʻzdir, yaʼni bu noyob kuchdir. Bu biron bir dinga tegishli emas, balki bu butun insoniyatga tegishlidir. Ana shu mohiyatni tahlil qilib, soʻfiylar Allohni jondan sevish, Uning zoti va sifatlarini tanish va bilish, koʻngilni nafs u hur gʻuboridan poklab, botiniy musaffo bir holatda Iloh vasliga yetishish va bundan lazzatlanish gʻoyasini keng targʻib qiladilar. Inson ruhi ilohiydir va asosiy maqsad ilohiy olamga borib qoʻshilmoqdir. Dunyodan koʻngil uzgan, tafakkur, zehn, aql-idrok, farosatda tengsiz, shariat ilmini suv qilib ichib olgan, toat ibodatda mustahkam, lekin oddiy dindorlardan farqlanadigan ajoyib xislatli odamlar va ular aynan ruh kishilaridirlar. Bunday odamlarning feʼl-atvori, yurish-turishi, gap-soʻzlari va ishlari atrofdagilarni hayratga solar, baʼzilarining bashorat beruvchi karomatlari, sirli moʻjizalari aqllarni lol qoldiradi. Soʻfiylar toʻgʻrilikni notoʻgʻrilikdan saralaydigan, haqiqat boʻlgan tiniq fikrlarni ajratib olgan va shu haqiqatdan butun olamlarni yaratuvchisi kuch-qudrat sohibi – Alloh qudratini ajratib olgan insonlardir. Ular barcha bu hayotlarning fazilatlarini, tendentsiyalarini, ongliligi va aql-idrokini aniqladilar va ajratib oldilar. Soʻfiylarning xislatlarini, aql-idrokini, xatti-harakatini va xulq-atvorini aniq anglagan holda, ularni hikmat bilan sinchiklab oʻrganish, idrok etishlari va butun maxluqotlarni shu idrok etishdan Alloh taoloning ulugʻvorligiga hamd aytadilar.

Soʻfiylik yoʻli toʻrt bosqichdan iboratdir. Birinchi bosqich barcha dinlarning axloqi va axloqini oʻrganishni oʻz ichiga oladi, bu esa Islomni oʻrganish orqali amalga oshiriladi. Ikkinchi bosqich - soʻfiylik yoʻli boʻlib, u xuddi Islom qonun va ibodatning tashqi amaliyotlarini taklif qilganidek, ichki amaliyotlarga eʼtibor beradi. Dastlabki ikki bosqich amaliyot va taqlid qilish, asosan marosimlarga ishtirok etish orqali amalga oshiriladi. Uchinchi bosqich - bunda talabgor taʼlimot va amallar ortidagi maʼnoni anglay boshlaydi, tanani unutib, oʻzidan qutilib, yaxshilikdan sakrab oʻtib, yomonlikdan ozod boʻlgan kishidir. Dunyo farzandi boʻlsada, dunyodan ozoddir, borliqning ichida, lekin borliqdan xalosdir. Toʻrtinchi bosqich maʼrifat yoki irfandir. Bu yerda Alloh taoloning ilmi roʻyobga chiqadi va unga faqat paygʻambarlar, buyuk ustoz va avliyolar erishadilar. Soʻfiylik yoʻlidan maqsad avliyo boʻlish emas, balki hayotini Allohning irodasiga muvofiqlashtirish va Allohning marhamati bilan qabul qilish va yashash uchun qoʻlidan kelganini qilishdir. Soʻfiylik yoʻli boshqa barcha dinlarni qabul qiladigan yoʻldir va baʼzi buyruqlar musulmon boʻlmaganlarni qabul qilib, oʻz eʼtiqodida davom etishni ragʻbatlantiradi. Boshqalar uchun islomiy hayotning gʻayrioddiy intizomi va diqqat markazi yangi ruhiy yoʻlning muhim tarkibiy



qismi bo'lishi mumkin. Tasavvuf ko'p jihatdan shaxsiy ma'naviyat tajribalarini o'rganish orqali alohida dinlar o'rtasida ko'prik bo'lib xizmat qiladi. Shubhasiz, har qanday dinning ma'naviy manfaatlariga ega bo'lgan har bir kishi so'fiylikni o'rganish va yanada chuqurroq tushunishda savob topadi.

So'fiy psixologiyasi – bu qat'iy nazariy bilimlar bilan cheklanib qolmaganidan, tajribali amaliyotchi mijozning umumiy maqsadlar sari o'sishini rag'batlantirish uchun foydalanishi mumkin bo'lgan turli xil davolovchi usullarni qo'llaydigan integral yondashuv, ya'ni ruxsat berish, bog'lanish, o'z-o'zidan va borliq ongidan ajralib chiqish demakdir.

Tasavvuf har doim juda amaliy yo'l bo'lib kelgan va shuning uchun mavhum munozaralardan ko'ra tajribaviy usullarni afzal ko'radi. Borliq ongini yaratish maqsadida so'fiylik yangi davr yondashuvlaridan keskin farq qiladi, chunki u o'zgarish jarayoni va yo'nalishini chuqur anglab yetadi. 1400 yildan ortiq vaqt davomida so'fiylik shaxs va borliq o'rtasidagi munosabatni aniq tushungan va o'z-o'zidan identifikatsiyaga olib keladigan o'zgarish yo'llarini belgilab olgan yo'ldir. So'fiylik va so'fiylik psixologiyasi e'tiborni nafsni jilovlash, shaxsni tuzilmasini yo'q qilishga va bu o'zgargan shaxsni yuqori onga yoki mavjudlikka erishish uchun qayta integratsiyalashga qaratadi.

So'fiylarning jon – ruh haqidagi modelida shaxsning komil inson bo'lib kamol topishi uchun barcha ruhiyat sog'lom bo'lishi katta ahamiyatga ega. Barcha insonlarda ehtiros, qo'rquvlar hamda ishtaha mavjud bo'lib va bular insonning foydali, funksional qismlari hisoblanadi. Ushbu funksional qismlar inson hayotida hukmronlik qilishiga yo'l qo'yilmasligi kerak. Hayvon ruhi boshqa ruhlar bilan muvozanatda bo'lishi kerak. Ushbu muvozanatga erishilganda esa yaxshi rivojlangan hayvon ruhi insoniyatning salomatligi va hayot farovonligidagi bebaho boylik bo'lib qoladi.

Shaxsiy ruh: shaxsiy ruh miyada joylashgan bo'ladi. U asab tizimi bilan bog'liq. Yurak va qon aylanish tizimining rivojlanishi hayvonni o'simliklar olamidani ajratib turganidek, murakkab nerv sistemasining rivojlanishi ham odamni hayvonlardan ajratib turadi. Rivojlangan asab tizimi ko'proq xotira, murakkab fikrlash va rejalashtirish qobiliyatini olib keladi. Shaxsiy ruhning aql-zakovati insonlarga atrof-muhitni mineral, o'simlik va hayvon ruhlarining imkoniyatlaridan ko'ra chuqurroq tushunishga imkon beradi. Shuningdek, bu atrofda dunyodan samarali foydalanishga ham undaydi. Insoniyat oldindan rejalashtirishi va harakatlaridagi mumkin bo'lgan oqibatlarining aqliy modellarini yaratishi mumkin.

Shaxsiy ruh ham "Men"ning joylashuvidir. Insonlarda ham ijobiy, ham salbiy "Men" bor. Ijobiy "Men" ularning aql-zakovatini tartibga soladi va o'zlikni his qilishni

ta'minlaydi. Bu o'z-o'zini hurmat qilish, mas'uliyat va halollikni shakllantiruvchi kuch bo'lishi mumkin. Boshqa tomondan, salbiy nafs xudbinlik, takabburlik, atrofdagi insonlardan va Allohdan ajralish hissini yuzaga keltiruvchi kuchdir. Ijobiy "Men" ruhiy yo'ldagi buyuk ittifoqchi hisoblanadi. Bu ruhiy yo'lda muqarrar ravishda yuzaga keladigan ko'tarilish hamda pasayish jarayonida ichki barqarorlik tuyg'usini ta'minlay olish kerak. Salbiy "Men" insoniyatga dushmandir. Bu insonning idrokini buzadi va dunyoga bo'lgan munosabatlar rang-barangligini o'zgartiradi. Salbiy va ijobiy "Men"lar o'rtasidagi asosiy farqlardan biri shundaki, ijobiy "Men" insonning xizmatida bo'ladi, salbiy "Men" esa doimo insonlarga hukmdor bo'lishga harakat qiladi.

Inson ruhi: u qalbdan joylashgan. Bu mehr-oqibat, e'tiqod, ijod maskani bo'la oladi. Hamda insoniyatning ma'naviy qadriyatlarini va tajribalari egallagan makon hisoblanadi. Ijodkorlik va rahm-shavqat birinchi navbatda, ushbu ruhiy darajada yuzaga keladi. Shaxsiy ruhda rivojlanadigan miya kompyuterga o'xshaydi, u asosan ma'lumotlarni saqlash va manipulyatsiya qilish bilan shug'ullanadi, lekin yangi ma'lumotlarni yaratish unga bog'liq bo'lmaydi. Ijodkorlik hissi yurakda sodir bo'ladi. Achinarlisi, ta'lim tizimimizda aql-zakovatni rivojlantirishga shunchalik e'tibor qaratilayotgani, san'atdan oziqlangan, o'zgalarga sig'inish, mehr-muhabbat va xizmat ko'rsatish bilan oziqlangan qalb kamolotiga e'tibor qaratilishidir.

Fikrlash shaxssiz, mantiqiy tahlil bilan bog'liq. Qalb mantiqiy tahlilga rahm-shavqat va iymonni qo'shadi. Ikkalasini birlashtirish yaxshi fikrlashga olib keladi. Miya nima samarali ekanini biladi, qalb esa nima to'g'ri ekanini biladi. Intuitiv intellekt aqldan ongli ravishda foydalanmasdan ishlaydi. Aqlning bu shakli Allohga yoki kattaroq voqelikning mavjudligiga ishonishdan oziqlanadi; tashqi dunyoni anglash va o'z-o'zini kuzatish, tafakkur yoki meditatsiya orqali rivojlangan ichki ong; hamda rahm-shavqat va natijada tabiat, hayvonlar va boshqa odamlar bilan uyg'unlik hissini keltirib chiqaradi.

Endopsixika: Allohni eslaydigan qismidir. Endopsixika yoki ichki ong ichki qalbdan joylashgan. Bu ruh qayerdan kelganini va qayerga ketayotganini biladi.

Bir so'fiy ustoz shunday deb yozadi: "Botiniy ong - bu Xudo uni yashirib, O'zi nazorat qilib turadigan narsadir". Boshqa bir fikrda: "Tana butunlay qorong'i, uning chirog'i esa ichki ongidir. Agar odamning ichki ongi bo'lmasa, u abadiy zulmatda bo'ladi."

Sirlar siri: Bu vaqt va makondan tashqarida mutlaqo transsendentni o'z ichiga oladi. Bu Alloh Odam Atoga, ya'ni insoniyatga bergan asl ruhidir. Bu insonning o'zagida, ruhning ruhidir. Bu insoniyatning ichidagi sof, ilohiy uchqundir. Shu sababli,

odamlarning inson bo'lish haqidagi tasavvuri kengayishi kerak, odamlar shunchaki o'ylaydigan hayvonlar emas. Inson tana va shaxsiyat bilan o'ralgan hamda o'zaro bog'langan ilohiy kuchdir. Ularning ruhiy o'sish va tushunish qobiliyatlari deyarli cheksizdir.

Psixologik nuqtai-nazaridan, psixologik salomatlik insonning hayotdan zavqlanish qobiliyatini, hayotiy faoliyat o'rtasidagi muvozanatni ta'minlashni va psixologik barqarorlikka erishishni o'z ichiga olishi mumkin. Psixologik salomatlikni davomiylik sifatida ko'rish mumkin, biroq shaxsning psixologik salomatligi juda ko'p turli xil qadriyatlarga ega bo'lishi ham mumkin. Psixologik salomatlik odatda ijobiy atribut sifatida qaraladi. Shuning uchun odamda tashxis qo'yiladigan psixologik salomatlik holati bo'lmasa ham, ammo psixologik salomatlik darajasi yuqori bo'ladi.

Psixologik salomatlikning yaxlit modeli odatda antropologik, ta'lim, psixologik, diniy va sotsiologik nuqtai-nazarga asoslangan tushunchalarni, shuningdek, shaxsiyat, ijtimoiy, klinik, salomatlik va rivojlanish psixologiyasining nazariy nuqtai nazarlarini o'z ichiga oladi. U beshta hayotiy vazifani o'z ichiga oladi: mohiyat yoki ma'naviyat, ish va dam olish, do'stlik, sevgi va o'z-o'zini boshqarish. O'n ikkita kichik vazifa: qadr-qimmat tuyg'usi, nazorat tuyg'usi, real e'tiqodlar, hissiy ong va yengish, muammolarni hal qilish va ijodkorlik, hazil, ovqatlanish, jismoniy mashqlar, o'z-o'zini parvarish qilish, stressni boshqarish, gender identifikatori va madaniy o'ziga xoslik. Sog'lom faoliyatning xususiyatlari va salomatlikning asosiy tarkibiy qismi sifatida aniqlanadi. Komponentlar hayot sharoitlariga sog'lom ishlashga yordam beradigan tarzda javob berish vositalarini ta'minlaydi.

Tasavvuf amaliyotchilarining psixologik farovonligi dinamikasiga quyidagilar kiradi:

1. Tasavvuf amaldorlari o'z-o'zini qabul qilish, o'zgaralar bilan ijobiy munosabatda bo'lish, muhitni egallash va hayotiy maqsadlarni ko'rsatadilar. Tasavvuf amaldorlarining psixologik xotirjamlik bosqichlariga zuhud, tavakkal va mahabbat kabi tasavvuf qadriyatlari orqali erishiladi.

2. Tasavvuf qadriyatlari psixologik farovonlikka ta'sir qilishdan tashqari, tasavvufiy maslahatlar uchun ham vosita hisoblanadi. Zuhud, tavakkal va mahabbat ta'limotlaridan.

3. Tasavvuf hozirgi zamonaviy davrda psixoterapiya va maslahat sohasida globallashtirish oqimi bilan shug'ullanish va shaxsiy hayot muammolarini, jumladan, psixologik muammolarni hal qilishda yordam beradi. Bundan tashqari, so'fiylik shaxslarning ruhiy holatini ijobiy sharoitga o'zgartiradi.

Ilmiy rivojlanish uchun bunday tadqiqotlar haqiqatan ham zarur paradigmalar hisoblanadi. Biroq, turli natijalarga erishishda bo'lajak tadqiqotchilar uchun psixologik farovonlikka oid mavzularni izlash kutilmoqda. Qolaversa, ushbu tadqiqot tasavvuf ta'limoti qadriyatlariga oid yangi muammolarni ham ko'taradi, jumladan, so'fiylik amaliyotchilarida uchramaydigan ayrim tasavvuf qadriyatlari ham bor. Keyingi tadqiqot muammolarining ob'ekti bo'lishi ham mumkin.

Psixologlar, odatda, nevrotik va buzuvchi fikrlashning tabiati ma'lum darajada haqiqatga duch kelishni istamaslikni o'z ichiga olishini bilishadi. Buni psixoz bilan taqqoslash kerak, bu erda nafaqat istamaslik, balki psixologik haqiqatning ba'zi jihatlariga toqat qilish va tushunish qobiliyati ham mavjud. Aksincha, psixologik jihatdan sog'lom kattalar haqiqatga duch kelish imkoniyatiga ega; aslida bu uning kamdan-kam mavjud va ajralmas huquqlaridan biridir.

Tasavvuf psixologiyasida haqiqat shaxsdan yuqori baholangan narsadir. Psixikani o'z-o'zini saqlash shaxsiyatning barqarorligini saqlab qolish uchun harakat sifatida paydo bo'lganligi sababli, atrofimizdagi tabiiy dunyo doimo o'zgarib turishiga qaramay, mijozlar ongsiz ravishda har doimgidek qolishga intilishadi. So'fiylik psixologiyasi bu turg'un tushunchalarni haqiqatga bo'ysunmaslik orqali shubha ostiga qo'yadi. Haqiqatga bo'lgan bunday e'tibor ichki hayotimizda, albatta, dissonansni keltirib chiqaradi, chunki biz yashayotgan yolg'onlar, kundalik hayotning bir qismiga aylangan yolg'onlar oydinlashadi. Biz haqiqatni sevishdan ko'ra o'zimiz haqidagi tushunchalarimizga bog'langanimiz sababli, psixo-ma'naviy ishda maqsad bu munosabatlarni asta-sekin o'zgartirishdir. Mijozlar o'zlarining kim va nima ekanligi haqidagi buzilgan tushunchalarini sevishdan ko'ra haqiqatni sevishni o'rganishlari mumkin.

So'fiylik e'tiqodlari va amaliyotlari nafaqat musulmon olamining aksariyat qismi, balki mashhurlik kasb etayotgan g'arbiy dunyoning e'tiqod tizimining ajralmas qismini tashkil etadi. Tasavvuf vaxiyini tushunish uchun muhim aloqani ta'minlaydi - Islomdagi diniy bilimlarning manbai, shuningdek, boshqa dinlar va uning dindorlari va amaliyotchilarining psixologik salomatligiga sezilarli darajada ta'sir qiladi. Afsuski, ushbu ikkala yo'nalishda ham xulosa chiqarish uchun tadqiqotga asoslangan dalillar juda kam. So'fiylik e'tiqodlari va amaliyotlarini psixologik sog'liqni saqlash tizimiga kiritishning ilmiy asoslangan vositalarini har qanday dogmalarning ildizlariga urilishidan oldin tadqiq qilish kerak. Shu bilan birga, psixologik sog'liqni saqlash sohasi mutaxassisleri va'zgo'ylar roliga o'tib ketmasliklari va so'fiylik e'tiqodlari va amaliyotlarini targ'ib qilishni boshlashlari kerak; roli e'tiqod tizimining bir qismini tashkil etsa, bu e'tiqod va amaliyotlardan foydalanish bilan cheklanishi kerak.

Shunday qilib, biz soʻfiylik psixologiyasida hayotning maqsadi - asosiy talqin qiluvchi obʻektiv vazifasini bajaradigan barcha terapevtik faoliyatni oʻz ichiga olgan asosiy istiqbol ekanligini koʻrishimiz mumkin. Soʻfiy psixolog mijozning subʻektiv maqsadi bilan ishlaydi va bu bilan keng va qamrab oluvchi obʻektiv maqsad oʻrtasidagi bogʻliqlikni yoritadi. Haqiqiy aloqa - bu haqiqat bilan yanada uygʻunlashish usuli, chunki shaxsiyat bir zumda chetlab oʻtiladi va terapevtik sharoitda boshqasi ishtirokida mavjudlik aspektlari boshdan kechiriladi. Mijozlar nafaqat tushuncha, balki tajribaviy narsa boʻlgan Haqiqatga taslim boʻlganlarida, ular oʻzlarining yolgʻon taʼriflangan tushunchalaridan voz kechishadi, oʻz-oʻzini identifikatsiya qilish va shaxsning doimiy iztiroblari va gʻalayonlari tuzogʻiga tushib qolishadi.

#### **FOYDALANILGAN ADABIYOTLAR ROʻYXATI: (REFERENCES)**

1. Najmiddin Komilov “Tasavvuf” Toshkent – 2009 yil.
2. P. I. Ivanov, M. E. Zufarova “Umumiy psixologiya” Toshkent 2015 yil.
3. Abu Lays as-Samarqandiy “Tanbehul-gʻofiliyn” Toshkent 2003 yil.
4. Салаватулина, Л.Р. Общая психология: учебно-практическое пособие. Челябинск – 2021 г.
5. Ефимова Н С. Основы общей психологии: учебник. Москва – 2013 г.
6. E. Gʻoziyev, Umumiy psixologiya.2-kitob. Toshkent – 2018 y.

## JONES STUDIO МЕЪМОРЧИЛИК КОМПАНИЯСИ ЯРАТГАН МАКТАБ ИНТЕРЬЕРИ ВА УНДАГИ РАНГЛАРНИ БОЛАЛАРГА ТАЪСИРИ

**Саидюсупова Мафтуна Фарход қизи**

Комолиддин Бехзод номидаги, Миллий рассомчилик ва дизайн институти  
“Дизайн” кафедраси, ўқитувчиси

### АННОТАЦИЯ

Jones Studio меъморчилик компанияси 2004 йилда Desiderata Alternative High School мактабининг янги биносини яратиш учун танланган. Бу мактаб 125 та ривожланишида нуқсонли ўқувчилар учун мўлжалланган бўлиб. Ундаги интерьер ва ранглар болалар рухий ҳолатидан келиб чикиб бажарилган.

**Калит сўзлар:** Ўқув жараёни, зарур билимлар, мактаб-интернати, замонавий интерьер, муҳитни эстетик таъсири, ёрқинлик ва мутаносиблик.

### АННОТАЦИЯ

В 2004 году архитектурная фирма Jones Studio была выбрана для проектирования нового здания альтернативной средней школы Desiderata. Эта школа рассчитана на 125 учеников с отклонениями в развитии. Его интерьер и цвета созданы с учетом детского психического состояния.

**Ключевые слова:** Учебный процесс, необходимые знания, школа-интернат, современный интерьер, эстетическое воздействие окружающей среды, яркость и пропорция.

### ABSTRACT

The architectural firm Jones Studio was selected in 2004 to design a new building for Desiderata Alternative High School. This school is designed for 125 students with developmental disabilities. Its interior and colors are made based on children's mental state.

**Keywords:** Learning process, necessary knowledge, boarding school, modern interior, aesthetic effect of environment, brightness and proportion.

Jones Studio меъморчилик компанияси 2004 йилда Desiderata Alternative High School мактабининг янги биносини яратиш учун танланган. Бу мактаб 125 та ривожланишида нуқсонли ўқувчилар учун мўлжалланган.



Ўқув жараёнида улар нафақат таълим оладилар, балки кундалик ҳаётда зарур билимлардан ҳам воқиф бўладилар. Қурилган бинода жойлашган эди. 2004 йилда янги бинога кўчиб ўтди. Бино интерьерлари ўқув режасига бинон тузилди. Раҳбарият хоналари, ўқув синфлари, спорт машғулоти ўтадиган хоналар ва даволаниш зоналари ҳам ўзига хос безатилди. Меъморларнинг ўсимликларга тўла ички ҳовлиларни яратганлиги ечимларидан бири эди. Айнан шу ҳовлиларнинг ичидаги очиқ осмон остидаги дарс олиш масканлари жойлашаган. Томлардаги ёруғлик люкларни хонани кундузги ёруғлик билан тўлдириб туради. Интерьердаги рангли ойналар янги билимлар олиш учун ўзига хос специфик муҳитни яратиб турибди

Мана шундай кам маблағ кетадиган интерьер ечимларини Ўзбекистондаги мактаб-интернатларда ҳам қўлланса, ҳам ўқувчи учун зерикарли ҳолатдан қочиш, ҳам визуал ранглар ўйинини ҳис қилиш ва баҳолаш имконияти юзага келади. Бу эса ўз навбатида ўқувчиларда ўзгача кайфият бахш этиб, руҳиятига ижобий таъсир қилган ҳолда, дарсларни ўзлаштириш жараёнини енгиллатиб, керакли натижаларга эришишга имкон беради. Албатта сержило интерьерлар янги ғояларни дунёга келишига сабаб бўла олади. Мактаб-интернат ўқувчилари ойлаб шу даргоҳда ҳам яшаб, ҳам ўқишлари давомида оддий интерьер уларнинг зерикаши, руҳий толиқиши, уйлари соғинишига олиб келади. Бунинг натижасида эса болаларнинг дарсларни ўзлаштириши сустлашади. Шунинг учун “Desiderata Alternative High School” мактабининг қурилишида қўлланилган меъморий ечимларни юртимизда қўлланса янги ютуқлар ва ижобий натижаларга эришилади деб ўйлаймиз.

Муаллифнинг ишида график картинанинг тарихий ривожиди меъморий борлиқнинг мавжудлиги назоратдан ўтади, бунинг мисолида архитектуранинг асосий қонуний тамойиллари намоён бўлади, меъморий лойиҳаларни тузилишида янги тамойилларга асосланиш меъморий объектларни лойиҳалаш воситаларини ҳисобга олган ҳолда амалга оширилади. А.В.Понкратеванинг замонавий интерьерни лойиҳалаштириш ишида: замонавий интерьер - бу функционал маданий олам бўлиб, унда нарса ва жиҳозлар ранг билан бир-бирига уйғун бўлади. Замонавий интерьернинг функционалиги бу қонунлар композициясини бир тизимга солинганлиги, унда ҳаётини оламдан фарқли ўлароқ кишиларда аниқ ҳаёт фаолияти жараёни ҳисобга олинади ва бу жараён маданиятнинг ривожиди билан бир босқичда амалга оширилади.

“Дизайн” тамойили ташкилотларни оптимал қонунларига асосланади. Мазкур формулада дизайн тушунчаси аниқ тушунчага эга. Дизайн худди шеърини

оҳангдошликка ўхшаб, ҳар бир жиҳознинг бир-бирига мослигини ўрганади, уларнинг таркибига тегмаган ҳолда. Нарса-буюмларни жойлаштириш тизимида маълум бир белгиларга айланади. Оптимал шароитда бундай белгилар аниқ ҳисобланган бўлиши мумкин.

Дизайн-муҳитнинг эстетик таъсири ўқувчи шахсининг шаклланишида, интеллектуал ақлий салоҳияти, жисмоний ва руҳий ривожланишда муҳим аҳамият касб этади. Болалар таълим муассасаларини атроф-муҳит дизайнини лойиҳалашда бола шахсининг ҳар томонлама шаклланишига таъсир этишини инобатга олиш зарур. Бу дизайн таълим-тарбиянинг маълум вазифаларини бажаришни ва махсус қўшимча тиббий, тасвирий, жисмоний, экологик, маиший ишлаб чиқариш, руҳий жисмоний имкониятларини юзага чиқаришга хизмат қилиши керак ва шу билан бирга болага эстетик завқ бағишлаши зарур. Тарихий педагогик нуқтаи назардан атроф лойиҳа дизайнини тушуниш жамиятнинг таълим-тарбиявий муносабатларида аввало шахс сифатида шаклланаётган боланинг талаби асосида хулосаланади. Бу биринчи навбатда бинонинг тасвирий вазифавий қулайлигида уни фаол ҳаётий фаолияти жараёнида юқори даражадаги ҳолатни таъминлайди. Бу ҳолат мусбат эмоционал таъсир кўринишида намоён қилади ва бола таклиф қилинаётган атроф-муҳит дизайнининг адекватлик белгилари жисмоний-руҳий, руҳий, вазифавий алоҳида имкониятларига ҳис-туйғуларига таъсир қилади. Шундай тушунча борки, болалар ранглардан ҳақиқий дори-дармондек озиқланар экан. Катталар ҳар куни ишдан чарчаб юмшоқ рангларга интилади. Болаларга эса ёрқинлик ва мутаносибликни тақдим этишади. Дизайн рангли гаммасини танлаш орқали болалар ўқув биноларининг интерьерини безашда қуйидагиларни ҳисобга олиш зарур. Болани босқичма-босқич ўсишида сенсор ривожланиш асосий фактор ҳисобланади. Бу қабул қилиш ривожи ҳис қилиш органларининг фаолияти билан боғлиқ. Бунда нарсалар буюмни жиҳозлашда қуйидагиларга эътибор бериш зарур: ранг, шакл, ҳажм, дид ва ҳ.к.

### **ХУЛОСА**

Мактаб ёшидаги болалар учун мос келадиган, ўзига жалб этадиган, ижодга чорловчи ва рағбатлантирувчи интерьер ва дизайн элементларини излаш ва таҳлили шуни кўрсатдики, юртимиздаги барча мактаб-интернатларини интерларини ўзгартириш ва уни шунчаки эмас, балки ижодий ёндошган ҳолда, ўз ишининг усталари, бўлажак меъморлар ва айнан ижодкор болаларнинг фикри ҳам инобатга олиниши зарур, деб ҳисоблаймиз. Чунки ушбу мактабларда тахсил оладиган болаларнинг фикрлари муҳим аҳамиятга эга. Тўғри иқтисодий

томонини пухта ишлаб чиққан ҳолда тўғри ечимга келиш ва болаларга қулай муҳитни яратиш бу катталарнинг вазифасидир.

### **ФЙДАЛАНИЛГАН АДАБИЁТЛАР РЎЙХАТИ: (REFERENCES)**

1. Змановских Э.В. Художественные приемы и технологические средства в дизайне интерьера общественных зданий. Автореферат дисс.на соискание ученой степени канд.технических наук// Санкт-Петербург: 2009 г. – 20с
2. Калмыков Д. Методы проектирования в дизайне и разработка дизайн-концепций.
3. Ravshanovna, M. N. (2022). Umumiy ovqatlanish muassasalari interyerlari muhitini tashkil etish va unda zonalashtirishning ahamiyati. Barqarorlik va yetakchi tadqiqotlar onlayn ilmiy jurnali, 2(2), 186-191.
4. kizi Salomova, F. L., Matniyazov, Z. E., & Mannopova, N. R. (2022). Methods of Using Ethnographic Elements in Furniture Design. EUROPEAN JOURNAL OF INNOVATION IN NONFORMAL EDUCATION, 2(5), 166-170.
5. Nilufar, M., & Farrukhovna, I. N. (2021). Basic Provisions and Requirements for the Formation of Interior Spaces of Hotels. European Journal of Life Safety and Stability (2660-9630), 12, 417-420.
6. Маннопова, Н., Абдусаматов, С., Боймуродов, Ш., Исмоилов, А., & Маматкузиев, Б. (2021). Influence of “thematic parks” to the development of tourism in Uzbekistan. Общество и инновации, 2(12/S), 122-131.
7. Махмудова М. СЕТЧАТЫЕ НЕСУЩИЕ КОНСТРУКЦИИ В. Г. ШУХОВА В СОВРЕМЕННОЙ АРХИТЕКТУРЕ 21 ВЕКА // Проблемы архитектуры и строительства. - 2018. - Т. 1. - №. 3. - С. 36-39.
8. Махмудова М., Махмудова М. ИСЛАМСКИЙ СТИЛЬ В ЛАНДШАФТНОМ ДИЗАЙНЕ НА ПРИМЕРЕ ДРЕВНИХ САДОВ ТЕМУРИДНОГО ПЕРИОДА // ОБЩЕСТВО. ИНТЕГРАЦИЯ. ОБРАЗОВАНИЕ. Материалы международной научной конференции. - 2020. - Т. 5. - С. 706-718.

9. MANNAROVA NR et al. Организация и основные требования к дизайну интерьера ресторана // Международный журнал инноваций в инженерных исследованиях и технологиях. - 2020. - Т. 7. - №. 05. - С. 5-12.
10. Tursunova S. F. HISTORY OF ADVERTISING IN UZBEKISTAN // International Engineering Journal For Research & Development. – 2020. – Т. 5. – №. 9. – С. 10-10.
11. Isakova Mukaddas Badirovna, & Rasulova Azizakhon Alisher kizi. (2021). The specificities of creating and developing modern campuses. International Journal on Orange Technologies, 3(3), 318-323. <https://doi.org/10.31149/ijot.v3i3.1551>
12. Латифович Т.А. Крупнопролетные конструкции и архитектурная форма // АКАДЕМИКА: МЕЖДУНАРОДНЫЙ МНОГОДИСЦИПЛИНАРНЫЙ ИССЛЕДОВАТЕЛЬСКИЙ ЖУРНАЛ. - 2021. - Т. 11. - №. 1. - С. 397-401.
13. Тахировна М.М. ART NOUVEAU MASTERPIECE-RYABUSHINSKY MANSION // ResearchJet Journal of Analysis and Inventions. – 2021. – Т. 2. - No 05. – С. 133-139.

## KATTA HAJMDAGI MA'LUMOTLAR VA ULARNING TAHLILI: TUSHUNCHALARI, TURLARI VA TEXNOLOGIYALARI

**G'ofurov Olimjon Shuxratjon o'g'li**

Muhammad Al-Xorazmiy nomidagi Toshkent Axborot Texnologiyalari  
Universiteti kompyuter injineyringi:  
Amaliy dasturiy vositalarni loyihalash yo'nalishi II bosqich magistranti

### ANNOTATSIYA

Hozirgi kunda kompaniyalar to'g'ri qaror qabul qilish va o'z strategiyalarini qo'llab-quvvatlash uchun katta hajmdagi ma'lumotlarning mavjudligi muhimligini anglay boshladilar. Yangi texnologiyalar, Internet va ijtimoiy tarmoqlarning rivojlanishi bilan raqamli ma'lumotlarni ishlab chiqarish doimiy ravishda o'sib bormoqda. "Katta ma'lumotlar" atamasi xarakteristikalarini (katta hajm, turli shakllar, qayta ishlash tezligi) o'ziga xos va tobora murakkab kompyuter saqlash va tahlil vositalarini talab qiladigan kompaniyalar va shaxslar tomonidan ishlab chiqarilgan raqamli ma'lumotlarning heterojen massasini anglatadi. Ushbu maqola Big Data kontsepsiyasini, uning tushunchalari, muammolari va qo'llanilishini, shuningdek Big Data Analyticsning ahamiyatini aniqlashga mo'ljallangan.

**Kalit so'zlar:** Big data, Data analytics, Hadoop, Kletkali avtomatlar

### KIRISH

Ishlab chiqarilgan raqamli ma'lumotlar qisman Internetga ulangan qurilmalardan foydalanish natijasidir. Shunday qilib, smartfonlar, planshetlar va kompyuterlar o'z foydalanuvchilari haqidagi ma'lumotlarni uzatadilar. Ulangan aqlli ob'ektlar iste'molchining kundalik narsalardan foydalanishi haqida ma'lumot beradi.

Ulangan qurilmalardan tashqari ma'lumotlar turli manbalardan olinadi: demografik ma'lumotlar, iqlim ma'lumotlari, ilmiy va tibbiy ma'lumotlar, energiya iste'moli ma'lumotlari va boshqalar.

Bu ma'lumotlarning barchasi qurilmalar foydalanuvchilarining joylashuvi, ularning sayohatlari, ularning sayohatlari haqida ma'lumot beradi. qiziqishlari, ularning iste'mol qilish odatlari, bo'sh vaqtlari va loyihalari va boshqalar. Bundan tashqari, infratuzilma, mashina va apparatlardan qanday foydalanilganligi haqida ma'lumot. Internet va mobil telefon foydalanuvchilari sonining tobora ortib borishi bilan raqamli ma'lumotlar hajmi tez sur'atlar bilan o'sib bormoqda. Bugun biz Axborot

Jamiyatida yashayapmiz va bilimga asoslangan jamiyat sari intilyapmiz. Yaxshiroq bilim olish uchun bizga katta hajmdagi ma'lumotlar kerak bo'ladi. Axborot jamiyati - bu axborot iqtisodiy, madaniy va siyosiy bosqichda katta rol o'ynaydigan jamiyat. [1]

Katta hajmdagi ma'lumotlarni qayta ishlashni avtomatlar teoriyasi (automata theory) yordamida amalga oshirish qulay bo'ladi. Kletkali avtomatlar (yoki uyali avtomatlar) g'oyasi 1966 yilda fon Neumann tomonidan kiritilgan. Ba'zi tadqiqotchilar kletkali avtomatlarning ko'p jihatlarini o'rganishdi. 1D (bir o'lchovli) kletkali avtomatlar hozirgi kunga qadar turli jihatlarida o'rganilgan. Hozirgi vaqtda 2D (ikki o'lchovli) kletkali avtomatlar ishi uchun ko'p harakatlar qilindi. 1D va 2D kletkali avtomatlar foydali kontseptsiyalari tufayli fanning ko'plab sohalarida qo'llanilgan. Kletkali avtomatlar tushunchalari tabiatdagi ko'plab turli muammolarni o'rganishni osonlashtirdi. Misol uchun kompyuter fanlari, fizika, biologiya, kimyo, matematika, ijtimoiy fanlar va muhandislik kabi turli xil ilmiy sohalarda qo'llaniladigan katta miqdordagi kletkali avtomatlar ilovalari. [2]

“Katta ma'lumotlar” atamasi jamiyatimizda uzoq vaqt davomida eksponent ravishda o'sib borayotgan ma'lumotlar massasidan to'g'ri foydalanuvchini kerakli vaqtda kerakli ma'lumot bilan ta'minlaydigan texnologiyalarning rivojlanishi va ishlatilishini anglatadi. Muammo nafaqat tez sur'atlar bilan o'sib borayotgan ma'lumotlar hajmini engish, balki tobora ko'payib borayotgan heterojen formatlarni, shuningdek, tobora murakkab va o'zaro bog'liq bo'lgan ma'lumotlarni boshqarish qiyinligi.

Murakkab polimorf ob'ekt bo'lib, uning ta'rifi foydalanuvchi yoki xizmat ko'rsatuvchi provayder sifatida undan manfaatdor bo'lgan jamoalarga qarab farqlanadi. Internet gigantlari tomonidan ixtiro qilingan Big Data o'zini har bir kishiga ulkan ma'lumotlar bazalariga real vaqt rejimida kirishni ta'minlash uchun mo'ljallangan yechim sifatida taqdim etadi. Katta ma'lumotlar - bu aniq ta'riflash juda qiyin tushuncha, chunki ma'lumotlar hajmi bo'yicha katta tushunchasi bir sohadan boshqasiga farq qiladi. U texnologiyalar majmuasi bilan belgilanmaydi, aksincha, texnika va texnologiyalar toifasini belgilaydi. Bu rivojlanayotgan soha va biz ushbu yangi paradigmani qanday amalga oshirish va qiymatdan foydalanishni o'rganishga intilayotganimiz sababli, ta'rif o'zgarimoqda. [3]

Katta ma'lumotlar atamasi ulkan kattaroq ma'lumotlar to'plamlariga (hajmga) ishora qiladi; ko'proq diversifikatsiyalangan, shu jumladan tuzilgan, yarim tuzilmali va tuzilmagan (turli) ma'lumotlar va oldingiga qaraganda tezroq (tezlik) yetib borishi. Bular 3 ta:



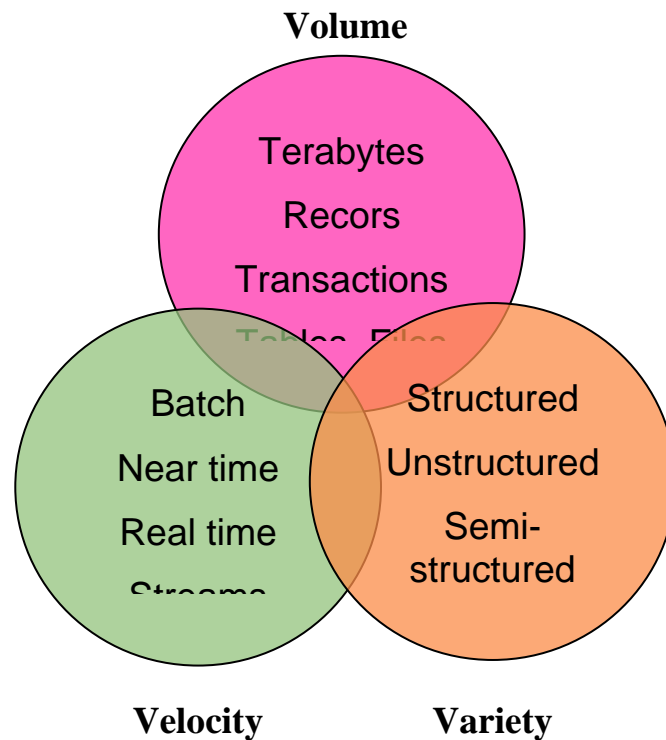

Rasm 1. 3V konsepti

- Volume: tizimda ishlab chiqarilgan, saqlanadigan va boshqariladigan ma'lumotlar miqdorini ifodalaydi. Hajmning o'sishi ishlab chiqarilgan va saqlanadigan ma'lumotlar hajmining ko'payishi bilan izohlanadi, balki ulardan foydalanish zarurati bilan izohlanadi.

- Variety: axborot tizimi tomonidan boshqariladigan ma'lumotlar turlarini ko'paytirishni ifodalaydi. Ushbu ko'payish ushbu ma'lumotlar orasidagi bog'lanishlar va bog'lanish turlarining murakkabligiga olib keladi. Xilma-xillik, shuningdek, xom ma'lumotlar bilan bog'liq mumkin bo'lgan foydalanish bilan bog'liq.

- Velocity: ma'lumotlarni yaratish, olish va almashish chastotasini ifodalaydi. Ma'lumotlar oqim orqali keladi va real vaqtda tahlil qilinishi kerak.

#### Rasm 2. 5V kosept

Ushbu klassik tavsif uchun yana ikkita "V" muhim:

- Veracity: ma'lumotlar va ma'lumotlar manbalarining sifat darajasi, aniqligi va noaniqligi.

- Value: ma'lumotlardan olingan qiymat va potentsial.

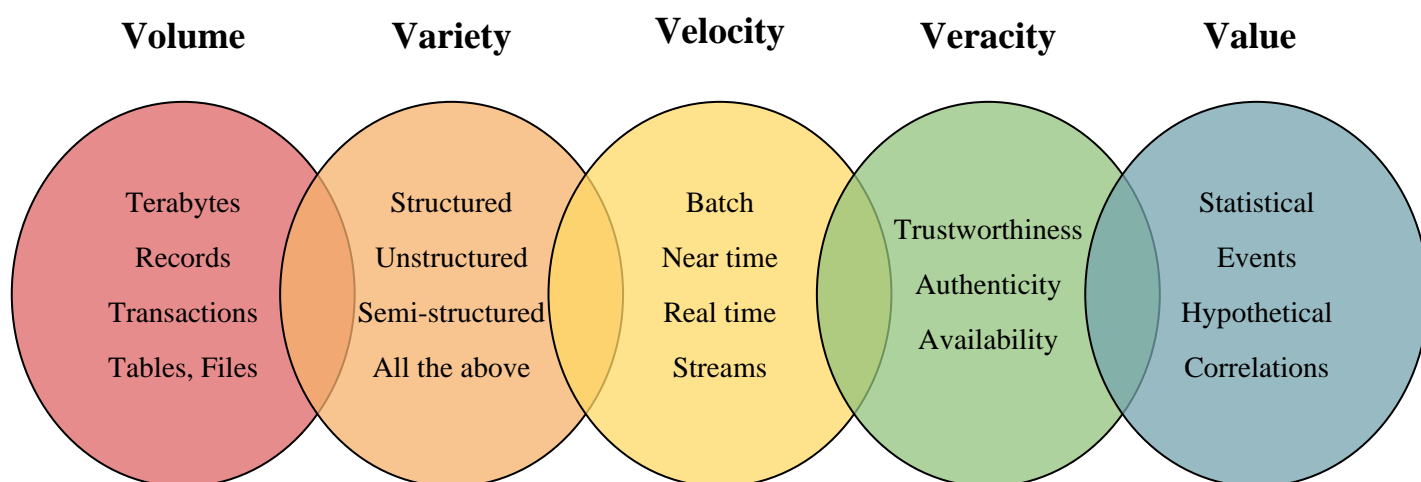

Katta ma'lumotlar odatda an'anaviy ma'lumotlar bazalari va ma'lumotlarni tahlil qilish usullarining odatiy saqlash, qayta ishlash va hisoblash imkoniyatlaridan oshib ketadigan ma'lumotlarni anglatadi. Resurs sifatida Big Data keng miqyosli ma'lumotlardan naqshlarni tahlil qilish va olish uchun qo'llanilishi mumkin bo'lgan vositalar va usullarni talab qiladi. [4] Strukturaviy ma'lumotlar tahlili manipulyatsiya qilingan ma'lumotlarning xilma-xilligi va tezligi tufayli rivojlanadi. Shuning uchun, endi ma'lumotlarni tahlil qilish va hisobotlarni ishlab chiqarishning o'zi etarli emas, ma'lumotlarning xilma-xilligi mavjud tizimlar ma'lumotlarni tahlil qilishda yordam berishga qodir bo'lishi kerakligini anglatadi. Tahlil turli xil tez o'zgaruvchan ma'lumotlar ichida ulardan foydalanishga yordam berish uchun ma'lumotlar o'rtasidagi bog'liqlikni avtomatik ravishda aniqlashdan iborat.

Big Data Analytics turli naqshlarni va boshqa foydali ma'lumotlarni topish uchun katta ma'lumotlar to'plamlarini to'plash, tartibga solish, tahlil qilish jarayonini anglatadi. Katta ma'lumotlar tahlili - bu odatdagidan farq qiladigan, murakkabroq va katta hajmdagi katta ma'lumotlar to'plamlaridan katta yashirin qiymatlarni ochish uchun integratsiyaning yangi shakllarini talab qiladigan texnologiyalar va texnikalar to'plami. U asosan yangi muammolarni yoki eski muammolarni yaxshiroq va samarali usullar bilan hal qilishga qaratilgan. [5]

Katta ma'lumotlarni tahlil qilish turlari:

a) tavsifiy tahlil

U savol berishdan iborat: nima bo'lyapti?

Bu tarixiy ma'lumotlar to'plamini yaratadigan ma'lumotlarni qayta ishlashning dastlabki bosqichidir. Ma'lumotni qazib olish usullari ma'lumotlarni tartibga soladi va tushunishni taklif qiluvchi naqshlarni ochishga yordam beradi. Ta'riflovchi tahlil kelajakdagi ehtimolliklar va tendentsiyalarni ta'minlaydi va kelajakda nima bo'lishi mumkinligi haqida fikr beradi.

b) Diagnostik tahlillar

Bu savolni berishdan iborat: Nima uchun bu sodir bo'ldi?

Diagnostik tahlil muammoning asosiy sababini izlaydi. Nima uchun sodir bo'lganligini aniqlash uchun ishlatiladi. Bu tip hodisalar va xatti-harakatlarning sabablarini topishga va tushunishga harakat qiladi.

c) Bashoratli tahlillar

Bu savolni berishdan iborat: nima bo'lishi mumkin?

U kelajakni bashorat qilish uchun o'tmishdagi ma'lumotlardan foydalanadi. Hammasi bashorat qilish bilan bog'liq. Bashoratli tahlil joriy ma'lumotlarni tahlil qilish va sodir bo'lishi mumkin bo'lgan stsenariylarni yaratish uchun ma'lumotlarni qazib olish va sun'iy intellekt kabi ko'plab usullardan foydalanadi.

d) Reseptiv tahlil

U savol berishdan iborat: nima qilish kerak?

U amalga oshirilishi kerak bo'lgan to'g'ri harakatni topishga bag'ishlangan. Ta'riflovchi tahlil tarixiy ma'lumotlarni taqdim etadi va bashoratli tahlil nima bo'lishi mumkinligini bashorat qilishga yordam beradi. Reseptiv tahlil eng yaxshi yechimni topish uchun ushbu parametrlardan foydalanadi.

Katta ma'lumotlar - bu o'n yil oldin gigant hisoblangan, saqlash va qayta ishlash imkonsiz bo'lgan ma'lumotlar to'plami. Bunday katta hajmdagi ma'lumotlarni qayta ishlash muayyan usullarni talab qiladi. Klassik ma'lumotlar bazasini boshqarish tizimi juda ko'p ma'lumotni qayta ishlay olmaydi. Hadoop ochiq kodli dasturiy ta'minot mahsuloti (yoki aniqrog'i, "dasturiy kutubxona ramkasi") bo'lib, u Apache Foundation tomonidan hamkorlikda ishlab chiqariladi va erkin tarqatiladi - samarali tarzda, bu Big Data yechimlarini yaratishni soddalashtirish uchun ishlab chiquvchilarning asboblari to'plamidir. [6]

Hadoop qayta ishlash uchun juda katta hajmdagi ma'lumotlarga ega kompaniyalar tomonidan qo'llaniladi. Ular orasida Facebook, Twitter, LinkedIn, eBay va Amazon kabi veb-gigantlar bor. Hadoop - tarqatilgan ma'lumotlarni qayta ishlash

va boshqarish tizimi. U ko‘plab komponentlarni o‘z ichiga oladi, jumladan: HDFS, YARN, Map Reduce. HDFS - bu Hadoop klasterlari bo‘ylab ma’lumotlarga yuqori samarali kirishni ta’minlovchi taqsimlangan fayl tizimi. [7] MapReduce - bu Apache Hadoop dasturiy ta’minotining asosiy komponenti. Hadoop klasterning har bir tuguni o‘z xotirasini o‘z ichiga olgan tovar kompyuter klasterlari bo‘ylab katta tuzilmagan ma’lumotlar to‘plamlarini moslashuvchan, taqsimlangan qayta ishlash imkonini beradi. MapReduce ikkita muhim funktsiyani bajaradi: U klaster yoki xarita ichidagi turli tugunlarga ishni taqsimlaydi va har bir tugun natijalarini so‘rovga yaxlit javob sifatida tartibga soladi va kamaytiradi.[8]

Hadoop ikkita serverga tayanadi:

JobTracker: har bir Hadoop klasterida faqat bitta JobTracker mavjud. U Xarita/Kamaytirish topshiriqlarini oladi va ularni klasterda bajarilishini tashkil qiladi. Hadoop klasterida bajarilishi uchun kodingizni yuborganingizda, JobTracker ijro rejasini tuzish uchun javobgardir. Ushbu ijro rejasiga ishlash uchun ma’lumotlarni o‘z ichiga olgan tugunlarni aniqlash, ma’lumotlarga mos keladigan tugunlarni tartibga solish, bajarilayotgan vazifalarni kuzatish va ular bajarilmasa, vazifalarni qayta ishga tushirish kiradi.[9]

TaskTracker: har bir klasterda bir nechta. Xarita/Kamaytirish ishining o‘zini bajaradi (bog‘langan kirish ma’lumotlari bilan Xarita va qisqartirish vazifasi sifatida). JobTracker serveri HDFS bilan aloqada; u Map/Reduce dasturining kirish ma’lumotlari qayerda ekanligini va chiqish ma’lumotlari qayerda saqlanishi kerakligini biladi. Shunday qilib, u tegishli ma’lumotlarga muvofiq vazifalarni taqsimlashni optimallashtirishi mumkin.

Xarita/Kamaytirish dasturini ishga tushirish uchun biz:

- Kirish ma’lumotlarini HDFS da yozish
- Dasturni klasterning JobTracker dasturiga yuboring.
- HDFS dan chiqish ma’lumotlarini olish.

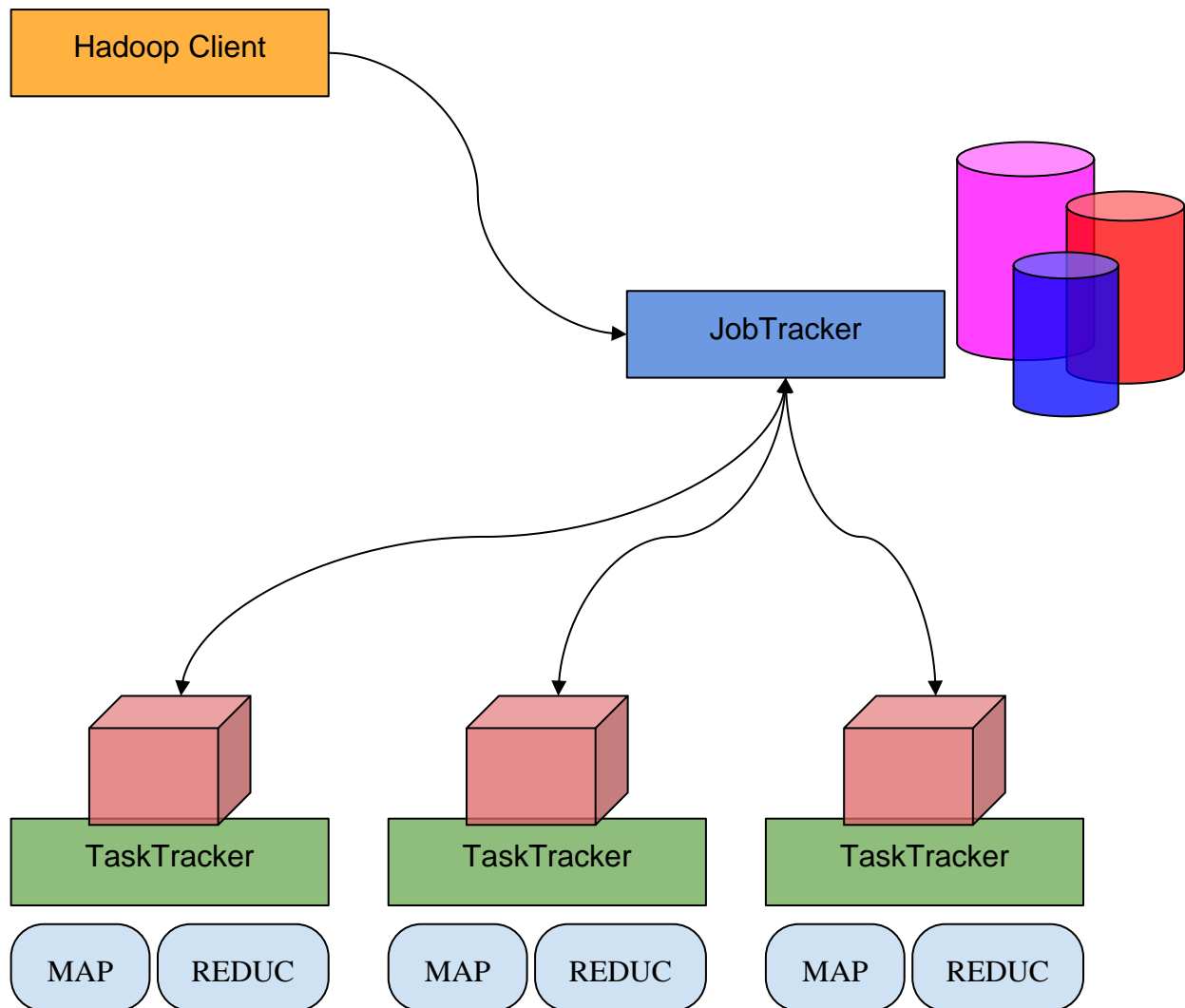

Rasm 3. Hadoop arxitekturasi

• Barcha TaskTrackers yurak urish paketlari orqali o'z holatini doimiy ravishda xabar qiladi. Agar TaskTracker bajarilmasa (yurak urishi yoki bajarilmagan vazifa), JobTracker vazifaning boshqa tugunga qayta taqsimlanishi haqida xabar beradi. HDFS ikkita serverga tayanadi:

• NameNode: klasterda yagona. U fayl nomlari va ularning xarakteristikallari haqidagi ma'lumotlarni saqlaydi. Bu slave DataNode-ni boshqaradigan HDFS ustasi.

• Ikkilamchi NameNode: Ikkilamchi NameNode HDFS klasterining holatini nazorat qiladi va NameNode tarkibidagi ma'lumotlarning "oniy tasvirlarini" oladi.

Agar NameNode muvaffaqiyatsiz bo'lsa, NameNode o'rniga ikkinchi darajali NameNode ishlatilishi mumkin.[10]

- DataNode: klaster bo'yicha bir nechta. Fayllarning mazmunini bloklarga bo'lingan holda saqlaydi (sukut bo'yicha 64 KB)

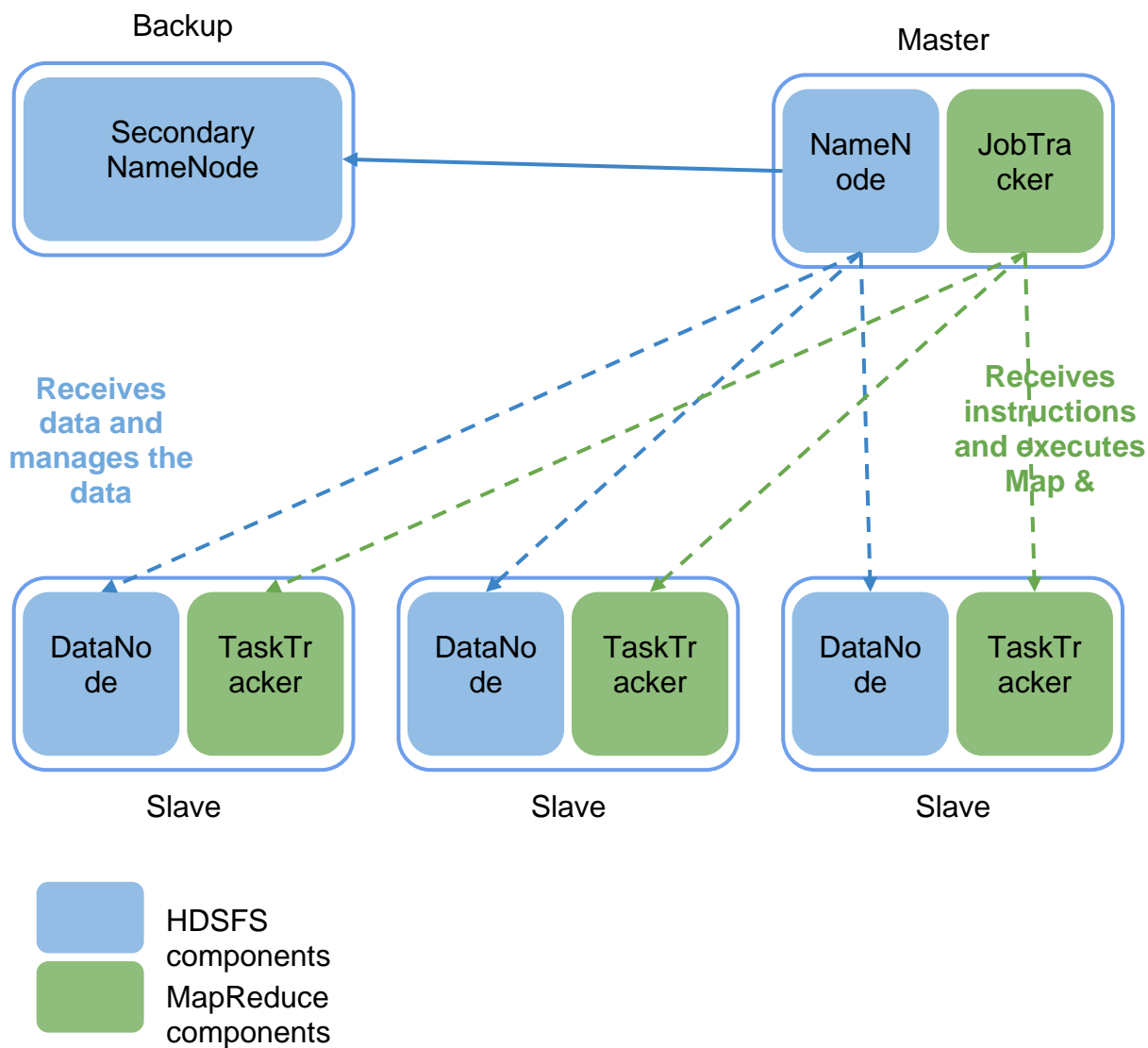

Rasm 4. Umumiy arxitektura

### XULOSA

Katta ma'lumotlar shaxsiy yoki professional maqsadlarda yangi texnologiyalardan foydalanish natijasida olingan raqamli ma'lumotlar to'plamini anglatadi. Katta ma'lumotlar tahlili - bu to'g'ri qaror qabul qilish uchun yashirin modellarni, bozor tendentsiyalarini, mijozlarning afzalliklarini va boshqa foydali



ma'lumotlarni ochish uchun ushbu ma'lumotlarni o'rganish jarayoni. Big Data Analytics - tez rivojlanayotgan texnologiya. U eng kutilmagan tarmoqlar tomonidan qabul qilindi va o'z-o'zidan sanoatga aylandi. Ammo bu ma'lumotlarni Big Data doirasida tahlil qilish ba'zida juda intruziv ko'rinadigan jarayondir.

Analitika - bu ma'lumotlar fanidir. BI qaror qabul qilish qismi bilan shug'ullanadi, Data Analytics esa savollar berish jarayonidir. Analitik vositalar kompaniya prognoz qilishlari kerak bo'lganda va kelajakda nima bo'lishini bilishni istaganda ishlatiladi, BI vositalari esa bu prognozlarni umumiy tilga aylantirishga yordam beradi. Ko'pincha Big Data Business Intelligence vorisi sifatida qabul qilinadi. Bu taqqoslash keyingi ishda muhokama qilinadi.

### **FOYDALANILGAN ADABIYOTLAR RO'YXATI: (REFERENCES)**

- [1] Perspectives on Big Data and Big Data Analytics-Database Systems Journal vol. III, no. 4/2012
- [2] Von Neumann J., The theory of self-reproducing automata, (Edited by A. W. Burks), Univ. of Illinois Press, Urbana, (1966).
- [3] The Big Data Revolution, Issues and Applications, Azzeddine Riahi, Sara Riahi-IJARCSSE, Volume 5, Issue 8
- [4] Deep learning applications and challenges in big data analytics-Najafabadi et al. Journal of Big Data (2015) 2:1 DOI 10.1186/s40537-014-0007-7
- [5] BIG DATA ANALYTICS: CHALLENGES AND APPLICATIONS FOR TEXT, AUDIO, VIDEO, AND SOCIAL MEDIA DATA-International Journal on Soft Computing, Artificial Intelligence and Applications (IJSCAI), Vol.5, No.1, February 2016
- [6] Big Data- The definitive guide to the revolution in business analytics-Fujitsu
- [7] <http://searchbusinessanalytics.techtarget.com/definition/Hadoop-Distributed-File-System-HDFS>
- [8] Choudhury, P.P., Sahoo, S., Hassan, S. S., Basu, S., Ghosh, D., Kar, D., Ghosh, Ab., Ghosh, Av., Ghosh A.K., Classification of cellular automata rules based on their properties, Int. J. of Comp. Cogn. 8, (2010), p. 50-54.
- [9] Wolfram S., Rev. Mod. Phys. 55 (3) (1983) 601-644. doi/10.1103/RevModPhys.55.601.
- [10] Akin H., Siap I., Uguz S., Structure of 2-dimensional hexagonal cellular automata, AIP Conf. Proceed., Volume 1309, (2010) p. 16-26. DOI: 10.1063/1.3525111

## MAGISTRAL SUV QUVURLARI TIZIMINI HISOBLASHGA DOIR ILMIY ISHLAR TAHLILI

**Parpiyev Sayfiddin Fazliddinovich**

Andijon mashinasozlik instituti tayanch doktoranti

E-mail: [maximus.uzb1@gmail.com](mailto:maximus.uzb1@gmail.com)

### ANNOTATSIYA

Ilmiy maqolada yurtimizda ichimlik suv tizimi borasida olib borilayotgan ishlar, xususan Andijon shahri Bog'ishamol dahasi aholisini toza ichimlik suvi bilan ta'minlash va chet el olimlarining bu borada olib borgan ilmiy ishlari o'rganildi.

**Kalit so'zlar:** magistral suv quvuri, toza ichimlik suvi, quvur g'adir-budirliqi, ishqalanish ko'effitsenti, quvur diametri, Hazen-Williams tenglamasi, Altshul formulasi, Shifrinson formulasi, naporli suv tayyorlash ta'minoti, ishlash muddati.

### АННОТАЦИЯ

В научной статье работы, проводимые в системе питьевого водоснабжения в нашей стране, в частности обеспечение чистой питьевой водой жителей Богишамолского массива города Андижана, и научные работы, проводимые зарубежными учеными в этом плане изучались.

**Ключевые слова:** магистральный водопровод, чистая питьевая вода, шероховатость трубы, коэффициент трения, диаметр трубы, уравнение Хазена-Вильямса, формула Альтшуля, формула Шифринсона, напорная водоподготовка, срок службы.

### ABSTRACT

In a scientific article, the work carried out in the drinking water supply system in our country, in particular, the provision of clean drinking water to the inhabitants of the Bogishamol massif of the city of Andijan, and the scientific work carried out by foreign scientists in this regard were studied.

**Keywords:** main water supply, clean drinking water, pipe roughness, friction coefficient, pipe diameter, Hazen-Williams equation, Altshul formula, Shifrinson formula, pressure water treatment, service life.

Hozirgi kunda yer yuzidagi 2 milliardga yaqin aholi toza ichimlik suviga muhtoj, 2,3 mlrddan ortiq odam esa sanitariya talablariga javob bermaydigan obihayotdan iste'mol qilishga majbur.

Mutaxassislarning fikriga ko'ra, 2050 yilga qadar suvga bo'lgan talab yana 50 foizga oshadi. Shu raqamlarning o'zi ham tabiatning bebaho ne'mati bo'lgan obihayotdan tejamkorona, oqilona foydalanishga undaydi.

2022 yilning 8 fevral kuni Prezident Shavkat Mirziyoyev hududlarda ichimlik suvi ta'minotini yaxshilash masalalari bo'yicha yig'ilish o'tkazdi. Unda asosiy e'tibor aholini toza ichimlik suvi bilan ta'minlash masalalariga bag'ishlandi.

Ma'lum bo'lishicha, respublikamizda oxirgi besh yilda sohaga 10 trillion so'm yoki oldingi yillarga nisbatan 5 baravar ko'p mablag' ajratilgan. Bu davrda 6 million 500 ming aholi ilk bor markazlashgan ichimlik suvi bilan ta'minlandi. Jumladan, o'tgan yili 474 ta suv inshooti qurilib, 6 ming 300 kilometr ga yaqin tarmoqlar tortilgan. 592 ta mahallada 2 milliondan ziyod aholining suv ta'minoti yaxshilangan.

Bundan tashqari O'zbekiston Respublikasi Prezidentining 2020-yil 10-iyuldagi PF-6024-son farmoniga asosan O'zbekiston Respublikasi suv xo'jaligini rivojlantirishning 2020 — 2030-yillarga mo'ljallangan konsepsiyasi, O'zbekiston Respublikasi Prezidentining 06.04.2021 yildagi PF-6200-son Farmoni yurtimizning har bir fuqorosi suvdan to'laqonli foydalanish imkonini yaratadi. Ayniqsa yurtboshimizning «Aholining ichimlik suv ta'minoti va oqova suv xizmatlari bilan ta'minlanganlik darajasini oshirish bo'yicha qo'shimcha chora-tadbirlar to'g'risida»gi Prezident qarori (PQ–257-son, 24.05.2022-y.) qabul qilindi.

Qarorga ko'ra, 2022–2025-yillarda:

- respublikadagi ichimlik suv ta'minoti og'ir holatdagi 1 545 mahalla (shundan 2022- yilda 140 ta) ichimlik suv bilan ta'minlanadi. Buning uchun mahalliy budjetlardan jami 444,6 mlrd so'm, shu jumladan joriy yilda 106,3 mlrd so'm mablag' ajratiladi;
- 1 691 ta maktab, 885 ta maktabgacha ta'lim tashkilotlari hamda 377 ta tibbiyot muassasalari ichimlik suv bilan ta'minlanadi. Mazkur tadbirlarni amalga oshirish uchun joriy yilda jami 50 mlrd so'm, 2023-yildan har yili respublika va mahalliy budjetlardan teng ulushlarda 50 mlrd so'mdan, jami 100 mlrd so'm ajratilishi ko'zda tutilgan;
- 2022–2024-yillarda respublika bo'yicha 2660 ta mahallada ichimlik suv tarmoqlari uy xo'jaligigacha yetkaziladi. Buning uchun «O'zsuvta'minot» AJ tomonidan 180 mlrd so'm mablag' ajratiladi.

Shuningdek, qarorga ko'ra avvalgi yillarda qurilish-montaj ishlari yakunlanmagan yoki foydalanishga topshirilmagan ichimlik va oqova suv ob'yektlari (17 ta) to'liq foydalanishga topshiriladi.

2023-yil 1-yanvardan:

- aholiga qiyoslash muddati tugagan suv hisoblagichlarni yangisiga almashtirish «O'zsuvta'minot» AJ va hududiy suv ta'minoti korxonalarining mablag'lari hisobidan amalga oshiriladi;
- respublika hududiga texnik talablarga javob bermaydigan suv hisoblagichlarni va ularning qo'shimcha vositalarini olib kirish hamda o'rnatish taqiqlanadi;
- ichimlik suv ta'minoti ob'yektlari foydalanishga tayyor holda topshirilgan taqdirda (o'lchov uskunalari o'rnatilib, ichimlik suv uy xo'jaligigacha yetkazilgan taqdirda) aholining ixtiyoriga ko'ra davlat xizmatlari markazlari orqali yoki «O'zsuvta'minot» AJ bilan to'g'ridan-to'g'ri shartnoma tuzishga va o'lchov uskunalarini tamg'alashga ruxsat beriladi.

2023-yil 1-yanvardan yuridik shaxs va yuridik shaxs tashkil etmasdan tadbirkorlik faoliyatini amalga oshiruvchi iste'molchilar tomonidan hududiy suv ta'minoti korxonalariga masofadan ma'lumot uzatuvchi zamonaviy suv hisoblagichlar o'rnatilishi talab etiladi.

2024-yil 1-yanvardan masofadan ma'lumot uzatuvchi zamonaviy suv hisoblagichlarni o'rnatmagan yuridik shaxs va yuridik shaxs tashkil etmasdan tadbirkorlik faoliyatini amalga oshiruvchi iste'molchilarga ichimlik suv ta'minoti va oqova suv xizmatlari uchun suvni hisobga olish uskunasi bilan ta'minlanmagan iste'molchilar sifatida hisob-kitob amalga oshiriladi.

Qarorga ko'ra, «O'zsuvta'minot» AJ qoshida Sovuq va issiq suvni hisobga olish uskunalarini (hisoblagichlarni) yechish, qiyoslashdan o'tkazish hamda o'rnatish bo'yicha metrologiya xizmatini va uning hududiy filiallari tashkil etiladi

Toza ichimlik suviga bo'lgan talabning ortishi suv inshootlarining moderinizatsiya qilish va kelgusida loyihalashtiriladigan ichimlik suvi liniyalarini gidravlik hisobini yanada takomillashtirishni talab etadi. Bu borada yurtimizda va chetda ko'plab olimlar ilmiy izlanishlar olib borgan.

Oldindan ma'lumki quvur ichki sirti har doim ham silliq bo'lmaydi. Quvur devorining g'adir budirligi oqimning cheklanishiga olib keladi; quvur ichki sirti g'adir-budirligini harakterlash uchun  $e$  parameter kiritiladi, g'adir-budirlik uzunlik kabi birliklarda o'lchanadi, ko'p hollarda kichik birlik bo'lganligi uchun mm da o'lchanadi

[1].Quvurlardagi suv oqimi xarakteristikasiga nafaqat g‘adir-budirlik balki quvur diametri ham ta’sir qiladi.

Quvur materiali	$e, (mm)$
Shisha, mis	0,0015
Po‘lat	0,045
Cho‘yan	0,26
Po‘lat quvur bilan qoplangan ikki qavatli beton quvurlar	0,6
Polietilen	0,0015

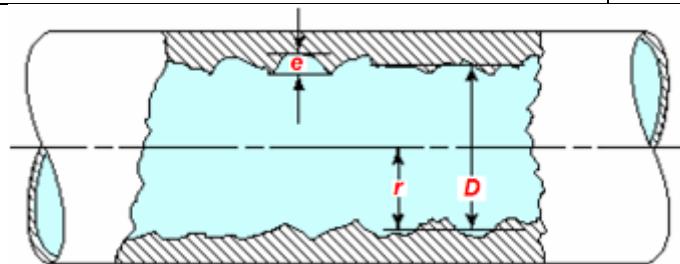

Quvur g‘adir-budirligiga oid chizma

Suv quvuri tizimining ish ko‘rsatkichi bo‘lib asosan ishqalanishdagi napor yo‘qotilishi va quvur devori g‘adir-budirliги hisoblanadi. Suv quvurini gidravlik hisobida napor yo‘qotilishi topish uchun Hazen-Williams yoki Darsy-Weisbach formulasidan foydalaniladi [2]

$$h = \lambda \frac{L}{D_h} \frac{W^2}{2g}$$

Bu yerda  $D_h$  – quvurning hisoblangan tezligi;  $W$  – suyuqlik harakat tezligi;  $L$  – quvur uzunligi;  $\lambda$  – gidravlik ishqalanish koeffitsenti

Ma’lumki A.D.Altshulning  $\lambda$  koeffitsentni approksimatsiyalash usulidan ko‘p foydalaniladi[3]

$$\lambda = 0,11 \left( \frac{e}{D_h} + \frac{68}{Re} \right)^{0,25}$$

$Re(e/D_h) > 500$  bo‘lganda g‘adir-budir quvurlar uchun A.D.Altshul formulasi Shifrinson formulasi bilan mos tushadi, silliq quvurlar uchun esa  $Re(e/D_h) < 10$  Blazius formulasi bilan mos tushadi[4]

Professor F.A.SHevelyov tomonidan A.D.Altshul formulasi asosida  $\lambda$  koeffitsening quvur ishlash mudatiga bog‘liqligi topilgan [5]

F.A. Shevelyov izlanishlari asosida M.Y. Panov, A.S. Levadnov, V.I. Sherbakov, V.G. Stogney gidravlik ishqalanish koeffitsentining quvur ishlash muddatiga bog'liqligini aniqlashdi [3]

$$\lambda_T = \lambda_0 + \frac{0,8\varepsilon [1 - \exp(-0,IT)]}{1 - \exp(-4D)}$$

Bu yerda  $\lambda_0 = \frac{0,01559}{D^{0,226}} \left(1 + \frac{0,684}{W}\right)^{0,226}$ ; D- quvurning hisoblangan diametri, T-

ishlash muddati, yil; W- suvning quvurdagi o'rtacha tezligi, m/s;  $\lambda_0$  – yangi po'lat quvurning ishqalanish koeffitsenti;  $\varepsilon$  – suvning korrozion aktivligi, yuza birligiga to'g'ri keladigan korroziya maxsuli( mg/sm<sup>2</sup>)

Jumladan Nguyen Xyui Kyong o'zining quvurlar eskirishini hisobga olgan holda katta shaharlardagi suv ta'minoti tizimini hisobini takomillashtirish va optimallashtirish nomli ilmiy ishida Xashimin shahri Txu Dik tumani uchun suv quvurini eski quvurlardagi ishqalanish koeffitsentini hisobga oluvchi gidravlik hisoblashning yangilangan usulini taklif etgan [6]

Tajriba izlanishlari 7,6 km<sup>2</sup> maydondga ega bo'lgan Txu Dik tumanida bir kvartalda olib borilgan. 2030 yilga borib aholisi 110 ming bo'lishi taxmin qilinadigan bu hududda kunlik suv iste'mol normasi 250 l/s bo'lishi kutilmoqda. Bu degani hozirga nisbatan 2 baravar kamayadi.

Suv quvurini ekspluatatsiya qilishda sarfni kamaytirish va boshqarishni takomillashtirishga yordam beradigan, ko'plab yopiq tarmoqqa ega bo'lgan katta shahardagi suv tizimi gidravlik hisoblashlarini qisqartirish usulini taklif etdi

Po'lat va cho'yan va beton quvurlarning g'adir-budurlik koeffitsentini ishlash muddatiga bog'liqligi aniqladi.

$$C = C_0 \left( \frac{19 \cdot e [1 - \exp(-\partial T)]}{1 - \exp(-4D)} \right)^2 - \text{Cho'yan quvurlar uchun}$$

$$C = C_0 \left( \frac{114 \cdot e [1 - \exp(-\partial T)]}{1 - \exp(-4D)} \right)^2 - \text{Po'lat quvurlar uchun}$$

$$C = C_0 \left( \frac{15 \cdot e [1 - \exp(-\partial T)]}{1 - \exp(-4D)} \right)^2 - \text{Beton quvurlar uchun}$$

Bu yerda  $\partial$  – absolyut g'adir budurlikning yillik o'sib borishi, mm yiliga;  $C_0$  – yangi quvurning g'adir-budurlik koeffitsenti



Avsyukevich Aleksey Petrovich esa bir nechta suv iste'molchilari bo'lgan naporli suv ta'minoti tizimi samaradorligini oshirish mavzusida ilmiy izlanish olib borgan bo'lib ekstremal sharoitlarda ishlovchi va ustuvor iste'molchilarni hisobga oluvchi naporli suv ta'minoti tizimini loyihalash, rekonstruksiya qilish va ekspluatatsiya qilishda mavjud matematik modellarni takomillashtirish va yangi model taklif etgan [7]

Ko'plab iste'molchilari bo'lgan naporli suv ta'minoti tizimini uning elementlariga yuklangan texnik cheklovlar va tizimning ko'p funksiyali ish rejimini inobatga olgan holda funkcionalligini oshirishning umumiy chora tadbirlar majmuini ishlab chiqish hamda yangi konstruktiv yechimlarni taklif etgan.

Bundan tashqari yana bir rus olimi Zaxarovich Mixail Borisovich o'zining suv ta'minoti tizimi va quvurlarining ekspluatatsion mustahkamligini oshirish mavzusida olib borgan ilmiy izlanishida suv tayyorlash ta'minoti va quvurlar tizimi holatini kompleks tahlil qilish metodikasi ilmiy asosini ishlab chiqdi [8]

Tizim va qurilmalarning korrozion aktiv muhitda uzoq vaqt ishlagan paytidagi texnik holatini baholash ilmiy asosi ishlab chiqildi

Taqsimlovchi tizimdagi berilayotgan suv va iste'molchi abonentlarning alohida guruhlar orasidagi nisbatlar tahlil qildi

Ichimlik suvi tizimini gidravlik hisobini amalga oshirish uchun dastlab shahar rejasi asosida qurilgan inshootlar orasidagi masofa, o'rtacha suv sarfi va har bir nuqtadagi suv sarfini aniqlanishi kerak [1, 2]

Suv quvurlari tizimi yopiq (boshi berk) va aylana shaklda bo'lishi mumkin. Aylana shakldagi tizim yopiq tizimga nisbatan ancha ishonchliroq hisoblanadi. Bunday tizim yopiq halqalar va konturlardan iborat bo'ladi [9, 10]

Suv halqasi tarmog'ini hisoblash quvurlarning diametrlarini, ikkinchi ko'taruvchi nasos stantsiyalaridagi nasoslarning xususiyatlarini va suvni haydash uchun kuchaytirgich stantsiyalarini, rezervuar va suv minoralarining o'lchamlarini aniqlashdan iborat [11]

Andijon shahriga suv Xonobod suv omboridan kelganligi sababli shaharning ko'plab iste'molchilariga suv quvuri orqali o'zi oquvchi oqim bilan keladi. Bog'ishamol dahasi esa adirlikda joylashganligi uchun bu hududga suv nasoslar yordamida haydaladi. Shuni hisobga olib bu tizim yopiq tarmoq bo'lganligi sababli gidravlik ishqalanish koeffitsientini kamaytirish orqali napor yo'qotilishini kamaytirish ustida ilmiy izlanish olib borilmoqda.

### FOYDALANILGAN ADABIYOTLAR RO'YXATI: (REFERENCES)

1. David Connel. Hazen-Williams C-factor Assessment in an operational Irrigation Pipeline. [Электронный ресурс] – 2001. – Режим доступа: [http://digitool.library.mcgill.ca/R/?func=dbinjumpfull&object\\_id=33737&local\\_base=GEN01-MC G02](http://digitool.library.mcgill.ca/R/?func=dbinjumpfull&object_id=33737&local_base=GEN01-MC G02).
2. K.SH.Latipov, O.M.Arifjanov *Gidravlika va gidravlik mashinalar Darslik.*, TIMI T-2011.,332b
3. Панов, М. Я. Моделирование, оптимизация и управление системами подачи и распределения воды / Я. М. Панов, А. С. Левадный, В. И. Щербаков. – Воронеж: Воронежский ГАСУ, 2005. – 489 с
4. Панов, М. Я. Модели управления функционированием систем подачи и распределения воды / М. Я. Панов, Ю. Ф. Петров, В. И. Щербаков. – Воронеж: ВГАСУ, 2012. – 272 с
5. Абрамов, Н. Н. Расчет водопроводных сетей / Н. Н. Абрамов. — М. : Стройиздат, 1983. — 278 с
6. Нгуен Хюи Кыонг, Совершенствование расчета и оптимизация системы водоснабжения крупных городов с учетом износа трубопроводов. Автореф.канд. техн. наук : 05.23.04 / Нгуен Хюи Кыонг. – Воронеж., 2019. 23 с
7. Авсюкевич, Алексей Петрович, Повышение эффективности напорных систем водоснабжения с несколькими водопитателями. Автореф.канд. техн. наук : 05.23.04 / Авсюкевич, Алексей Петрович. – Вологда., 2000. 24 с
8. Захаревич, Михаил Борисович, Повышение эксплуатационной надежности трубопроводов и сооружений систем водоснабжения. Автореф.канд. техн. наук : 05.23.01 / Захаревич, Михаил Борисович. – Москва., 2000. 36 с
9. Абрамов, Н. Н. Теория и методика расчета систем подачи и распределения воды / Н. Н. Абрамов – М. : Стройиздат, 1972. – 288с.
10. Гальперин, Е. М. Об определении потерь напора в трубах при гидравлическом расчете кольцевой водопроводной сети / Е. М. Гальперин, А. Л. Лукс, Е. А. Крестин // СГАСУ., Вестник. Градостроительство и архитектура. – 2012. – № 2. – С. 54-58.
11. Гальперин, Е. М. Надежность функционирования кольцевой водопроводной сети / Е. М. Гальперин // Водоснабжение и санитарная техника. – 1987. – № 4. – С. 4 – 6.

## STYLISTIC FEATURES OF HOLDEN CAULFIELDS LANGUAGE IN THE J.D. SALINGER THE CATCHER IN THE RYE. CENTRAL METAPHOR

**Master student of SamSIFL: Karimova Nigora Xolboyevna**  
**Scientific supervisor: Ayupov Ayubxon Faridovich**

### ABSTRACT

The novel *The Catcher in the Rye* by J.D. Salinger, is generally perceived as an ordinary story of Holden Caulfield who is expelled from yet another school and spends two days aimlessly wandering through the wintertime New York City. Reading the novel's episodes, characters, setting and figures for symbolic meaning promises better insight, although still some critics simply deny the novel's symbolic value or analyze symbols out of the context of the novel as a whole. In this thesis, I propose that these symbols need to be read in relation to the novel's central symbol of the "catcher in the rye". Therefore, the aim of this thesis is to re-examine the use of symbols and symbolic elements in *The Catcher in the Rye* in relation to the overall meaning of the novel and especially to the novel's central metaphor. First, it is thus necessary to thoroughly focus on Holden's catcher fantasy and its attributes. Consequently, we need to explore how the symbolic elements are used in order to convey meaning through the conflicts set out by the central metaphor and examine their influence on the pattern of the symbolic structure of the entire novel.

**Keywords:** metaphor, idealism, to "meet", "to catch", dilemma of sexuality, death.

### Central metaphor

To fully understand and appreciate the novel's story with its crafted symbolism and structure, it is necessary to pay a close attention to what is generally considered the novel's central metaphor, Holden's ideal and fantasy of being the catcher in the rye. The catcher fantasy is distinctly presented to the reader three times throughout the novel; most obviously in the very title *The Catcher in the Rye*, which alone shows its major significance. However, references and connections to this central metaphor are scattered over the whole span of the novel, which makes it a powerful key to the whole story and understanding its symbolic structure. Upon analyzing this metaphor of being the catcher and its closely accompanying events as well as thoughts Holden communicates to the reader, much about Holden's personality, his inner state, motives and conflict is revealed. And moreover, the central metaphor is an essential resource

for the structural pattern supported by the symbolism and interrelated imagery so masterfully crafted by Salinger.

Holden confesses his ideal of being the catcher to Phoebe when she accuses him of not liking anything and asks him what he would like to be in the future:

Anyway, I keep picturing all these little kids playing some game in this big field of rye and all. Thousands of little kids, and nobody's around-- nobody big, I mean-- except me. And I'm standing on the edge of some crazy cliff. What I have to do, I have to catch everybody if they start to go over the cliff--I mean if they're running and they don't look where they're going I have to come out from somewhere and catch them. That's all I'd do all day. I'd just be the catcher in the rye and all. I know it's crazy, but that's the only thing I'd really like to be. I know it's crazy.

While the title foreshadows the basis of the novel beforehand, placing this passage later in the book is quite convenient. The reader is at this point already aware of Holden's attitudes and character traits as well as the recurring imagery. When paying attention, we can see the pattern and layers provided in the catcher metaphor, which are as if summing up the main themes and motifs. These are usually representing Holden's inner conflicts and are presented to the reader through various adolescent-related issues of growing up that are idealism, looking for own identity and its crisis, isolation and alienation, death and sexuality.

### **Idealism and search for identity**

As it has been established, Holden's catcher fantasy embodies the main themes represented by typical adolescence-related issues. The fantasy itself displays Holden's idealism because it depicts an unrealistic state he resorts to from a place of despair. When speaking about ideal, Trowbridge, in fact, describes Holden's journey as a plight of the idealist in the modern world. We can directly see a clear example of Holden's idealism when Phoebe urges him to name something [he'd] like to be, first suggesting traditional professions such as a scientist or a lawyer. Nevertheless, Holden immediately rejects such options. He is on a search for truth in the world that has been dominated by falsity. Holden establishes that being a lawyer is honorable if you are advocating on the side of the innocents. But he dismisses the possible virtues and is convinced that the dishonest motivation is prevailing:

Even if you did go around saving guys' lives . . . how would you know if you did it because you really wanted to save guys' lives, or . . . because what you really wanted to do was be a terrific lawyer, with everybody slapping you on the back . . . the way it is in the dirty movies?

### **Coming through the rye**

The emphasis on contrasting Holden's idealistic and unreal escapist fantasy world with his inability of facing choices and situations in real life shows yet another possible attribute of the binary oppositions. He creates his fantasy based on the misheard lyrics of the song sung by a little child, which is in fact real poem. Salinger is using this parallel and represents the fusion of binary opposites . . . through a pairing of elements of the novel with elements that have foundations in the real world. Perfect example of this pairing is again provided by the central metaphor. Before Holden describes his catcher ideal, he asks Phoebe if she knows the song "If a body catch a body comin' through the rye." She immediately corrects him, saying it is a poem by Robert Burns with the words "if a body meet a body." Each of them is alluding to a distinct source. Holden is referring to the boy singing, representing the element and event that took place specifically in the world of the novel and Phoebe to the original and real poem. Thus, it is necessary to focus on both of these sources of the catcher fantasy because they are explicitly mentioned for the reader. As a result, we are able to make the connection to the prominent themes and reveal other layers of the metaphor.

### **Death**

The basis for Holden's catcher fantasy is planted in his head when he sees a little child blithely walking next to the curb by the roaring traffic, singing "if a body catch a body" with his parents not paying any attention to him. Rather than being unduly alarmed with the careless behavior of the parents, Holden shares his enthusiasm for the child whose singing made him feel "not so depressed anymore." Much like in the other various instances throughout the novel, there is again contrasted genuineness of childhood with the artificiality of adulthood. Holden praises the boy by saying how he was "swell" and "singing for the hell of it." He exhibits genuine childish immediacy as the child has not yet learned to experience the world in terms of categories. What depresses him is then mirrored in the next paragraph with the depiction of people going to movies, in Holden's eyes the epitome of artificiality and fabrication, which as if represents the mindless act based on the social conventions.

### **To meet vs. to catch and the dilemma of sexuality**

When we look more at the allusion of *Coming Through the Rye*, G.W. Napier states in 1878 *Notes and Queries*, that the original words of the poem are almost impossible to pin down due to its many different versions and alterations, even the version featured in the *Works of Burns* was known around long before him. This and the fact that the old versions of the poem come in the different modern English translations, therefore make it a bit tricky for proper analysis and interpretation.

In conclusion, Holden is constantly looking for some connection, he is trying to reach out, but instead he either digresses from such ideas or he focuses on their negatives and confronts the phoniness in his environment. Accordingly, Holden is often regarded as a rebel. Edwin Haviland Miller even notes that most critics view the novel as a commentary by an innocent young man rebelling against an insensitive world. But it is not about rebellion or unwillingness to join the adult world, but about Holden constantly finding fault with his environment in order to justify this unwillingness. This conflict then increases in intensity as his vision of inner and outer falsity becomes more and more overwhelming which is captured by his emotional decline.

### REFERENCES:

1. Napier, G. W. "Coming Through The Rye." Notes and Queries London: 5.5 (1876): 151.
2. Salinger, J. D. *The Catcher in the Rye*. 1951. Boston: Little, Brown, 1991. Print.
3. Trowbridge, Clinton W. The Symbolic Structure of *The Catcher in the Rye*. *Sewanee Review* 74.3 (1966): 681-693. Rpt. in *J. D. Salinger's The Catcher in the Rye*. Ed. Bloom, Harold. Philadelphia: Chelsea House Publishers, 2000. 21-30. Print.
4. Vanderbilt, Kermit. "Symbolic Resolution in The Catcher in the Rye: The Cap, the Carrousel, and the American West". *Western Humanities Review* 17 (1963):271-277. Rpt. in *Critical Insights: The Catcher in the Rye*. Ed. Joseph Dewey, Pasadena: Salem Press, 2011. 297-305. Print.



УДК 631.52.633.11.

**ЛАЛМИ ЕРЛАРНИНГ ТОҒ ВА ТОҒ ОЛДИ, ҚИР-АДИРЛИК,  
ТЕКИСЛИК МИНТАҚАЛАРИДА ЭКИШ УЧУН ЮМШОҚ  
БУҒДОЙНИНГ ЯНГИ НАВЛАРИ**

**Очилов Зафар Абдуллаевич**

Лалмикор деҳқончилик илмий-тадқиқот институти  
Бахмал илмий-тажриба станцияси

**Жўраев Маматқул Абдурахмонович**

Лалмикор деҳқончилик илмий-тадқиқот институти  
Бахмал илмий-тажриба станцияси

**Мавланов Лазиз Бахтиёрович**

Лалмикор деҳқончилик илмий-тадқиқот институти  
Бахмал илмий-тажриба станцияси

**АННОТАЦИЯ**

Мақолада Лалмикор деҳқончилик илмий-тадқиқот институти «Лалми юмшоқ буғдой селекцияси ва уруғчилиги лабораторияси»да кейинги йилларда яратилган янги навларини Бахмал илмий-тажриба станциясида экологик нав синаш кўчатзорида 2020-2022 йилларда нав синаш питомнигида олиб берилган тадқиқот натижалари берилган.

**АННОТАЦИЯ**

В статье приведены результаты исследований, проведенных в 2020-2022 гг. в питомнике новых сортов, созданных в лаборатории «Селекция и семеноводство по мягкой пшеницы» экологическом сортоиспытательном питомнике Богарного земледелия Бахмальской научно-опытной станции. в 2020-2022 гг.

## ABSTRACT

In the article obtain the results of studies confirmed in the nursery of new varieties created in the laboratory “Breeding and seed production for bread wheat” in the ecological variety-testing nursery of Bakhmal scientific experimental station of Institute of Rainfed Agriculture in 2020-2022 years.

## КИРИШ

Ўзбекистон Республикаси Президентининг 2017 йил 7 февралдаги ПФ-4947-сонли 2017-2021 йилларда Ўзбекистон Республикасини ривожлантиришнинг бешта устивор йўналишлари бўйича ҳаракатлар стратегияси тўғрисидаги фармонининг 3.3-бандида Қишлоқ хўжалигини модернизация қилиш ва жадал ривожлантириш, мамлакатда озиқ-овқат хавфсизлигини янада мустаҳкамлаш аграр секторининг экспорт салоҳиятини ошириш, қишлоқ хўжалик экинларининг юқори маҳсулдорликка эга, касаллик ва зараркунандаларга бардошли, дон сифати юқори, маҳаллий тупроқ-иқлим ва экологик шароитларга мослашган янги серҳосил навларни яратиш ва ишлаб чиқаришга жорий этиш бўйича долзарб вазифалар белгилаб борилган.

Лалмикор минтақаларда экиладиган юмшоқ буғдойнинг “Бахмал-97”, “Тезпишар”, “Оқбуғдой”, “Сурхак-5688”, “Кўкбулоқ”, “Санзар-6” навлари тупроқ-иқлим шароитларига мослашган бўлишига қарамасдан совуққа, қурғоқчиликка, касалликларга чидамлилиги ва нонбоплиги талаб даражада эмас. Шунинг учун Лалмикор деҳқончилик илмий-тадқиқот институтида қимматбаҳо хўжалик белги хусусиятларига эга, республикамизнинг лалми ерларида экиш учун юмшоқ буғдойнинг янги навларини яратиш мақсадида селекция ишлари олиб борилди ва «Истиклол-6», «Сўғдиёна», «Қизил дон», «Нўшкент» каби навлари яратилди ва ушбу навлар Бахмал илмий-тажриба станцияси экологик нав синаш кўчатзорида тажрибалар ўрганилди.

## МАТЕРИАЛ ВА УСЛУБЛАР

Барча агротехник тадбирлар ДДЭИТИ Ғаллаорол илмий тажриба станцияси томонидан 1994 йилда ишлаб чиқилган тавсия ва услублар асосида, фенологик кузатувлар, дала ва лаборатория шароитида турли кўрсаткичлар бўйича баҳолашлар, таҳлиллар Қишлоқ хўжалик экинлари навларини синаш Давлат комиссияси (1997) ва Бутуниттифоқ ўсимликшунослик институти (ВИР, 1985) да ишлаб чиқилган услубий қўлланмалар асосида олиб борилди.

Буғдой нав намуна ва тизмаларининг занг касалликлари билан касалланиш даражаси Халқаро СЭВ классификаторининг (1984) *Triticum* авлоди бўйича

ишлаб чиқилган услубда, бошқа турли замбуруғли касалликларга чидамлилигини баҳолаш ИКАРДА Халқаро Илмий Марказида (1996 йил) ишлаб чиқилган шкала бўйича фоизда (%) баҳоланди.

Тадқиқотлар олиб бориш давомида юмшоқ буғдойнинг лабораторияда мавжуд бошланғич материалларидан ҳамда ИКАРДА, СИММИТ халқаро илмий Марказларидан ва Ўсимликшунослик илмий текшириш институтидан келтирилган жаҳон коллекция намуналаридан фойдаланилди.

### **НАТИЖАЛАР ВА УЛАРНИНГ ТАҲЛИЛИ**

2020-2022 йиллар мобайнида лабораторияда истиқболли бошланғич материаллар яратилди. Бугунги кунда Бахмал илмий-тажриба станцияси «Селекцияси ва уруғчилиги лабораториясининг дурагайлар, селекция, назорат, дастлабки, конкурс ва экологик нав синаш питомникларида ҳар томонлама ўрганилиб селекция ишлари олиб борилмоқда.

Жумладан, «Истиқлол-6» нави тур ичида чатиштириш усулида Сурхак-5688 х Уз001249 (Туркия) комбинациясидан якка танлаш услубида яратилган. Нав ярим интенсив типга эга, тур хили эритроспермум, ҳаёт тарзи биологик кузги, мақбул экиш муддатлари октябрь ойининг иккинчи ярми ва ноябр ойи ҳисобланади. Қишда (январь), эрта баҳор (февраль) ойларида ҳам экиш мумкин. Совуққа чидамлилиги юқори, «Бахмал-97» навига нисбатан 5-6 кун кеч пишади.

Нав юқори ҳосилдорликка эга бўлиши билан бир қаторда дон сифати юқори, касалликларга ва қурғоқчиликка чидамли ҳисобланади. 2020-2022 йилларда ўртача ҳосилдорлик «Истиқлол-6»да 25,6ц/га ни, бу кўрсаткич андоза нав «Бахмал-97» навида 20,6 ц/га ни ташкил этди. «Истиқлол-6» нави Республиканинг лалмикор минтақаларида экиш учун Қишлоқ хўжалик экинлари навларини синаш Маркази томонидан 2016 йилда районлаштирилган.

«Сўғдиёна» нави тур ичида чатиштириш усулидан фойдаланиб Оқбуғдой х Уз000809 (Мех/Тур) комбинациясидан якка танлаш услубида яратилган. Нав ярим интенсив типга эга бўлиб, тур хили грекум, ҳаёт тарзи биологик кузги ва мақбул экиш муддатлари куз ойлари ҳисобланади. Нав совуққа, қурғоқчиликка ва касалликларга чидамли. Ун чиқиши ва нонбоплик хусусиятлари яхши, «Бахмал-97» навига нисбатан 3-4 кун кеч пишади. Навнинг дон ҳосилдорлиги юқори бўлиб, станцияда 2020-2022 йилларда конкурс нав синовида ўртача дон ҳосилдорлиги 26,2 ц/га ни, андоза

«Бахмал-97» навида 20,6 ц/га ни ташкил этган.

«Сўғдиёна» нави Ўзбекистоннинг лалми ерларида экиш учун Қишлоқ хўжалик экинлари навларини синаш Маркази томонидан 2018 йилда истиқболли деб топилди.

«Қизил дон» нави (Тезпишар х Санзар-6) х Красноводопадская-97 дурагай комбинациясидан мураккаб чатиштириш натижасида якка танлаш услубида яратилган. Нав тур хили эритроспермум. Нав ташқи муҳитнинг ноқулай шароитларига чидамли ва пишиш даври андоза «Бахмал-97» нави билан тенг. Дон ҳосилдорлиги гектарига 3-4 центнер юқори, дон сифати яхши, қурғоқчиликка, ётиб қолишга чидамли. 2020-2022 йилларда конкурс нави синовида ўртача дон ҳосилдорлиги 24,4 ц/га ни, андоза «Бахмал-97» навида 20,6 ц/га ни ташкил этган.

«Қизил дон» нави Ўзбекистон республикасининг лалми ерларида экиш учун Қишлоқ хўжалик экинлари навларини синаш Маркази томонидан 2019 йилдан истиқболли деб топилди.

«Нўшкент» нави Сурхак-5688 х Эритроспермум-2003 комбинациясидан якка танлаш услубида яратилган. Тур хили эритроспермум, биологик дуварак. Нав ташқи муҳитнинг ноқулай шароитларга бардошли, иссиқликка, қурғоқчиликка ва касалликларга чидамли, дон сифати юқори, нонбоплиги яхши. Нав серҳосил ва эртапишар, лалми ерларнинг текислик ва қир-адирлик минтақаларида ўртача дон ҳосилдорлиги 16,8 ц/га ни ташкил этса тоғли ва тоғ олди минтақаларда эса 25,4 ц/га ни ташкил этади, пишиш даври «Бахмал-97» навидан 3-4 кун олдин. Ўсимлик бўйи 115-120 см гача бўлиб, ётиб қолишга чидамли.

«Нўшкент» нави 2017 йилда Давлат нави синовида топширилган ва 2020 йилда ушбу навига Ўзбекистон Республикаси Интеллектуал Мулк агентлигининг селекция ютуғига патенти олинган.

## ХУЛОСА

Бугунги кунда, Лалмикор деҳқончилик илмий-тадқиқот институтида давлат реестрига киритилган ва истиқболли деб топилган «Истиқлол-6», «Сўғдиёна», «Қизил дон» навларининг бошланғич уруғчилиги Лалмикор деҳқончилик илмий-тадқиқот институти Бахмал илмий-тажриба станциясида тўлиқ тизимда олиб борилмоқда. Шунингдек, республикадаги лалмикор минтақалар учун юмшоқ буғдойнинг қимматли хўжалик белги ва хусусиятларига эга янги навларини яратиш устида илмий тадқиқотлар давом эттирилмоқда.

**Жадвал.**

**Юмшок буғдой навларининг рақобатли нав синаш питомнигида қимматли белги ва хусусиятлари кўрсаткичлари, Бахмал 2020-2022 й.**

№	Нав номи	Ҳосилдорлик, ц/га	Клейковина миқдори, %	1000 дона дон вазни	Дон ҳажми, г/л	Ўсимлик бўйи, см	Асосий бошқоқати дон сони, дона	Асосий бошқоқати дон вазни, г
1	Бахмал-97	20,6	27,5	43,9	780	89	40,0	1,3
2	Тезпишар	26,0	28,0	44,5	760	83	48,0	1,4
3	Оқбуғдой	27,3	26,0	47,9	750	92	31,5	0,8
4	Санзар-б	19,3	28,5	43,7	790	74	29,0	1,2
5	Истиқлол-б	25,6	29,0	44,9	800	81	50,0	1,8
6	Сўғдиёна	26,2	28,8	44,4	791	71	46,0	1,1
7	Қизилдон	24,4	28,1	45,5	790	80	41,5	1,2
8	Нўшкент	25,4	28,0	45,7	780	90	44,0	1,2
9	Эритроспермум-40	24,8	30,0	42,1	750	88	38,5	1,3
10	Эритроспермум-81	28,1	29,0	46,8	760	86	46,5	1,8

**Фойдаланилган адабиётлар рўйхати: (REFERENCES)**

1. Ўзбекистон Республикаси ҳудудида экиш учун тавсия этилган қишлоқ хўжалиги экинлари Давлат реестри. Тошкент. 2017-2019 йиллар.
2. Абдукаримов Д.Т. Донли экинлар селекцияси ва уруғчилиги. Сам. 2012.
3. Аманов А.А. ва бошқалар. Донли экинлар селекцияси ва бошланғич уруғчилиги бўйича услубий қўлланма. Ғаллаорол 2004 йил.
4. Аманов М.А. Устойчивость пшеницы к неблагоприятным факторам среды в Узбекистане. – Ташкент: Фан, 1978. –91 с.
5. M.A.Juraev, S.Gaybullaev. The results of studying new bread wheat varieties and lines for rainfed conditions in Uzbekistan. Пенза: МЦНС “Наука и Просвещение”. - 2019.-С. 72-74.
6. Озилов З. и др. ЛАЛМИКОРЛИКНИНГ ТОҒ ОЛДИ МИНТАҚАСИ ШАРОИТИДА ХАНТАЛНИНГ ЎСИШИ, РИВОЖЛАНИШИ ВА ҲОСИЛДОРЛИГИГА ЭКИШ МУДДАТЛАРИ ВА МЕЪЁРЛАРИНИНГ ТАЪСИРИ //Innovative Development in Educational Activities. – 2023. – Т. 2. – №. 6. – С. 571-575.
7. Очиллов З. А., Покровская М. Н. Засухо-и жароустойчивость сортообразцов мягкой пшеницы на богаре //Аграрная наука. – 2021. – №. 11-12. – С. 60-62.

8. Аманов Ф. Б., Мавланов Л. Б. НЕКОТОРЫЕ РЕЗУЛЬТАТЫ СЕЛЕКЦИИ ЛЬНА МАСЛИЧНОГО ДЛЯ БОГАРЫ УЗБЕКИСТАНА //АКТУАЛЬНЫЕ ВОПРОСЫ СОВРЕМЕННОЙ НАУКИ И ОБРАЗОВАНИЯ. – 2022. – С. 56.
9. Dilmurodovich D. S. et al. CREATION OF NEW DROUGHT-RESISTANT, HIGH-YIELDING AND HIGH-QUALITY VARIETIES OF BREAD WHEAT FOR RAINFED AREAS //British Journal of Global Ecology and Sustainable Development. – 2022. – Т. 2. – С. 61-73.
10. Покровская М. Н., Мавланов Ж. С. МОРФОФИЗИОЛОГИЧЕСКИЕ ОЦЕНКИ ЗЕРНОВЫХ КУЛЬТУР В БОГАРНЫХ УСЛОВИЯХ //АКТУАЛЬНЫЕ ВОПРОСЫ СОВРЕМЕННОЙ НАУКИ И ОБРАЗОВАНИЯ. – 2022. – С. 51-55.



## ЗНАЧЕНИЕ ИНФРАСТРУКТУРЫ ДЛЯ УЛУЧШЕНИЯ ДЕЛОВОЙ СРЕДЫ

**Арипов Ойбек Абдуллаевич**

д.э.н., проф.

заведующий кафедрой экономики

Наманганского инженерно-строительного института

**Шамшиддинов Сардорбек Гуломжонович**

магистрант НамИСИ

### АННОТАЦИЯ

Мақола Ўзбекистонда ишбилармонлик муҳитини ривожлантириш масалаларига бағишланган. Ишбилармонлик муҳитини қулайлаштиришда инфратузилмаларнинг алоҳида аҳамияти, бизнес инфратузилмаси элементлари ва унинг ташкилий-ҳуқуқий шаклларининг уйғунлиги тадқиқ этилган.

**Калит сўзлар:** кичик бизнес, тадбиркорлик, ишбилармонлик муҳити, инфратузилма, бизнесни юритиш.

### АННОТАЦИЯ

Статья посвящена вопросам улучшения бизнес-среды в Узбекистане. Исследована роль инфраструктуры в улучшении деловой среды, элементов инфраструктуры бизнеса и гармонизация его организационно-правовых форм.

**Ключевые слова:** малый бизнес, предпринимательство, деловая среда, инфраструктура, ведение бизнеса.

### ABSTRACT

The article is devoted to the development of the business environment in Uzbekistan. Opinions were expressed on the particular importance of infrastructures in facilitating the business environment. The elements of business infrastructure and the harmony of its organizational and legal forms are revealed.

**Keywords:** small business, entrepreneurship, business environment, infrastructure, doing business.

Еще в первые годы независимости первый Президент нашей Республики Ислам Каримов в одной из своих работ сказал, что «инфраструктура не может быть создана сразу. Это это довольно длительный и сложный процесс, который, наряду с другими требованиями, требует наличия персонала с высокими профессиональными навыками, а также духовной адаптации как хозяйствующих субъектов, так и населения к новым условиям экономической деятельности»<sup>50</sup>.

Прошел более чем тридцатилетний период, в течение которого в условиях рыночных отношений в Узбекистане субъекты сервисной инфраструктуры для малого бизнеса и частного предпринимательства предоставляли свои услуги. Конкуренция в рамках этой инфраструктуры способствует созданию благоприятствует развитию бизнес-среды.

Одним из важных условий развития малого бизнеса и частного предпринимательства в стране является наличие и развитие инфраструктуры, нацеленной на обслуживание того или иного вид бизнеса. Но для функционировании инфраструктуры необходимо наличие квалифицированных специалистов. В то же время одних только профессиональных знаний и навыков недостаточно для успешного продвижения в обслуживающем бизнесе. Потому что ведение бизнеса требует не только профессиональных навыков и квалификации, но и кадров с практическим опытом, которые могут быть готовы к внезапным изменениям в условиях рыночных отношений. Современный бизнес не может развиваться, если не хватает квалифицированных и опытных кадров для управления инфраструктурой. Для развития обслуживающего бизнеса должны существовать другие соответствующие сети и организации, основанные на взаимном сотрудничестве. Таким образом функционирует развитая бизнес-инфраструктура, обслуживающая малый бизнес и частное предпринимательство.

С другой стороны, инфраструктура – это и совокупность организационно-правовых форм, которые определяют движение деловых отношений и обеспечивают разнообразие этих деловых отношений.

Поэтому с началом реализации программы "малой приватизации" вся сеть предприятий торговли и бытового обслуживания была практически разгосударствлена. Появилось огромное количество фирм-посредников и агентств, способных создавать совершенно новые источники товаропотока<sup>51</sup>. Сейчас в целях совершенствования рыночной инфраструктуры важными

<sup>50</sup> Каримов И.А. Узбекистан на пути к углублению экономических реформ –Т.: Узбекистан, 1995. С. 98.

<sup>51</sup> Каримов И.А. Узбекистан на пути к углублению экономических реформ –Т.: Узбекистан, 1995. С. 99.

задачами считаются подготовка кадров для работы в этой сфере и реализация механизма, повышающего уровень их профессиональной подготовки.

Для расширения бизнес-среды необходимо повысить активность инфраструктуры, предприятий малого бизнеса, обслуживающих развитие бизнеса финансовыми, трудовыми, информационными ресурсами, а также транспортными, консалтинговыми, аудиторскими, страховыми и другими услугами. Инфраструктура включает в себя элементы, состоящие из множества организаций, таких как банки, фондовые биржи, рекламные и кадровые агентства, страховые, брокерские, консалтинговые и аудиторские компании, лизинговые компании, арендаторы, охранные агентства, транспорт и железные дороги. Тут видно, что в каждой области будет необходим персонал, работающий по своей специальности (рис. 1).



### Рис 1. Влияние элементов инфраструктуры на упрощение деловой среды<sup>52</sup>

Итак, элемент инфраструктуры – это специализированный вид обслуживания или создание необходимых условий, которые могут работать в любой сфере деятельности малого предприятия. Даже при создании таких условий нехватка специалистов становится главным фактором.

На наш взгляд, мнения известных экономистов о том, что «...необходимо расширять инвестиционные проекты, оценку недвижимости, брокерские услуги, бизнес-менеджеров, специалистов по маркетингу и расширять их переподготовку в высших учебных заведениях и других образовательных системах в регионы»<sup>53</sup> до сих пор не утратили своей силы. По результатам нашего социологического исследования было отмечено, что не хватает специалистов, которые должны работать в элементах рыночной инфраструктуры. Поэтому видно, что увеличение их количества из года в год незначительно.

Поэтому, улучшение деловой среды зависит от эффективного функционирования элементов инфраструктуры. Но для этого необходимо, чтобы те, кто занят в инфраструктуре, сами были профессионалами с высокой квалификацией.

Как видно из этих пунктов, элементы инфраструктуры выполняют функцию, которая приводит в движение бизнес-среду. Таким образом, при реализации товаров могут быть использованы следующие элементы:

- 1) кредитная система и коммерческие банки;
- 2) организованная деятельность посредника в товарно-сырьевых, фондовых и валютных биржах;
- 3) формы аукционного, ярмарочного и иного внебиржевого посредничества;
- 4) система страхования коммерческих экономических рисков, а также страховые (государственные и негосударственные) компании;

---

<sup>52</sup> Арипов О.А. Монография: Ўзбекистонда кичик бизнесни давлат томонидан тартибга солиш ва ишбилармонлик муҳитини ривожлантириш. –Т.: «LESSON PRESS» нашриёти, 2021. С.161.

<sup>53</sup> Абулқосимов Х.П. ва бошқ. Ижтимоий-иктисодий жараёнларни бошқариш. –Т.: Ғофур Ғулом нашриёти, 2007. С. 337.

- 5) торговые палаты, добровольные государственно-общественные объединения иных общественных и деловых кругов;
- 6) таможенная система;
- 7) торгово-выставочные комплексы;
- 8) специальные зоны свободного предпринимательства и др. (рис. 2).

Другими словами, совокупность элементов инфраструктуры образует деловую (т.е. бизнес) инфраструктуру. «Инфраструктура бизнеса – это часть бизнес-среды, необходимой для деятельности предприятий»<sup>54</sup>.

Инфраструктура бизнеса представляет собой совокупность организационно-правовых форм, которые опосредуют бизнес и связывают эти отношения воедино. К элементам бизнес-инфраструктуры относятся: кредитная система и банки, налоговая система и таможенная система, система подготовки кадров всех видов (т.е., торгово-выставочные комплексы, торговые палаты), страховые, консалтинговые и аудиторские компании, общества содействия предпринимательской деятельности и государственные социальные фонды, инструменты делового общения на основе информационных технологий, профсоюзы, взаимное посредничество между ними должны быть в совершенстве организованы.

Современная бизнес-инфраструктура выполняет следующие функции:

- 1) официальная организация деловых отношений (оформление, нотариальная работа и т.п.);
- 2) оказание помощи участникам деловых отношений в реализации их интересов, реклама и т.п.;
- 3) повышение мобильности и эффективности хозяйствующих субъектов в результате ориентации различных экономических субъектов на выполнение определенных функций (ремонт, транспорт, связь и т.д.);
- 4) упрощение форм правовой и экономической поддержки предпринимательства (суд, адвокатура, налоговая инспекция и т.д.).

---

<sup>54</sup> Менеджмент малого бизнеса: Учебник/ Под ред. проф. М.М.Максимцева и проф. В.Я.Горфинкеля. –М.: Вузовский учебник, 2007. С. 200.



Рис 2. Элементы инфраструктуры бизнеса и ее гармония по организационно-правовым формам<sup>55</sup>

<sup>55</sup> Арипов О.А. Монография: Ўзбекистонда кичик бизнесни давлат томонидан тартибга солиш ва ишбилармонлик мухитини ривожлантириш. –Т.: «LESSON PRESS» нашриёти, 2021. С.162.

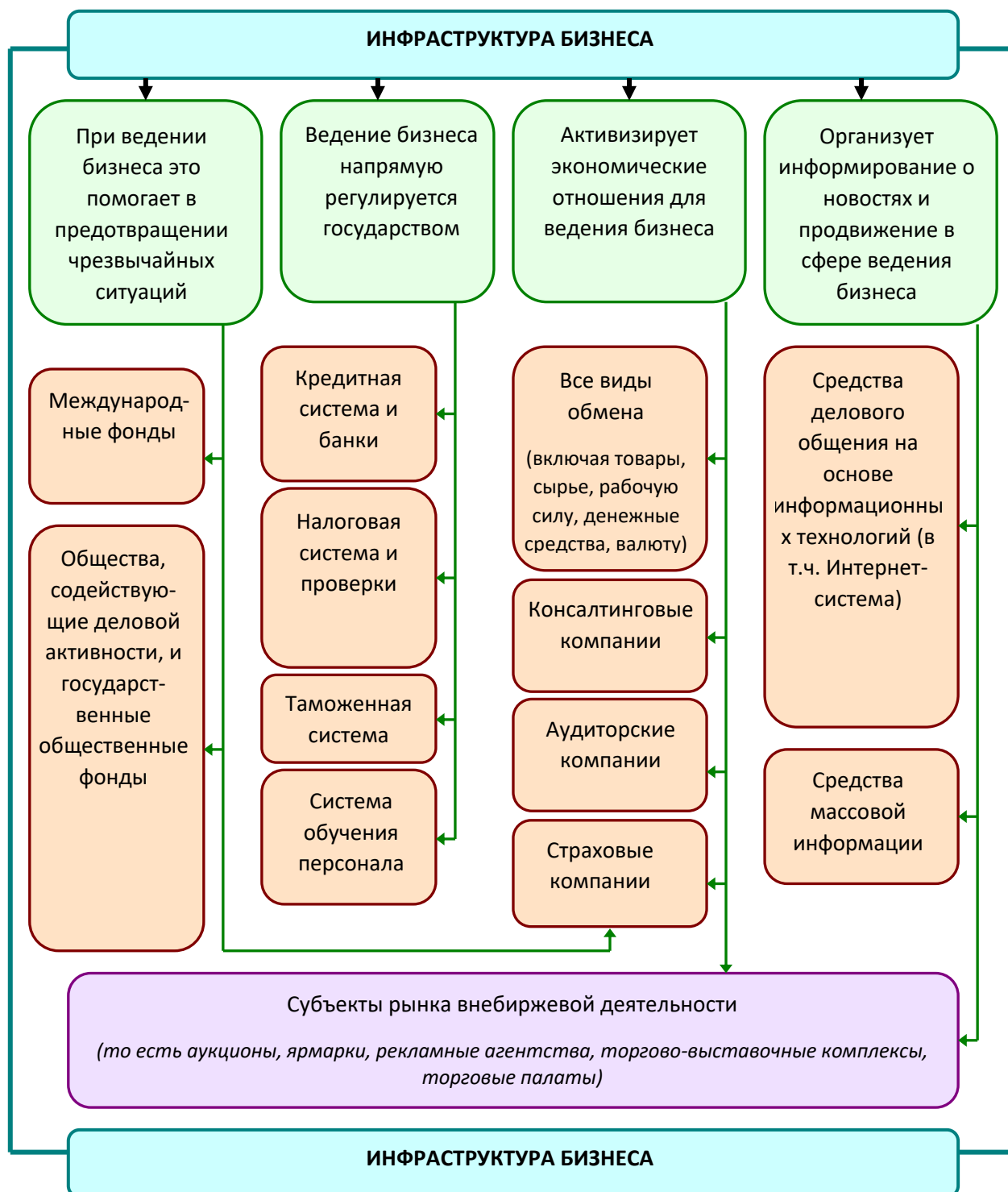

Гармония в согласовании взаимных интересов всех хозяйствующих субъектов в деловой среде означает их взаимное обязательство не нарушать суверенитет своих контрагентов всеми участниками бизнеса. Эти обязательства формируются на основе взаимной выгоды сторон в процессе развития и постоянного повторения деловых отношений.

Вывод заключается в том, что чем выше уровень элементов инфраструктуры в различных отраслях, тем шире масштабы малого бизнеса и предпринимательской активности. Поэтому процесс формирования инфраструктуры для малого бизнеса и предпринимательской деятельности является постоянным, который должен быть направлен на специализацию услуг, расширение их номенклатуры и повышение их качества. Чем больше количество субъектов инфраструктуры, тем лучше бизнес-среда, в которой оптимально развивается предпринимательство.

#### **СПИСОК ИСПОЛЬЗОВАННОЙ ЛИТЕРАТУРЫ: (REFERENCES)**

1. Каримов И.А. Узбекистан находится на пути углубления экономических реформ. –Т.: Узбекистан, 1995.
2. Абулкасимов Х.П. ва бошқ. Ижтимоий-иқтисодий жараёнларни бошқариш. – Т.: Гофур Гулом нашриёти, 2007.
3. Арипов О.А. Монография: Ўзбекистонда кичик бизнесни давлат томонидан тартибга солиш ва ишбилармонлик муҳитини ривожлантириш. –Т.: «LESSON PRESS» нашриёти, 2021. – 225 с.
4. Менеджмент малого бизнеса: Учебник / Под ред. проф. М.М.Максимцева и проф. В.Я.Горфинкеля. –М.: Вузовский учебник, 2007.
5. Abdulazizovich, K. U. B., & Tursunpolatovna, N. N. (2023). Improving Reflection Of Information About Cash And Equivalents In The Accounting Balance Sheet On The Basis Of International Standards. *Journal of Survey in Fisheries Sciences*, 10(2S), 2107-2114.
6. Abdulazizovich, X. U. B. (2023). XALQARO QOIDALAR ASOSIDA QIMMATLI QOG'OZLAR HISOBINI TAKOMILLASHTIRISH. *Interpretation and researches*, 1(3), 21-27.
7. Xolmirzaev, U. A. (2020). Financial assets and improvements of their analysis. *Экономика и социум*, (1 (68)), 102-105.
8. Juraev, E. S., & Xolmirzayev, U. A. (2020). Supporting small business subjects by tax reforms. *Экономика и социум*, (1 (68)), 48-52.

9. Холмирзаев, У. А. (2022). ҚИСҚА МУДДАТЛИ ҚИММАТЛИ ҚОҒОЗЛАРНИ АНАЛИТИК ҲИСОБИНИ ТАКОМИЛЛАШТИРИШ. *Архив научных исследований*, 2(1).
10. Juraev, E., Holmirzaev, U. A., & Rustamova, M. (2021). INCREASING THE EFFICIENCY OF REAL INVESTMENT IN THE CONDITIONS OF ECONOMIC LIBERATION. *Интернаука*, (21-5), 9-11.
11. Хакимов, Б., Талабоев, Х., & Холмирзаев, У. (2021). ВОПРОСЫ УЛУЧШЕНИЯ АНАЛИЗА ОБРАЩЕНИЯ ДОЛГОВОЙ ЗАДОЛЖЕННОСТИ В УСЛОВИЯХ НАПРАВЛЕНИЯ. *Экономика и социум*, (6-2 (85)), 441-446.
12. Holmirzaev, U. A., & Juraev, E. S. (2020). Problems of improvement of debtor debt analysis. *Мировая наука*, (1 (34)), 100-105.
13. Juraev, E. S., & Holmirzayev, U. A. (2019). Profits of housekeeping and its development. *TRANS Asian Research Journals*, 8(4).
14. Holmirzaev, U., Juraev, E., & Axmadjonova, M. (2021). THE ROLE OF ACCOUNTING IN SMALL BUSINESS MANAGEMENT. *Интернаука*, (21-5), 20-22.
15. Hakimov, B., Yunusov, M., & Holmirzayev, U. (2018). Elaboration of The Balance Sheet Liquidity Analysis-Requirements of The Period. *International Finance and Accounting*, 100.
16. Khakimov, B., & Kholmirzayev, U. (2020). IMPROVING CASH ACCOUNTING AND ANALYSIS ON THE BASIS OF INTERNATIONAL EXPERIENCES. *International Finance and Accounting*, 2020(1), 18.
17. Камолов, А. А., & Холмирзаев, У. А. (2016). Малый бизнес и частное предпринимательство в Узбекистане. *Вопросы экономики и управления*, (5), 182-184.
18. Abdurahmon, K., & Abdulazizovich, K. U. (2021, December). Some Issues of Improving Securities Accounting. In *Conference Zone* (pp. 129-132).
19. Holmirzaev, U. A., Juraev, E., & Jamgirova, G. I. (2021). APPROACH TO ACCOUNTING FOR FINANCIAL ASSETS IN THE ENTERPRISE IN ACCORDANCE WITH INTERNATIONAL STANDARDS. *Интернаука*, (21-5), 17-19.
20. Gulshirin, J., & Abdulazizovich, X. U. B. (2022, March). INCREASING THE EFFICIENCY OF INVESTMENT IN THE DEVELOPMENT OF EXPORT DIVERSIFICATION IN THE REGION. In *Conference Zone* (pp. 277-281).

21. Sirojiddinov, I., Xolmirzaev, U., & Axmadjonova, M. (2021). THE NEED AND FACTORS TO ACCELERATE THE DEVELOPMENT OF PRIVATE ENTREPRENEURSHIP. *Интернаука*, (21-5), 14-16.
22. Убайдуллаев, Т., & Холмирзаев, У. (2019). ФАКТОРЫ И ТЕНДЕНЦИИ ЭКОНОМИЧЕСКОГО РОСТА. *Мировая наука*, (1 (22)), 299-302.
23. Abdulazizovich, K. U. (2022). IMPROVING METHODOLOGICAL APPROACHES TO FINANCIAL ASSET ACCOUNTING. *INTERNATIONAL JOURNAL OF RESEARCH IN COMMERCE, IT, ENGINEERING AND SOCIAL SCIENCES ISSN: 2349-7793 Impact Factor: 6.876*, 16(4), 56-62.
24. Kamolov, A. A., & Xolmirzayev, U. A. (2018). Economic Laws And Categories. *Экономика и социум*, (2 (45)), 34-36.
25. Abdulazizov, K. U., Sherzod, I., & Abdulkhodinevna, S. M. (2022). IMPROVING THE METHODOLOGICAL BASIS OF ACCOUNTING FOR FINANCIAL ASSETS. *INTERNATIONAL JOURNAL OF SOCIAL SCIENCE & INTERDISCIPLINARY RESEARCH ISSN: 2277-3630 Impact factor: 7.429*, 11, 34-39.
26. Abdulazizovich, X. U. B., Qutbiddinovich, S. I., & Sobirjon o'g'li, J. E. (2021). POSITIVE ASPECTS OF THE CASH METHOD IN SMALL BUSINESSES IN A PANDEMIC ENVIRONMENT. *American Journal of Economics and Business Management*, 4(3), 1-8.
27. Abdulazizovich, K. U. IMPROVING THE REFLECTION OF MONEY AND CASH EQUIVALENT IN THE ACCOUNTING BALANCE. *Dear Academicians & Research Scholars*, 55.
28. Kamalov, A. A., & Xolmirzayev, U. A. (2016). Small business and private entrepreneurship in Uzbekistan. *Questions of Economics and Management*, 5(7).
29. Kholmirzaev, U. B. A., & Ubaydullayev, T. A. (2023). IMPROVING THE CLASSIFICATION OF FINANCIAL ASSETS ACCORDING TO THE ECONOMIC CONTENT. *Educational Research in Universal Sciences*, 2(1), 203-209.
30. Qutbiddinovich, S. I., & Abdulazizovich, X. U. B. (2023). GAAP ASOSIGA QO'YILGAN MOLIYAVIY HISOB KONTSEPTSIYALARI. *Interpretation and researches*, 1(3), 42-50.
31. O'g'li, J. E. S., & Abdulazizovich, X. U. B. (2019). Profits of housekeeping and its development. *Asian Journal of Multidimensional Research (AJMR)*, 8(4), 419-423.
32. Juraev, E. S., & Xolmirzayev, U. A. (2020). Supporting small business subjects by tax reforms. *Экономика и социум*, (1 (68)), 48-52.
33. Ogli, I. S. H., & Oglu, O. I. A. Peculiarities of the Development of Industrial Production in Namangan Region. *Volume*, 9, 544-547.

34. O'G'LI, I. S. X. (2022). TENDENCIES OF INDUSTRIAL DEVELOPMENT IN NAMANGAN REGION. *INTERNATIONAL JOURNAL OF RESEARCH IN COMMERCE, IT, ENGINEERING AND SOCIAL SCIENCES*.
35. Иброгимов, Ш. (2022). ПРОМЫШЛЕННОЕ ПРОИЗВОДСТВО НАМАНГАНСКОЙ ОБЛАСТИ ОСОБЕННОСТИ РАЗВИТИЯ. *Экономика и социум*, (2-2 (93)), 634-640.
36. Ibrogimov, S. (2021). DIGITAL ECONOMY AND FACTORS OF ITS DEVELOPMENT IN THE CONDITIONS OF PANDEMIC IN THE REPUBLIC OF UZBEKISTAN. *INTERNATIONAL ENGINEERING JOURNAL FOR RESEARCH & DEVELOPMENT*.
37. O'G'LI, I. S. X. (2021). Фермер хўжаликларида ишлаб чиқариш харажатлари ҳисоби. *NamMTI ilmiy-texnika jurnali*.
38. Abdumalik o'g'li, M. M. (2022). EVALUATION OF COMPETITIVENESS IN THE MARKET OF GOODS IN INDUSTRIAL ENTERPRISES. *INTERNATIONAL JOURNAL OF SOCIAL SCIENCE & INTERDISCIPLINARY RESEARCH ISSN: 2277-3630 Impact factor: 7.429, 11(10)*, 86-92.
39. Sirojiddinov, I. Q., & Abdumalik o'g'li, M. M. (2022, June). SIGNS AND APPEARANCE OF ECONOMIC HELPLESSNESS. In *Conference Zone* (pp. 8-14).
40. Hakimovich, U. D. (2022). ANALYSIS OF FINANCIAL SUSTAINABILITY ANALYSIS OF BUSINESS PROCESSES IN THE BUSINESS PROCESS. *INTERNATIONAL JOURNAL OF SOCIAL SCIENCE & INTERDISCIPLINARY RESEARCH ISSN: 2277-3630 Impact factor: 7.429, 11(05)*, 143-148.
41. Nasirova, N. (2023). KICHIK BIZNES VA TADBIRKORLIKNI RIVOJLANTIRISHDA INNOVASION MARKETINGDAN SAMARALI FOYDALANISH. *Interpretation and researches*, 1(3), 28-34.
42. Tursunpolatovna, N. N. (2022). NEED AND DUTIES OF ACCOUNTING IN BUSINESS ENTITIES. *INTERNATIONAL JOURNAL OF RESEARCH IN COMMERCE, IT, ENGINEERING AND SOCIAL SCIENCES ISSN: 2349-7793 Impact Factor: 6.876, 16(11)*, 8-12.
43. Арипов, О. А., & Обиджонов, А. М. (2021). ВОЗНИКНОВЕНИЕ ЭКОЛОГИЧЕСКИХ ПРОБЛЕМ В СТРОИТЕЛЬСТВЕ.
44. Abdullaevich, A. O. (2023). INSON KAPITALINI RIVOJLANISHIGA DOIR MULOHAZALAR. *Interpretation and researches*, 1(3), 13-20.
45. Арипов, О. (2017). Кичик бизнес ва хусусий тадбиркорликда аёлларнинг ўрни. *Iqtisodiyot va innovatsion texnologiyalar*, (3), 254-261.

46. Abdullayevich, A. O. (2022). OPPORTUNITIES FOR SUSTAINABILITY OF SMALL BUSINESS ENTERPRISES ON THE BASIS OF IMPROVING THE BUSINESS ENVIRONMENT IN UZBEKISTAN. *INTERNATIONAL JOURNAL OF SOCIAL SCIENCE & INTERDISCIPLINARY RESEARCH* ISSN: 2277-3630 *Impact factor: 7.429*, 11, 83-87.

47. Арипов, О. А. (2018). Ўзбекистонда ишбилармонлик муҳитини яхшилашдаги ташкилий-ҳуқуқий саъй-ҳаракатлар. *Экономика и финансы (Узбекистан)*, (5), 18-25.

48. Xolmirzayev, A. X. (2021). RISK FACTORS AND UNCERTAINTIES IN THE ECONOMY. *Мировая наука*, (2), 24-27.

49. Kholmirzaev, A. K. (2021). Criteria and directions of development of small business activities. *ACADEMICIA: An International Multidisciplinary Research Journal*, 11(6), 730-735.

50. Kholmirzaev, A. (2020). Ways of small business development. *Asian Journal of Multidimensional Research (AJMR)*, 9(11), 162-167.

51. Yuldashev, Q. M., Tursunov, N. N., & Kholmirzaev, A. X. (2020). Analysis of small business and private entrepreneurship in the development of the economy of the republic of Uzbekistan. *South Asian Journal of Marketing & Management Research*, 10(8), 60-67.

52. Юлдашев, К. М., & Холмирзаев, А. Х. (2019). Осуществление реализации механизма частного партнерства в Узбекистане. *Молодой ученый*, (51), 435-437.



## KICHIK VA O'RTA KORXONALARDA TADBIRKORLIK MARKETINGINING STRATEGIK ROLI

**F. Inamov**

Tayanch doktorant:

Namangan muhandislik-qurilish instituti

### ANNOTATSIYA

Ushbu kontseptual maqolaning maqsadi kichik va o'rta korxonalarda tadbirkorlik marketingining strategik rolini ishlab chiqishdan iborat. Bunga erishish uchun tadbirkorlik marketingining murakkabligi hamda tadbirkorlik marketing jihatlarini muhokama qilinadi.

Maqolada ta'kidlanishicha, tadbirkorlik marketingining strategik roli sakkiz o'lchovni o'z ichiga oladi, ular tadbirkorlik marketingi nafaqat biznesning uzoq muddatli yo'nalishini ta'minlash, balki raqobatchilarga nisbatan ustunlikni saqlab qolish uchun resurslar va imkoniyatlarni ham o'z ichiga oladi.

**Kalit so'zlar:** Strategik rol; tadbirkorlik marketingi; tadbirkorlik marketingini qamrab olish; innovatsiya; faol; tavakkal qilish; resurslardan foydalanish; mijozlar intensivligi; qiymat yaratish; bozorni his qilish va jamoaviy ish.

### АННОТАЦИЯ

Целью этого концептуального документа является разработка стратегической роли предпринимательского маркетинга в малых и средних предприятиях. Для этого обсуждаются сложность предпринимательского маркетинга и аспекты предпринимательского маркетинга.

Согласно статье, стратегическая роль предпринимательского маркетинга включает в себя восемь измерений, в которые предпринимательский маркетинг включает не только долгосрочное направление бизнеса, но и ресурсы и возможности для сохранения преимущества перед конкурентами.

**Ключевые слова:** Стратегическая роль; предпринимательский маркетинг; инновации; инициативный; принятие риска; использование ресурсов; интенсивность клиентов; создание ценности; чувствовать рынок и работать в команде.



## ABSTRACT

Without proper adoption of entrepreneurial marketing (EM) as a business strategy, many small and medium enterprises (SMEs) in both developed and developing economy would fail to survive. The aim of this conceptual paper is to elaborate the strategic role of EM in SMEs. To achieve this, the complexity of EM as well as the aspects of entrepreneurial marketing (EM) are discussed. The paper asserts that strategic roles of EM embrace eight dimensions which are cardinal for SMEs to adopt not only to ensure the long-term direction of the business, but also leverage resources and capability to sustain advantage over competitors.

**Keywords:** Strategic role; entrepreneurial marketing; SME; innovation; proactive; risk-taking; leveraging of resources; customer intensity; creating value; sensing the market and teamwork.

Marketing - bu kichik va o'rtacha korxonalar global miqyosda o'z faoliyatida duch keladigan eng katta muammolardan biri, lekin ayni paytda omon qolish va o'sish uchun muhim biznes faoliyatidan biridir.

Har qanday iqtisodiyotda kichik va o'rtacha korxonalar bo'lgan ehtiyoj bunday davlatning o'sishi va rivojlanishi uchun juda muhimdir. Kichik va o'rtacha korxonalar jahon iqtisodiyotining tayanchi sifatida muhim ahamiyatga ega, chunki ular nafaqat dunyoning turli burchaklaridagi barcha korxonalarining ko'proq foizini tashkil qiladi, balki ular barcha firmalarning taxminan 99 foizini va o'rtacha ish o'rinlarining qariyb 70 foizini tashkil qiladi. Rivojlanayotgan mamlakatlarda kichik va o'rtacha korxonalar umumiy bandlikning 45 foizini va yalpi ichki mahsulotning 33 foizini tashkil qiladi. Biroq, kichik va o'rtacha korxonalar jahon iqtisodiyotiga qo'shgan hissasini biznesning asosiy rollarini, xususan, ko'plab kichik va o'rtacha korxonalar manfaatdor tomonlari tomonidan qabul qilingan tadbirkorlik marketingiga aylanadigan marketing va tadbirkorlikni hisobga olmasdan turib baholab bo'lmaydi.

Kichik va o'rtacha korxonalarining omon qolishi va iqtisodiyotga hissa qo'shishi uchun tadbirkorlik nuqtai nazaridan marketing faoliyatiga intilish muhim ahamiyatga ega. Yirik korxonalarda mavjud bo'lgan marketingning asosiy tamoyillari kichik va o'rtacha korxonalar kontekstida hamma joyda qo'llanilmaydi. Ko'pgina kichik va o'rtacha korxonalar manfaatdor tomonlari marketing g'oyalari ishtiyoqsiz munosabatda bo'lishlari ajablanarli emas. Kichik va o'rtacha korxonalar manfaatdor tomonlari marketing faoliyatiga boshqa biznes faoliyati bilan solishtirganda past ustuvorlik beradi (Resnick, Cheng, Simpson & Lourenço, 2016). Ushbu aniq yondashuvga qaramay, tadqiqotlar shuni ko'rsatadiki, marketing va tadbirkorlik qobiliyati kichik va

oʻrta korxonalarining omon qolishi va rivojlanishi uchun hal qiluvchi ahamiyatga ega (Lusch & Vargo, 2014). Marketing va tadbirkorlik olimlari tadbirkorlar uchun marketing (masalan, yangi korxonalar marketingi), tadbirkorlik tashabbuslari uchun marketing (yaʼni, oʻsish va innovatsiyalarga qaratilgan) yoki marketing uchun tadbirkorlik (masalan, innovatsion marketing) bilan shugʻullanishga qiziqish bildirishdi.

Kichik va oʻrta korxonalar kontekstida marketing masalasi tadbirkorlik va marketing olimlari uchun ikkita asosiy masalani birinchi oʻringa qoʻydi. Birinchisi, moslashuvchanlik, tezkor fikr-mulohaza, qisqa qarorlar zanjiri, mijozlar ehtiyojlarini yaxshiroq tushunish va javob berishga imkon beradigan oddiy tizimlar va protseduralar bilan tavsiflangan kontekstda qaror qabul qiluvchi tadbirkorlar tomonidan amalga oshiriladigan marketing tushunchasi. Bu tadbirkorlarning marketingda strategik roli yoʻqligini koʻrsatadi, chunki kichik va oʻrta korxonalarda marketing boʻyicha mutaxassislar etishmaydi. Kichik va oʻrta korxonalar nafaqat tadbirkorlik faoliyatiga, balki oʻzgaruvchan, noaniq, murakkab va noaniq kontekstda omon qolish uchun hozirda nazorat qilinadigan resurslarsiz amalga oshiriladigan innovatsiyalar, tavakkalchilik va faollik bilan tavsiflangan marketingga muhtoj. Ikkinchidan, olimlar tadbirkorlik marketingining sifat va miqdoriy jihatini hal qildilar, bu esa kichik va oʻrta korxonalarda namoyon boʻladigan marketing tabiatini oʻrganishda asosiy hisoblanadi (Effiom & Edet, 2018, 118-bet). Sifat nuqtai nazaridan tadbirkorlik marketingi hajmi, yoshi va resurslaridan qatʼi nazar, har qanday korxonalar uchun muhim boʻlgan tadbirkorlik nuqtai nazaridan marketingni taʼkidlaydi. Sifatli sohada tadbirkorlik marketingi asosiy marketingdan, tadbirkorlik firmalari uchun oʻsishga yoki marketingga yoʻnaltirilgan yuqori muvaffaqiyatli firmalardagi marketing faoliyatigacha boʻlgan marketing haqidadir. Shu bilan bir qatorda, tadbirkorlik marketingining miqdoriy jihatini shuni taʼkidlaydiki, bu turdagi marketing kichik yoki yangi korxonalar uchun. Tadbirkorlik marketingining miqdoriy nuqtai nazari yangilik (masalan, bozor hamkorlari bilan munosabatlarning yoʻqligi va firmada tartiblarning yoʻqligi) va kichiklik (masalan, cheklangan moliyaviy va inson resurslari, cheklangan bozor kuchi va kichik mijozlar bazasi) xavfini birinchi oʻringa qoʻyadi. innovatsiyalar, risklarni boshqarish va proaktivlik bilan tavsiflangan marketing faoliyati kontekstining asosi sifatida. Oxir oqibat, tadbirkorlik marketingi korxonalar hajmi bilan bogʻliq hodisa sifatida kichik va oʻrta korxonalar iqtisodiyotning muhim qismini tashkil etadigan iqtisodlar uchun asosiy hisoblanadi (Karter va Tamayo, 2017). Raqobat maydonida omon qolish uchun kichik va oʻrta korxonalar nafaqat daromadli mijozlarni qoʻlga kiritish va saqlab qolish imkoniyatlarini faol ravishda aniqlash va ulardan foydalanish,

balki tadbirkorlik marketingi bilan shug'ullanishlari kerak (Dimoji & Onwuneme, 2016).

Tadbirkorlik marketingi ikki marketing va tadbirkorlik sohalarining birlashuvi yoki kesishmasida paydo bo'lgan tushuncha bo'lsa-da, bu aralash iqtisod, sotsiologiya, psixologiya va boshqa fanlar olimlarining e'tiborini tortdi (Ionita, 2012; Nwaizugbo & Anukam, 2014). Tadbirkorlik marketingining strategik rolini tushunishda shuni ta'kidlash joizki, tadbirkorlik marketingi faqat bitta marketing yondashuvi haqida emas, balki an'anaviy marketing amaliyotlaridan ajralib turadigan marketing ruhi haqida emas. U marketingning bir qancha asosiy tamoyillaridan qochadi, chunki ular odatda yirik korxonalar uchun tuzilgan. Tadbirkorlik marketingi rivojlanayotgan firmalarga raqobatbardosh bozorlarda o'z o'rnini topishiga yordam berish uchun noan'anaviy va yangi marketing amaliyotlari to'plamidan foydalanadi. Demak, tadbirkorlik marketingi undan foydalanadigan korxonalar turlariga ko'ra yaxshiroq aniqlanadi. Bu korxonalarni shakllari va tadbirkorlik ruhidan xabardorlik asosida farqlash orqali mumkin bo'ladi. Ushbu korxonalar kichik boshlasa-da, ularning maqsadi tez o'sish va imkon qadar tezroq o'z sanoatining asosiy o'yinchilariga aylanishdir. Bu tadbirkorlikka moyil bo'lmagan va abadiy kichik bo'lib qolishdan mamnun bo'lgan korxonalardan keskin farq qiladi. O'sish tadbirkorlikning asosiy maqsadi, marketing esa o'sishning asosiy vositasidir. Tadbirkorlik marketingini strategiya sifatida qabul qilgan kichik va o'rta korxonalar buni tashkilotga beradigan uzoq muddatli yo'nalish manfaati uchun qiladi (Jonson, Whittington, Skoulz, Angwin va Regner, 2017). Shu sababli, kichik va o'rta korxonalar tadbirkorlik marketingi o'lchovlari (masalan, innovatsiyalar, faollik, tavakkalchilik, resurslardan foydalanish, mijozlar intensivligi) deb ataladigan Tadbirkorlik marketingi rollari doirasida strategik tarzda ishlab chiqilgan bo'lsa, astronomik darajada o'sib boradi va raqobat muhitidan omon qoladi. qiymat yaratish, bozorni his qilish va jamoada ishlash). So'nggi o'ttiz yillikda olimlar tomonidan kichik va o'rta korxonalarda tadbirkorlik marketingining strategik o'rnini, xususan, muvaffaqiyatli tadbirkorlik amaliyotini hisobga olish uchun marketing tamoyillari, modellari va nazariyalari o'rtasidagi munosabatlarni o'rganish bo'yicha turli xil harakatlar amalga oshirildi (Ismoil, Iso, Alam va Ahmad). , 2016). Shuning uchun ushbu maqolaning maqsadi kichik va o'rta korxonalarning omon qolishida tadbirkorlik marketingining strategik rolini o'rganishdir. Maqsadga erishish uchun ushbu kontseptual hujjat tadbirkorlik marketingining murakkabligini, tadbirkorlik marketingining aspektlarini muhokama qilish va tadbirkorlik marketingi va an'anaviy marketing o'rtasidagi farqlarni o'rganishdan boshlanadi. Shundan so'ng,

maqola xulosa qilishdan oldin kichik va o'rtta korxonalarda tadbirkorlik marketingi va uning strategik rollarini muhokama qiladi.

Tadbirkorlik marketingining harakatlantiruvchi omillariga qaratilgan adabiyotlar soni ortib bormoqda. Tadbirkorlik marketingining ko'rinishlari va samaradorlik bilan bog'liqligi, shuningdek, uning o'ziga xos murakkabligi e'tiborni talab qiladigan hal qilinmagan nazariy masala bo'lib qolmoqda. Kilenthong va boshqalar kabi olimlar. (2015) va Fiore va boshqalar. (2013), tadbirkorlik marketingi fenomeni nafaqat rivojlanmaganligini, balki izchil tadqiqotlarni boshqarish uchun birlashtiruvchi nazariyaga ham ega emasligini aniq ta'kidlaydi. Shunday qilib, tadbirkorlikni marketing strategiyasi va amalga

oshirish bilan bog'laydigan tadbirkorlik harakatlari va jarayonlarini yoritish uchun nazariy asoslangan tadbirkorlik marketing tadqiqotlariga ehtiyoj mavjud. Ushbu kamchilikni hisobga olgan holda, tadbirkorlik marketingi fenomenining murakkabligini o'rganish muhimdir.

### **XULOSA**

Rivojlangan va rivojlanayotgan mamlakatlarda kichik va o'rtta korxonalar muammosi ularning turli muammolarni hal qiladigan va o'zgaruvchan, noaniq, murakkab va noaniq biznes muhitida kichik va o'rtta korxonalarni saqlab qolishga yordam beradigan to'g'ri biznes strategiyasini aniqlay olmasliklaridir. Tadbirkorlik marketingi kichik va o'rtta korxonalarni ba'zi bir innovatsiyalar, faollik, tavakkalchilik, resurslardan foydalanish, mijozlar intensivligi, qiymat yaratish, bozorni his qilish va strategik tarzda foydalanilganda jamoaviy ish orqali yuqori cho'qqilarga olib chiqish uchun strategik kuchga ega ekanligini ko'rsatdi. Tadbirkorlik marketingining strategik rollari deb ataladigan ushbu strategik vositalar, agar kichik va o'rtta korxonalar ularni nafaqat biznesning uzoq muddatli yo'nalishini ta'minlash, balki dunyodagi raqobatchilarga nisbatan ustunlikni saqlab qolish uchun resurslar va imkoniyatlardan foydalangan holda qabul qilsalar, asosiy hisoblanadi. Ushbu maqola kichik va o'rtta korxonalarda tadbirkorlik marketingini taktik emas, balki strategik rol sifatida ko'rib chiqish orqali ilmiy o'zgarishlarni talab qiladi.

### **FOYDALANILGAN ADABIYOTLAR RO'YXATI: (REFERENCES)**

1. Abraham, M. (2016). Personal development with success ingredients: step-by-step guide for success. eBookIt.com. <https://books.google.co>
2. Al-Lawati, E. H. (2017). Exploration of entrepreneurial marketing orientation model among SMEs in Oman. International Journal of Economics and Management Sciences 6, p. 432.

3. Carter, M. & Tamayo, A. (2017). Entrepreneurial and entrepreneurial skills of managers as determinant of organizational performance of small and medium enterprises in Davao Region. Philippines.
4. Deshpande, R.; Farley, J. U. & Webster, F. E. Jr. (1993). Corporate culture, customer orientation and innovativeness. *Journal of Marketing*, 57 (1), pp. 23–37.
5. Dias, Á. L. (2013). A measure of market sensing capabilities. *EMAC*, pp. 1-7.
6. Lusch, R. F., & Vargo, S. L. (2014). *Service-dominant logic: premises, perspectives, possibilities*. New York, NY: Cambridge University Press.
7. Kotler, P., & Keller, K. L. (2016). *Marketing management (14th ed.)*. Boston. Prentice Hall, Pearson.
8. Manley, L. L. (2015). The use of traditional versus e-marketing in SMEs in a developing country: a comparative analysis. *Journal of Governance and Regulation*, 4(1), pp. 202-212.
9. Matsuno, K.; Mentzer, J. T. & O'zsomer, A. (2002). The effects of intrapreneurial proclivity and market orientation on business performance. *Journal of Marketing*, 66, pp. 18-32.
10. Miles, M. P. & Darroch, J. (2006). Large firms, entrepreneurial marketing processes, and the cycle of competitive advantage. *European Journal of Marketing* 40, pp. 485
11. Abdulazizovich, K. U. B., & Tursunpolatovna, N. N. (2023). Improving Reflection Of Information About Cash And Equivalents In The Accounting Balance Sheet On The Basis Of International Standards. *Journal of Survey in Fisheries Sciences*, 10(2S), 2107-2114.
12. Abdulazizovich, X. U. B. (2023). XALQARO QOIDALAR ASOSIDA QIMMATLI QOG'OZLAR HISOBINI TAKOMILLASHTIRISH. Interpretation and researches, 1(3), 21-27.
13. Xolmirzaev, U. A. (2020). Financial assets and improvements of their analysis. *Экономика и социум*, (1 (68)), 102-105.
14. Juraev, E. S., & Xolmirzaev, U. A. (2020). Supporting small business subjects by tax reforms. *Экономика и социум*, (1 (68)), 48-52.
15. Холмирзаев, У. А. (2022). ҚИСҚА МУДДАТЛИ ҚИММАТЛИ ҚОҒОЗЛАРНИ АНАЛИТИК ҲИСОБИНИ ТАКОМИЛЛАШТИРИШ. Архив научных исследований, 2(1).
16. Juraev, E., Xolmirzaev, U. A., & Rustamova, M. (2021). INCREASING THE EFFICIENCY OF REAL INVESTMENT IN THE CONDITIONS OF ECONOMIC LIBERATION. *Интернаука*, (21-5), 9-11.



17. Хакимов, Б., Талабоев, Х., & Холмирзаев, У. (2021). ВОПРОСЫ УЛУЧШЕНИЯ АНАЛИЗА ОБРАЩЕНИЯ ДОЛГОВОЙ ЗАДОЛЖЕННОСТИ В УСЛОВИЯХ НАПРАВЛЕНИЯ. Экономика и социум, (6-2 (85)), 441-446.
18. Xolmirzaev, U. A., & Juraev, E. S. (2020). Problems of improvement of debtor debt analysis. Мирская наука, (1 (34)), 100-105.
19. Juraev, E. S., & Xolmirzaev, U. A. (2019). Profits of housekeeping and its development. TRANS Asian Research Journals, 8(4).
20. Xolmirzaev, U., Juraev, E., & Axmadjonova, M. (2021). THE ROLE OF ACCOUNTING IN SMALL BUSINESS MANAGEMENT. Интернаука, (21-5), 20-22.
21. Hakimov, B., Yunusov, M., & Xolmirzaev, U. (2018). Elaboration of The Balance Sheet Liquidity Analysis-Requirements of The Period. International Finance and Accounting, 100.
22. Khakimov, B., & Xolmirzaev, U. (2020). IMPROVING CASH ACCOUNTING AND ANALYSIS ON THE BASIS OF INTERNATIONAL EXPERIENCES. International Finance and Accounting, 2020(1), 18.
23. Камолов, А. А., & Холмирзаев, У. А. (2016). Малый бизнес и частное предпринимательство в Узбекистане. Вопросы экономики и управления, (5), 182-184.
24. Abdurahmon, K., & Abdulazizovich, K. U. (2021, December). Some Issues of Improving Securities Accounting. In Conference Zone (pp. 129-132).
25. Xolmirzaev, U. A., Juraev, E., & Jamgirova, G. I. (2021). APPROACH TO ACCOUNTING FOR FINANCIAL ASSETS IN THE ENTERPRISE IN ACCORDANCE WITH INTERNATIONAL STANDARDS. Интернаука, (21-5), 17-19.
26. Gulshirin, J., & Abdulazizovich, X. U. B. (2022, March). INCREASING THE EFFICIENCY OF INVESTMENT IN THE DEVELOPMENT OF EXPORT DIVERSIFICATION IN THE REGION. In Conference Zone (pp. 277-281).
27. Sirojiddinov, I., Xolmirzaev, U., & Axmadjonova, M. (2021). THE NEED AND FACTORS TO ACCELERATE THE DEVELOPMENT OF PRIVATE ENTREPRENEURSHIP. Интернаука, (21-5), 14-16.
28. Убайдуллаев, Т., & Холмирзаев, У. (2019). ФАКТОРЫ И ТЕНДЕНЦИИ ЭКОНОМИЧЕСКОГО РОСТА. Мирская наука, (1 (22)), 299-302.
29. Abdulazizovich, K. U. (2022). IMPROVING METHODOLOGICAL APPROACHES TO FINANCIAL ASSET ACCOUNTING. INTERNATIONAL



JOURNAL OF RESEARCH IN COMMERCE, IT, ENGINEERING AND SOCIAL SCIENCES ISSN: 2349-7793 Impact Factor: 6.876, 16(4), 56-62.

30. Kamolov, A. A., & Xolmirzayev, U. A. (2018). Economic Laws And Categories. Экономика и социум, (2 (45)), 34-36.

31. Abdulazizov, K. U., Sherzod, I., & Abdulkhodinevna, S. M. (2022). IMPROVING THE METHODOLOGICAL BASIS OF ACCOUNTING FOR FINANCIAL ASSETS. INTERNATIONAL JOURNAL OF SOCIAL SCIENCE & INTERDISCIPLINARY RESEARCH ISSN: 2277-3630 Impact factor: 7.429, 11, 34-39.

32. Abdulazizovich, X. U. B., Qutbiddinovich, S. I., & Sobirjon o'g'li, J. E. (2021). POSITIVE ASPECTS OF THE CASH METHOD IN SMALL BUSINESSES IN A PANDEMIC ENVIRONMENT. American Journal of Economics and Business Management, 4(3), 1-8.

33. Abdulazizovich, K. U. IMPROVING THE REFLECTION OF MONEY AND CASH EQUIVALENT IN THE ACCOUNTING BALANCE. Dear Academicians & Research Scholars, 55.

34. Kamalov, A. A., & Xolmirzayev, U. A. (2016). Small business and private entrepreneurship in Uzbekistan. Questions of Economics and Management, 5(7).

35. Kholmiraev, U. B. A., & Ubaydullayev, T. A. (2023). IMPROVING THE CLASSIFICATION OF FINANCIAL ASSETS ACCORDING TO THE ECONOMIC CONTENT. Educational Research in Universal Sciences, 2(1), 203-209.

36. Qutbiddinovich, S. I., & Abdulazizovich, X. U. B. (2023). GAAP ASOSIGA QO'YILGAN MOLIYAVIY HISOB KONTSEPTSIYALARI. Interpretation and researches, 1(3), 42-50.

37. O'g'li, J. E. S., & Abdulazizovich, X. U. B. (2019). Profits of housekeeping and its development. Asian Journal of Multidimensional Research (AJMR), 8(4), 419-423.

38. Juraev, E. S., & Xolmirzayev, U. A. (2020). Supporting small business subjects by tax reforms. Экономика и социум, (1 (68)), 48-52.

39. Ogli, I. S. H., & Oglu, O. I. A. Peculiarities of the Development of Industrial Production in Namangan Region. Volume, 9, 544-547.

40. O'G'LI, I. S. X. (2022). TENDENCIES OF INDUSTRIAL DEVELOPMENT IN NAMANGAN REGION. INTERNATIONAL JOURNAL OF RESEARCH IN COMMERCE, IT, ENGINEERING AND SOCIAL SCIENCES.

41. Иброгимов, Ш. (2022). ПРОМЫШЛЕННОЕ ПРОИЗВОДСТВО НАМАНГАНСКОЙ ОБЛАСТИ ОСОБЕННОСТИ РАЗВИТИЯ. Экономика и социум, (2-2 (93)), 634-640.

42. Ibrogimov, S. (2021). DIGITAL ECONOMY AND FACTORS OF ITS DEVELOPMENT IN THE CONDITIONS OF PANDEMIC IN THE REPUBLIC OF UZBEKISTAN. INTERNATIONAL ENGINEERING JOURNAL FOR RESEARCH & DEVELOPMENT.
43. O'G'LI, I. S. X. (2021). Фермер хўжаликларида ишлаб чиқариш харажатлари ҳисоби. NamMTI ilmiy-texnika jurnali.
44. Abdumalik o'g'li, M. M. (2022). EVALUATION OF COMPETITIVENESS IN THE MARKET OF GOODS IN INDUSTRIAL ENTERPRISES. INTERNATIONAL JOURNAL OF SOCIAL SCIENCE & INTERDISCIPLINARY RESEARCH ISSN: 2277-3630 Impact factor: 7.429, 11(10), 86-92.
45. Sirojiddinov, I. Q., & Abdumalik o'g'li, M. M. (2022, June). SIGNS AND APPEARANCE OF ECONOMIC HELPLESSNESS. In Conference Zone (pp. 8-14).
46. Hakimovich, U. D. (2022). ANALYSIS OF FINANCIAL SUSTAINABILITY ANALYSIS OF BUSINESS PROCESSES IN THE BUSINESS PROCESS. INTERNATIONAL JOURNAL OF SOCIAL SCIENCE & INTERDISCIPLINARY RESEARCH ISSN: 2277-3630 Impact factor: 7.429, 11(05), 143-148.
47. Nasirova, N. (2023). KICHIK BIZNES VA TADBIRKORLIKNI RIVOJLANTIRISHDA INNOVASION MARKETINGDAN SAMARALI FOYDALANISH. Interpretation and researches, 1(3), 28-34.
48. Tursunpolatovna, N. N. (2022). NEED AND DUTIES OF ACCOUNTING IN BUSINESS ENTITIES. INTERNATIONAL JOURNAL OF RESEARCH IN COMMERCE, IT, ENGINEERING AND SOCIAL SCIENCES ISSN: 2349-7793 Impact Factor: 6.876, 16(11), 8-12.
49. Арипов, О. А., & Обиджонов, А. М. (2021). ВОЗНИКНОВЕНИЕ ЭКОЛОГИЧЕСКИХ ПРОБЛЕМ В СТРОИТЕЛЬСТВЕ.
50. Abdullaevich, A. O. (2023). INSON KAPITALINI RIVOJLANISHIGA DOIR MULOHAZALAR. Interpretation and researches, 1(3), 13-20.
51. Арипов, О. (2017). Кичик бизнес ва хусусий тадбиркорликда аёлларнинг ўрни. Iqtisodiyot va innovatsion texnologiyalar, (3), 254-261.
52. Abdullayevich, A. O. (2022). OPPORTUNITIES FOR SUSTAINABILITY OF SMALL BUSINESS ENTERPRISES ON THE BASIS OF IMPROVING THE BUSINESS ENVIRONMENT IN UZBEKISTAN. INTERNATIONAL JOURNAL OF SOCIAL SCIENCE & INTERDISCIPLINARY RESEARCH ISSN: 2277-3630 Impact factor: 7.429, 11, 83-87.

53. Арипов, О. А. (2018). Ўзбекистонда ишбилармонлик муҳитини яхшилашдаги ташкилий-ҳуқуқий саъй-ҳаракатлар. Экономика и финансы (Узбекистан), (5), 18-25.
54. Xolmirzayev, A. X. (2021). RISK FACTORS AND UNCERTAINTIES IN THE ECONOMY. Мирровая наука, (2), 24-27.
55. Kholmirzaev, A. K. (2021). Criteria and directions of development of small business activities. ACADEMICIA: An International Multidisciplinary Research Journal, 11(6), 730-735.
56. Kholmirzaev, A. (2020). Ways of small business development. Asian Journal of Multidimensional Research (AJMR), 9(11), 162-167.
57. Yuldashev, Q. M., Tursunov, N. N., & Kholmirzaev, A. X. (2020). Analysis of small business and private entrepreneurship in the development of the economy of the republic of Uzbekistan. South Asian Journal of Marketing & Management Research, 10(8), 60-67.
58. Юлдашев, К. М., & Холмирзаев, А. Х. (2019). Осуществление реализации механизма частного партнерства в Узбекистане. Молодой ученый, (51), 435-437.
59. Sirojiddinov, I. Q., & Abdumalik o'g'li, M. M. (2022, June). SIGNS AND APPEARANCE OF ECONOMIC HELPLESSNESS. In Conference Zone (pp. 8-14).

## РАҚАМЛИ ИҚТИСОДИЁТНИНГ ИШБИЛАРМОНЛИК МУҲИТИНИ ЯХШИЛАШДАГИ АҲАМИЯТИ

**Арипов Ойбек Абдуллаевич**

и.ф.д., проф.

Наманган муҳандислик-қурилиш институти, Иқтисодиёт кафедраси мудир

**Нематова Чаросхон Расулжон қизи**

НамМҚИ магистранти

### АННОТАЦИЯ

Мақола рақамли иқтисодиётнинг ишбилармонлик муҳитини яхшилашдаги аҳамияти масалаларига бағишланган. Рақамли иқтисодиёт асосида виртуал муҳитнинг инфратузилмалар фаолиятига кириб бориши ва ишбилармонлик муҳитининг кенгайиши механизми атрофлича ёритиб берилган. Ишбилармонлик муҳитининг яхшиланиши йўлида рамзий маънодаги формула ишлаб чиқилган.

**Калит сўзлар:** рақамли иқтисодиёт, кичик бизнес, тадбиркорлик, ишбилармонлик муҳити, инфратузилма, бизнесни юритиш.

### АННОТАЦИЯ

Статья посвящена значению цифровой экономики в улучшении бизнес-среды. Подробно объясняется механизм проникновения виртуальной среды в деятельность инфраструктур и расширения бизнес-среды на основе цифровой экономики. Разработана символическая формула для улучшения бизнес-среды.

**Ключевые слова:** цифровая экономика, малый бизнес, предпринимательство, деловая среда, инфраструктура, ведение бизнеса.

### ABSTRACT

The article is devoted to the importance of the digital economy in improving the business environment. The mechanism of the penetration of the virtual environment into the activities of infrastructures and the expansion of the business environment based on the digital economy is explained in detail. A symbolic formula has been developed to improve the business environment.

**Keywords:** digital economy, small business, entrepreneurship, business environment, infrastructure, doing business.

Ишбилармонлик муҳитини кенгайтиришда бозор инфратузилмасининг диверсификациялашуви муҳим аҳамият касб этади. Бу йўналишда рақамли иқтисодиётнинг алоҳида ўрни бор. Чунки рақамли иқтисодиёт туфайли виртуал муҳит ривожланади. Бу эса бозор хизматларининг электрон шакллари тобора кенгайишига олиб келади. Натижада кичик бизнес субъектларининг фаоллиги ошади. Виртуал муҳит инфратузилма объектлари таркибига қирмоқда ва ишбилармонлик муҳитининг таркибидан ҳам жой олмоқда (1-расм). Энг муҳими, ўз-ўзидан мамлакатдаги ишбилармонлик муҳитининг ҳам ўзига хос қулайлашуви рўй бермоқдаки, бунинг оқибатида глобал муносабатларнинг ривожи авж олмоқда.



1-расм. Рақамли иқтисодиёт асосида виртуал муҳитнинг инфратузилмалар фаолиятига кириб бориши ва ишбилармонлик муҳитининг кенгайиши механизми<sup>56</sup>

Фикримизча, рақамли иқтисодиётни ривожлантириш муҳим. Интернет тизимини фаоллаштириш мақсадида хорижий инвестицияларни жалб этиш зарур. Бунинг натижасида электрон узатишнинг замонавий технологияларидан

<sup>56</sup> Арипов О.А. Монография: Ўзбекистонда кичик бизнесни давлат томонидан тартибга солиш ва ишбилармонлик муҳитини ривожлантириш. –Т.: «LESSON PRESS» нашриёти, 2021. 169 бет.

фойдаланиш фаоллашади. Кенг полосали уланишнинг оптик тармоқларини ривожлантириш ва мобил алоқа тармоғини модернизация қилиш учун қулай шарт-шароитлар таъминланади. Бу эса кичик бизнес субъектлари фаолияти учун янада қулай шароит бўлиб, жаҳоннинг турли давлатлари билан ўзаро иқтисодий муносабатларни тез ва ихчам амалга ошириш имконияти юзага келади.

Рақамли иқтисодиёт давлат, бизнес ва фанни бирлаштириши мумкин. Рақамли иқтисодиётда бошқа халқаро тизимлар ва амалий механизмлар билан бирга бўла олишга эришиш учун «умумий дарча» механизмидаги маълумотлар моделлари ва ҳужжатлар халқаро стандартлари ва тавсиялари асосида ташкил қилиниши лозим. Уйғунлаштириш лозим бўлган хабарлар ва ҳужжатларнинг бошланғич маълумотларини қамраб оладиган маълумотлар рўйхатини тузишда, шунингдек, миллий маълумотлар моделини шакллантиришда уларни халқаро стандартлар талабларига мувофиқ тавсифлаш ва белгилаш зарур<sup>57</sup>.

Шуни эътироф этиш керакки, 2030 йилгача Ўзбекистон Республикасида ахборот-коммуникация ва интернет технологияларига асосланган рақамли иқтисодиёт улушини мамлакат ялпи ички маҳсулот таркибида 10% га етказиш асосий вазифа сифатида белгиланган. Қораверса, халқаро ташкилотлар рейтингида юқори кўрсаткичларга эришиш бўйича барча ташкилий-ҳуқуқий чора-тадбирлар қўлланилмоқда.

2023 йилнинг 1 сентябргача Ўзбекистонда интернет хизматлари сифати ва узатиш тезлигини ўлчайдиган тизим жорий этиш таклиф қилинди. Унинг веб-сервис ҳаволаси ва мобил иловаси очик манбаларда ҳамда интернет хизматларини кўрсатувчи компанияларнинг расмий сайтларида жойлаштирилиши ҳам белгиланган.

Президентининг 2022 йил августидаги ПҚ-357-сонли ҳамда 2018 йил ноябрдаги ПҚ-4024-сон қарорларига мувофиқ, Интернет хизматлари сифати ва узатиш тезлигини ўлчаш — «тезнет.уз» миллий ахборот тизимини жорий этиш таклифи берилмоқда.

Бундан кўзланган асосий мақсад — интернет хизматлари сифати ва узатиш тезлигини замонавий IT-воситаларини қўллаган ҳолда мониторинг қилиш ва жамоатчилик назоратини таъминлашдир. Шунингдек, тегишли вазирлик ва идоралар биргаликда қуйидагиларни амалга оширишни кўзламоқдалар<sup>58</sup>:

---

<sup>57</sup> Хашимов П.З., Фахридинова З.Ф. Ўзбекистонда рақамли иқтисодиётни ривожлантириш истикболлари. // Иқтисод ва молия. №3, 2020. 157-164 бетлар.

<sup>58</sup> <https://www.gazeta.uz/oz/2022/11/14/national-system/>



– 2023 йил 1 февралга қадар, маълумотларни узатиш, шу жумладан Интернет хизматлари сифати ва узатиш тезлигини ўлчаш бўйича халқаро тажрибани ўрганиши;

– 2023 йил 10 июлга қадар «тезнет.уз» миллий ахборот тизими техник ҳужжатлари ишлаб чиқилишини ҳамда белгиланган тартибда экспертизадан ўтказилиши;

– 2023 йил 1 сентябрга қадар тизимни дастлабки босқичда синов тарзда ишга тушириш кўзда тутилмоқда.

Айни даврда Ўзбекистонда интернет тизимини янада ривожлантириш мақсадида Хитой Халқ Республикасидан 40 млн. АҚШ долларидан қарз олиш кўзланмоқда. «Вазирлар Маҳкамаси қарори лойиҳасига кўра, ушбу маблағлар инвестиция лойиҳалари доирасида «Ўзбектелеком» АК томонидан тузиладиган, технологик ускуналар, дастурий таъминот ҳамда хизматлар кўрсатишни етказиб бериш учун импорт шартномалари қийматининг 100 фоизини тўлашга сарфланади»<sup>59</sup>. Ҳужжатда «5G технологиясини жорий этиш истиқболи билан телекоммуникация тармоқларини ривожлантириш», «Маълумотларни сақлаш ва қайта ишлаш марказини кенгайтириш» ҳамда «Интернетга кенг полосали уланиш бўйича симсиз технологияларни жорий этиш» каби лойиҳалар ҳам назарда тутилган.

Ўзбекистонда рақамли иқтисодиётни ривожлантириш учун барча имкониятлар ва шарт-шароитлар етарли. Лекин шундай бўлса-да, бундай иқтисодиётнинг ривожланиши жуда секин кечмоқда. Бунга қуйидаги бир қатор омиллар сабаб бўлмоқда:

- мамлакат бўйлаб интернет тезлиги ва сифатининг пастлиги;
- иқтисодиётнинг кўплаб соҳаларда монополияларнинг мавжудлиги;
- ахборот технологиялари соҳасидаги қонунчиликнинг замондан ортда қолганлиги;
- компьютер саводхонлиги даражасининг пастлиги;
- ахборот технологиялари бўйича малакали мутахассисларининг етишмаслиги;
- ахборот технологиялари хавфсизлигининг етарли даражада эмаслигидир.

<sup>59</sup> Манбалар: <https://review.uz/ru/news/technology/> Ўзбекистон улчшифт инфрастрктурту интернети за счт китайского кредита.; <https://uznews.uz/ru/article/16132>.

Албатта бу каби салбий омиллар нафақат рақамли иқтисодиётнинг ривожланишига тўсиқ бўлади, балки мамлакатдаги ишбилармонлик муҳитига ҳам ўзининг ёмон таъсирини кўрсатади.

Юқоридагилардан келиб чиқиб ишбилармонлик муҳитининг (*Иш<sub>м</sub>*) яхшиланишида рамзий маънода қуйидаги формулага мурожаат қилиш мақсадга мувофиқдир<sup>60</sup>:

$$Иш_м = Қонун_т + Мал_м + Инф_ф + Кор_кк$$

Демак, ишбилармонлик муҳитини қулайлашувида қонунчиликни такомиллаштириш (*Қонун<sub>т</sub>*), малакали мутахассисларни (*Мал<sub>м</sub>*) жалб этиш, инфратузилма фаолиятини (*Инф<sub>ф</sub>*) яхшилаш билан бир қаторда, коррупцияга қарши курашиш (*Кор<sub>кк</sub>*) муҳим аҳамият касб этади.

Мамлакатда ишбилармонлик муҳитини қулайлаштириш мақсадида инфратузилма фаолиятини кенгайтириш учун қуйидаги йўналишларда чоратадбирларни амалга жорий этиш зарур:

- маҳаллий шароитда ички капиталдан фойдаланиш самарадорлигини ошириш ва хорижий инвесторларни жалб этишни кучайтириш;
- МДХ мамлакатларида фаолият кўрсатаётган кичик бизнес субъектларига хизмат кўрсатувчи инфратузилмалар филиалларини очиш;
- кўп тармоқли кичик бизнес субъектлари фаолияти таркибида инфратузилмалар шохобчалари ёки уларнинг шўъбаларини ташкил этиш;
- ҳудудларда (айниқса қишлоқ жойларида) инновацияли институтлар ташкил этиш ва улар фаолиятини кучайтириш: бизнес инкубаторлар, технопарklar, лизинг корхоналари, технологик ишлаб чиқариш марказлари сонини ошириш ва рақобатини ташкил этиш;
- бозор инфратузилмаси фаолиятини рағбатлантирувчи воситаларни ишга солиш ва бюрократик тўсиқларни бартараф этиш мақсадида маҳаллий бошқарув идораларининг ваколатларини фаоллаштириш;
- тадбиркорларга замонавий бизнес асосларини ўргатиш, бу бўйича алоҳида мустақил тадбиркорларга таълим бериш марказини ташкил этиш ва ОТМ ҳамкорлигида мутахассисларни жалб этган ҳолда ўқув курсларини жорий этиш;
- бозор инфратузилма объектларини фаоллаштириш ва унинг фаолиятини оммалаштириш мақсадида бозор инфратузилмаси фаолияти бўйича махсуслаштирилган адабиётларни тайёрлаш ва нашр қилиш.

<sup>60</sup> Арипов О.А. Монография: Ўзбекистонда кичик бизнесни давлат томонидан тартибга солиш ва ишбилармонлик муҳитини ривожлантириш. –Т.: «LESSON PRESS» нашриёти, 2021. 171 бет.

Хулоса қилиб айтганда, ҳозирги даврда биз электрон технологиялар қандай қилиб оммавий хизмат кўрсатиш соҳасини тубдан ўзгартираётганлигининг гувоҳи бўлиб турибмиз. Рўй бераётган ўзгаришлар орқали биз рақамли иқтисодиётнинг афсона ёки ҳақиқат эканлигини эътироф этмоқчи эмасмиз. Аксинча, рақамли иқтисодиёт ишбилармонлик муҳитига ўзгаришлар киритиб, жамиятга янада самаралироқ хизмат кўрсатиш имконини яратиши тўғрисида фикрларимизни ифода этдик.

### Фойдала Нилган Адабиётлар Рўйхати: (REFERENCES)

1. Ўзбекистон Республикаси Қонуни. «Эркин иқтисодий зоналар тўғрисида» ЎРҚ-220-1-сонли, 1996 йил 25 апрел.
2. Ўзбекистон Республикаси Президентининг Қарори. «2022-2023 йилларда ахборот-коммуникация технологиялари соҳасини янги босқичга олиб чиқиш чора-тадбирлари тўғрисида» ПҚ-357-сонли, 2022 йил 22 август.
3. Арипов О.А. Ўзбекистонда кичик бизнесни давлат томонидан тартибга солиш ва ишбилармонлик муҳитини ривожлантириш. –Т.: «LESSON PRESS» нашриёти, 2021. – 225 б.
4. Хашимов П.З., Фахриддинова З.Ф. Ўзбекистонда рақамли иқтисодиётни ривожлантириш истиқболлари. // Иқтисод ва молия. №3, 2020.
5. Қодиров Х. Эркин иқтисодий ва кичик саноат зоналарида муаммолар аниқланди. // <http://uza.uz/oz/society/>
6. <https://review.uz/ru/news/technology/> Ўзбекистан уллучшит инфраструктуру интернета за счет китайского кредита.
7. <https://uznews.uz/ru/article/16132>
8. <https://www.gazeta.uz/uz/2019/06/22/specials-zones/>
9. <https://www.gazeta.uz/uz/2022/11/14/national-system/>
10. Abdulazizovich, K. U. B., & Tursunpolatovna, N. N. (2023). Improving Reflection Of Information About Cash And Equivalentents In The Accounting Balance Sheet On The Basis Of International Standards. *Journal of Survey in Fisheries Sciences*, 10(2S), 2107-2114.
11. Abdulazizovich, X. U. B. (2023). XALQARO QOIDALAR ASOSIDA QIMMATLI QOG'OZLAR HISOBINI TAKOMILLASHTIRISH. *Interpretation and researches*, 1(3), 21-27.
12. Xolmirzaev, U. A. (2020). Financial assets and improvements of their analysis. *Экономика и социум*, (1 (68)), 102-105.

13. Juraev, E. S., & Xolmirzayev, U. A. (2020). Supporting small business subjects by tax reforms. *Экономика и социум*, (1 (68)), 48-52.
14. Холмирзаев, У. А. (2022). ҚИСҚА МУДДАТЛИ ҚИММАТЛИ ҚОҒОЗЛАРНИ АНАЛИТИК ҲИСОБИНИ ТАКОМИЛЛАШТИРИШ. *Архив научных исследований*, 2(1).
15. Juraev, E., Xolmirzaev, U. A., & Rustamova, M. (2021). INCREASING THE EFFICIENCY OF REAL INVESTMENT IN THE CONDITIONS OF ECONOMIC LIBERATION. *Интернаука*, (21-5), 9-11.
16. Хакимов, Б., Талабоев, Х., & Холмирзаев, У. (2021). ВОПРОСЫ УЛУЧШЕНИЯ АНАЛИЗА ОБРАЩЕНИЯ ДОЛГОВОЙ ЗАДОЛЖЕННОСТИ В УСЛОВИЯХ НАПРАВЛЕНИЯ. *Экономика и социум*, (6-2 (85)), 441-446.
17. Xolmirzaev, U. A., & Juraev, E. S. (2020). Problems of improvement of debtor debt debt analysis. *Мировая наука*, (1 (34)), 100-105.
18. Juraev, E. S., & Xolmirzayev, U. A. (2019). Profits of housekeeping and its development. *TRANS Asian Research Journals*, 8(4).
19. Xolmirzaev, U., Juraev, E., & Axmadjonova, M. (2021). THE ROLE OF ACCOUNTING IN SMALL BUSINESS MANAGEMENT. *Интернаука*, (21-5), 20-22.
20. Hakimov, B., Yunusov, M., & Holmirzayev, U. (2018). Elaboration of The Balance Sheet Liquidity Analysis-Requirements of The Period. *International Finance and Accounting*, 100.
21. Khakimov, B., & Kholmirzayev, U. (2020). IMPROVING CASH ACCOUNTING AND ANALYSIS ON THE BASIS OF INTERNATIONAL EXPERIENCES. *International Finance and Accounting*, 2020(1), 18.
22. Камолов, А. А., & Холмирзаев, У. А. (2016). Малый бизнес и частное предпринимательство в Узбекистане. *Вопросы экономики и управления*, (5), 182-184.
23. Abdurahmon, K., & Abdulazizovich, K. U. (2021, December). Some Issues of Improving Securities Accounting. In *Conference Zone* (pp. 129-132).
24. Xolmirzaev, U. A., Juraev, E., & Jamgirova, G. I. (2021). APPROACH TO ACCOUNTING FOR FINANCIAL ASSETS IN THE ENTERPRISE IN ACCORDANCE WITH INTERNATIONAL STANDARDS. *Интернаука*, (21-5), 17-19.
25. Gulshirin, J., & Abdulazizovich, X. U. B. (2022, March). INCREASING THE EFFICIENCY OF INVESTMENT IN THE DEVELOPMENT OF EXPORT DIVERSIFICATION IN THE REGION. In *Conference Zone* (pp. 277-281).

26. Sirojiddinov, I., Xolmirzaev, U., & Axmadjonova, M. (2021). THE NEED AND FACTORS TO ACCELERATE THE DEVELOPMENT OF PRIVATE ENTREPRENEURSHIP. *Интернаука*, (21-5), 14-16.
27. Убайдуллаев, Т., & Холмирзаев, У. (2019). ФАКТОРЫ И ТЕНДЕНЦИИ ЭКОНОМИЧЕСКОГО РОСТА. *Мировая наука*, (1 (22)), 299-302.
28. Abdulazizovich, K. U. (2022). IMPROVING METHODOLOGICAL APPROACHES TO FINANCIAL ASSET ACCOUNTING. *INTERNATIONAL JOURNAL OF RESEARCH IN COMMERCE, IT, ENGINEERING AND SOCIAL SCIENCES ISSN: 2349-7793 Impact Factor: 6.876*, 16(4), 56-62.
29. Kamolov, A. A., & Xolmirzayev, U. A. (2018). Economic Laws And Categories. *Экономика и социум*, (2 (45)), 34-36.
30. Abdulazizov, K. U., Sherzod, I., & Abdulkhodinevna, S. M. (2022). IMPROVING THE METHODOLOGICAL BASIS OF ACCOUNTING FOR FINANCIAL ASSETS. *INTERNATIONAL JOURNAL OF SOCIAL SCIENCE & INTERDISCIPLINARY RESEARCH ISSN: 2277-3630 Impact factor: 7.429*, 11, 34-39.
31. Abdulazizovich, X. U. B., Qutbiddinovich, S. I., & Sobirjon o'g'li, J. E. (2021). POSITIVE ASPECTS OF THE CASH METHOD IN SMALL BUSINESSES IN A PANDEMIC ENVIRONMENT. *American Journal of Economics and Business Management*, 4(3), 1-8.
32. Abdulazizovich, K. U. IMPROVING THE REFLECTION OF MONEY AND CASH EQUIVALENT IN THE ACCOUNTING BALANCE. *Dear Academicians & Research Scholars*, 55.
33. Kamalov, A. A., & Xolmirzayev, U. A. (2016). Small business and private entrepreneurship in Uzbekistan. *Questions of Economics and Management*, 5(7).
34. Kholmiraev, U. B. A., & Ubaydullayev, T. A. (2023). IMPROVING THE CLASSIFICATION OF FINANCIAL ASSETS ACCORDING TO THE ECONOMIC CONTENT. *Educational Research in Universal Sciences*, 2(1), 203-209.
35. Qutbiddinovich, S. I., & Abdulazizovich, X. U. B. (2023). GAAP ASOSIGA QO'YILGAN MOLIYAVIY HISOB KONTSEPTSIYALARI. *Interpretation and researches*, 1(3), 42-50.
36. O'g'li, J. E. S., & Abdulazizovich, X. U. B. (2019). Profits of housekeeping and its development. *Asian Journal of Multidimensional Research (AJMR)*, 8(4), 419-423.
37. Juraev, E. S., & Xolmirzayev, U. A. (2020). Supporting small business subjects by tax reforms. *Экономика и социум*, (1 (68)), 48-52.
38. Ogli, I. S. H., & Oglu, O. I. A. Peculiarities of the Development of Industrial Production in Namangan Region. *Volume*, 9, 544-547.



39. O'G'LI, I. S. X. (2022). TENDENCIES OF INDUSTRIAL DEVELOPMENT IN NAMANGAN REGION. *INTERNATIONAL JOURNAL OF RESEARCH IN COMMERCE, IT, ENGINEERING AND SOCIAL SCIENCES*.
40. Иброгимов, Ш. (2022). ПРОМЫШЛЕННОЕ ПРОИЗВОДСТВО НАМАНГАНСКОЙ ОБЛАСТИ ОСОБЕННОСТИ РАЗВИТИЯ. *Экономика и социум*, (2-2 (93)), 634-640.
41. Ibrogimov, S. (2021). DIGITAL ECONOMY AND FACTORS OF ITS DEVELOPMENT IN THE CONDITIONS OF PANDEMIC IN THE REPUBLIC OF UZBEKISTAN. *INTERNATIONAL ENGINEERING JOURNAL FOR RESEARCH & DEVELOPMENT*.
42. O'G'LI, I. S. X. (2021). Фермер хўжаликларига ишлаб чиқариш харажатлари ҳисоби. *NamMTI ilmiy-texnika jurnali*.
43. Abdumalik o'g'li, M. M. (2022). EVALUATION OF COMPETITIVENESS IN THE MARKET OF GOODS IN INDUSTRIAL ENTERPRISES. *INTERNATIONAL JOURNAL OF SOCIAL SCIENCE & INTERDISCIPLINARY RESEARCH ISSN: 2277-3630 Impact factor: 7.429, 11(10)*, 86-92.
44. Sirojiddinov, I. Q., & Abdumalik o'g'li, M. M. (2022, June). SIGNS AND APPEARANCE OF ECONOMIC HELPLESSNESS. In *Conference Zone* (pp. 8-14).
45. Hakimovich, U. D. (2022). ANALYSIS OF FINANCIAL SUSTAINABILITY ANALYSIS OF BUSINESS PROCESSES IN THE BUSINESS PROCESS. *INTERNATIONAL JOURNAL OF SOCIAL SCIENCE & INTERDISCIPLINARY RESEARCH ISSN: 2277-3630 Impact factor: 7.429, 11(05)*, 143-148.
46. Nasirova, N. (2023). KICHIK BIZNES VA TADBIRKORLIKNI RIVOJLANTIRISHDA INNOVASION MARKETINGDAN SAMARALI FOYDALANISH. *Interpretation and researches*, 1(3), 28-34.
47. Tursunpolatovna, N. N. (2022). NEED AND DUTIES OF ACCOUNTING IN BUSINESS ENTITIES. *INTERNATIONAL JOURNAL OF RESEARCH IN COMMERCE, IT, ENGINEERING AND SOCIAL SCIENCES ISSN: 2349-7793 Impact Factor: 6.876, 16(11)*, 8-12.
48. Арипов, О. А., & Обиджонов, А. М. (2021). ВОЗНИКНОВЕНИЕ ЭКОЛОГИЧЕСКИХ ПРОБЛЕМ В СТРОИТЕЛЬСТВЕ.
49. Abdullaevich, A. O. (2023). INSON KAPITALINI RIVOJLANISHIGA DOIR MULOHAZALAR. *Interpretation and researches*, 1(3), 13-20.
50. Арипов, О. (2017). Кичик бизнес ва хусусий тадбиркорликда аёлларнинг ўрни. *Iqtisodiyot va innovatsion texnologiyalar*, (3), 254-261.



51. Abdullayevich, A. O. (2022). OPPORTUNITIES FOR SUSTAINABILITY OF SMALL BUSINESS ENTERPRISES ON THE BASIS OF IMPROVING THE BUSINESS ENVIRONMENT IN UZBEKISTAN. *INTERNATIONAL JOURNAL OF SOCIAL SCIENCE & INTERDISCIPLINARY RESEARCH* ISSN: 2277-3630 *Impact factor: 7.429*, 11, 83-87.
52. Арипов, О. А. (2018). Ўзбекистонда ишбилармонлик мухитини яхшилашдаги ташкилий-ҳуқуқий саъй-ҳаракатлар. *Экономика и финансы (Узбекистан)*, (5), 18-25.
53. Xolmirzayev, A. X. (2021). RISK FACTORS AND UNCERTAINTIES IN THE ECONOMY. *Мировая наука*, (2), 24-27.
54. Kholmirzaev, A. K. (2021). Criteria and directions of development of small business activities. *ACADEMICIA: An International Multidisciplinary Research Journal*, 11(6), 730-735.
55. Kholmirzaev, A. (2020). Ways of small business development. *Asian Journal of Multidimensional Research (AJMR)*, 9(11), 162-167.
56. Yuldashev, Q. M., Tursunov, N. N., & Kholmirzaev, A. X. (2020). Analysis of small business and private entrepreneurship in the development of the economy of the republic of Uzbekistan. *South Asian Journal of Marketing & Management Research*, 10(8), 60-67.
57. Юлдашев, К. М., & Холмирзаев, А. Х. (2019). Осуществление реализации механизма частного партнерства в Узбекистане. *Молодой ученый*, (51), 435-437.

## MOLIVIY HISOBOTLARNING QAYTA KO'RIB CHIQLISHIDA XALQARO TALABLARGA RIOYA ETILISHI ZARURLIGI

**Xolmirzaev Ulug'bek Abdulazizovich**

Namangan muhandislik-qurilish instituti  
iqtisodiyot fanlari bo'yicha falsafa doktori (PhD)

**Madaliev Muzaffar Ravshanbekovich**

NamMQI magistranti

### ANNOTATSIYA

Maqolada korxonalarining moliyaviy hisobotlarida pul va unga tyenglashtirilgan mablag'lar haqidagi axborotni xalqaro standartlar asosida aks ettirish masalari tadqiq etilgan.

**Kalit so'zlar:** pul ekvivalentlari, jami pul mablag'lari, cheklangan va cheklanmagan tavsifdagi pul mablag'lari, buxgalteriya balansi, moliyaviy aktiv.

### АННОТАЦИЯ

В статье исследуются вопросы отражения информации о деньгах и приводимых к ним средствах в бухгалтерской отчетности предприятий на основе международных стандартов.

**Ключевые слова:** денежные эквиваленты, общая сумма денежных средств, ограниченные и неограниченные денежные средства, баланс, финансовый актив.

### ABSTRACT

In the article, the issues of reflecting the information about money and funds reduced to it in the financial statements of enterprises are studied based on international standards.

**Keywords:** cash equivalents, total cash, restricted and unrestricted cash, balance sheet, financial asset.

Mamlakatimizda korxonalarda zamonaviy korporativ boshqaruv uslublarini joriy etish bo'yicha ishlar olib borilmoqda. Korxonalarda strategik boshqarish va faoliyatining zamonaviy darajadagi moliyaviy nazoratini ta'minlash uchun ular

tomonidan xalqaro standartlar asosida audit va moliyaviy hisobot axborotini nashr qilish vazifasi qo'yilmoqda.

Muvofiq ravishda aktsiyadorlik jamiyatlarining moliyaiy hisobotlari qayta ko'rib chiqilishi masalalari ham xalqaro standartlarga mos ravishda amalga oshirilishi lozim. Moliyaviy hisobotlarning xalqaro standartlari moliyaviy hisobotlarning qayta ko'rib chiqilishi quyidagi hollarda amalga oshirilishini nazarda tutadi va tegishli qoidalarni belgilab beradi:

- Hisobot sanasidan keyingi hodisalar (10-sonli MHXS);
  - Fundamental xatolar va hisob siyosatidagi o'zgarishlar (8-sonli MHXS);
- 10-sonli MHXS "Hisobot sanasidan keyingi hodisalar" quyidagi atamalarni qo'llaydi.

Hisobot sanasidan keyingi hodisalar – bu qulay va noqulay hodisalar bo'lib, ular hisobot sanasi bilan moliyaviy hisobotlar tasdiqlanishi sanasi oralig'ida sodir bo'ladi. Bu hodisalarning ikki turini farqlaydilar:

A) hisobot sanasiga mavjud shart-sharoitlarni tasdiqlovchi hodisalar (hisobot sanasidan keyingi tuzatuvchi hodisalar);

B) hisobot sanasidan keyingi shart-sharoitlar to'g'risida guvohlik beruvchi hodisalar (hisobot sanasidan keyingi tuzatish kiritilmaydigan hodisalar).

Moliyaviy hisobotlarning tashqariga chiqarish uchun tasdiqlanishi jarayoni boshqarish tarkibiy tuzilishiga, normativ talablarga, moliyaviy hisobotlarni tuzish tamoyillari va pirovard rasmiylashtirilishiga bog'liq bo'ladi. Ba'zi hollarda moliyaviy hisobotlar ishlab chiqilishi bilanoq aktsiyadorlarga tasdiqlash uchun taqdim etilishi lozim, bunda hisobotlar tuzib bo'linishi bilanoq chetga chiqarish uchun tasdiqlangan hisoblanadi. Agar moliyaviy hisobotlar tasdiqlash uchun kuzatuv kengashiga taqdim etilishi lozim bo'lsa, u holda kompaniya rahbariyati moliyaviy hisobotlarni kuzatuv kengashiga taqdim etishga ruxsat bergan kun moliyaviy hisobotlarning chetga chiqarish uchun tasdiqlangan kun hisoblanadi.

Hisobot sanasidan keyingi tuzatuvchi hodisalar bo'yicha tan olingan summalariga moliyaviy hisobotlarga tuzatishlar kiritish lozim. Moliyaviy hisobotlarda tan olingan hisobot sanasidan keyingi tuzatish kiritilmaydigan hodisalar summasi bo'yicha esa tuzatishlar kiritilmaydi.

Ulushli dastaklar egalari (xususan aktsiyadorlarga) hisobot sanasidan sing tavsiya etilgan yoki e'lon qilingan dividendlar hisobot sanasiga kompaniyaning majburiyatlari tarkibida tan olinmasligi lozim. Ayni paytda 1-sonli MHXSga muvofiq hisobot sanasidan keyin, lekin moliyaviy hisobotlar chetga chiqarish uchun tasdiqlanishiga qadar tavsiya etilgan yoki e'lon qilingan dividendlarning hajmi

haqidagi axborotni ochib berishga majbur. Standart mazkur axborotni ikki xil tarzda ochib berishga ruxsat beradi: A) buxgalteriya balansida kapitalning alohida qismi sifatida; yoki B) moliyaviy hisobotlarda izohlarda.

Hisobot sanasidan keyingi rahbariyat kompaniyani tugatish yoki faoliyatini to'xtatishga qaror qilsa, yoki bunga oqilona muqobil qaror yo'q deb hisoblasa, moliyaviy hisobotlarni faoliyatning uzluksizligi haqidagi farazdan kelib chiqqan holda tuzmasligi lozim. Agar faoliyatning uzluksizligi haqidagi farazni qo'llab bo'lmasa, buning ta'siri shunchalik kuchliki, hisobot yuritishning dastlabki usuli bo'yicha summalarni tuzatish etarli bo'lmaydi, balki buxgalteriya hisobi usullari o'zgartilishi lozim. 1-sonli MHXSga muvofiq moliyaviy hisobotlarni taqdim etishda ularning faoliyatning uzluksizligi to'g'risidagi farazga muvofiq tuzilmaganligi yoki kompaniyaning uzluksiz faoliyat ko'rsata olishiga shubha tug'diruvchi muhim noaniqlik borligi haqidagi ma'lum ekanligi ochib beriladi.

Agar hisobot sanasidan keyingi tuzatishlar kiritilmaydigan hodisalar moliyaviy hisobotdan foydalanuvchilarning to'g'ri xulosaga kelishlari va qarorlar qabul qila olishlari uchun muhim bo'lsa, kompaniya har bir bunday hodisa bo'yicha uning xarakterini ochib berishi, uning moliyaviy ta'sirini baholab ko'rsatishi yoki baholab bo'lmasligini qayd etishi lozim.

Juda kam uchraydigan hollarda bir yoki bir necha davrning moliyaviy hisobotlariga xatolar muhim ta'sir ko'rsatadi, oqibatda ular chetga chiqarilishi sanasiga puxta (ishonchli) deb hisoblanishi mumkin bo'lmay qoladi. Bunday xatolar fundamental xatolar deb ataladi (8-sonli MHXS "Davr uchun sof foyda, fundamental xatolar va shchisob siyosatidagi o'zgarishlar", 32-punkt). Fundamental xatolarning tuzatilishi bilan buxgalterlik baholashlarida o'zgarishlar o'rtasida farq bo'lishi mumkin. Buxgalterlik baholashlar o'z tabiatiga ko'ra taqribiy miqdorlar bo'lib, qo'shimcha axborot kelib tushishi bilan ularni o'zgartirish zaruriyati tug'ilishi mumkin.

Fundamental xatoni xisobga olishdagi asosiy tartib avvalgi davrlardagi fundamental xatoni taqsimlanmagan foydaning boshlang'ich qoldig'ini tuzatish yo'li bilan e'tiborga olishdir. Taqqoslanuvchi axborotning qayta hisoblab chiqilishi aksiyadorlar tomonidan tasdiqlangan va tartibga soluvchi organlar tomonidan qabul qilingan moliyaviy hisobotlarning o'zgartirilishiga olib kelishi majburiy emas. Lekin milliy qonunchilik shunday talabni quyishi mumkin. Xatolar tuzatilganda moliyaviy hisobotlarda quyidagilar ochib beriladi:

- A) fundamental xatoning xarakteri;
- B) joriy davr uchun va taqdim etilgan avvalgi davrlar uchun tuzatishlar miqdori;

V) taqqoslanuvchi axborotga kiritilgan davrlardan oldingi davrlarga taalluqli tuzatish miqdori;

G) taqqoslanuvchi axborot qayta hisoblab chiqilganligi yoki bunday qilish amalda mumkin emasligi haqidagi axborot.

8-sonli MHXS fundamental xatolarni hisobga olishning muqobil tartibiga ham ruxsat beradi. Bunda u joriy davr uchun sof foyda va zararning hisoblab chiqilishida e'tiborga olinadi. Taqqoslanuvchi axborot avvalgi davrlarning moliyaviy hisobotlarida taqdim etilishidagi kabi taqdim etilish lozim.

Hisob siyosati qonunchilik yoki hisob yuritishni standartlashtirish organlarining talabi bilangina yoki bu o'zgarish kompaniya moliyaviy hisobotlarida hodisalar va bitishuvlarning aks ettirilishining yaxshilanishiga olib kelsagina, o'zgartirilishi lozim. Quyidagilar hisob siyosatining o'zgarishlari emas:

A) ilgari sodir bo'lgan hodisalar va bitishuvlardan mohiyati bo'yicha farqlanuvchi hodisalar va bitishuvlar uchun hisob siyosatining qabul qilinishi;

B) ilgari sodir bo'lmagan yoki muhim bo'lmagan hodisalar va bitishuvlar uchun yangi hisob siyosatining qabul qilinishi.

Hisob siyosati o'zgarishining o'tmishga yoki kelajakka qo'llanishi 8-sonli MHXS talablariga muvofiq holda amalga oshiriladi. O'tmishga nisbatan qo'llashda yangi hisob siyosati xodisalar va operatsiyalarga avvaldan mavjud bo'lgan siyosat kabi, ya'ni shu xodisalar va bitishuvlar paydo bo'lgan paytdan qo'llaniladi. Kelajakka qo'llashda yangi hisob siyosati u qabul qilingan sanadan keyingi hodisalarga qo'llaniladi, o'tmishga, masalan davr boshiga taqsimlanmagan foyda nisbatan qo'llanmaydi. Lekin yangi hisob siyosati mavjud qoldiqlarga nisbatan u joriy etilgan sanadan boshlab qo'llaniladi.

Hisob siyosatidagi o'zgarishlar o'tmishdagi qo'llanishi agar avvalgi davrlarga taalluqli har qanday yakuniy tuzatishning summasi etarli darajada aniqlanishi imkoni bo'lsagina amalga oshirilishi lozim. Tuzatish hisobotda davr boshiga taqsimlanmagan foyda qoldig'ining tuzatilishi sifatida taqdim etiladi. Davr boshiga taqsimlanmagan foyda qoldig'i tuzatish summasini asosli ravishda aniqlab bo'lmasa, hisob siyosatidagi o'zgarish kelajakka nisbatan qo'llaniladi.

Agar hisob siyosatidagi o'zgarish joriy davrga yoki avvalgi hisobot davrlarining har qandayiga yoki kelgusi davrlarga muhim ta'sir etishi mumkin bo'lsa, kompaniya quyidagi jixatlarni ochib berishi lozim:

A) o'zgarishning sabablari;

B) joriy davr uchun, shuningdek taqdim etilayotgan davrlarning har biri uchun tuzatish summasi;

V) taqqoslanuvchi axborotga kiritilgan davrlardan oldingi davrlarga taalluqli tuzatish summasi;

G) taqqoslanuvchi axborot qayta hisoblab chiqilganligi yoki bunday qilish amalda mumkin emasligi haqidagi axborot.

Hisob siyosatidagi o'zgarish boshqa usulda, ya'ni joriy davr uchun sof foyda yoki zararga kiritilgan holda ham hisobga olinishi mumkin, lekin bunda ham yuqoridagi qoidalarga rioya etiladi.

### **FOYDALANILGAN ADABIYOTLAR RO'YXATI: (REFERENCES)**

1. "Aktsiyadorlik jamiyatlarida zamonaviy korporativ boshqaruv uslublarini joriy etish chora-tadbirlari to'g'risida". O'zbekiston Respublikasi Prezidentining 2015 yil 24 apreldagi Farmoni. Xalq so'zi, 2015 yil 25 aprel.
2. Moliyaviy hisob. Toshkent, KARANA korporatsiyasi, 2006.
3. Xolmirzaev Ulug'bek Abdulazizovich. Moliyaviy aktivlar hisobini yuritishda xalqaro standartlar qoidalarini qo'llash masalalari. Ilmiy monografiya. Toshkent – 2023.
4. Abdulazizovich, K. U. B., & Tursunpolatovna, N. N. (2023). Improving Reflection Of Information About Cash And Equivalents In The Accounting Balance Sheet On The Basis Of International Standards. *Journal of Survey in Fisheries Sciences*, 10(2S), 2107-2114.
5. Abdulazizovich, X. U. B. (2023). XALQARO QOIDALAR ASOSIDA QIMMATLI QOG'OZLAR HISOBINI TAKOMILLASHTIRISH. Interpretation and researches, 1(3), 21-27.
6. Xolmirzaev, U. A. (2020). Financial assets and improvements of their analysis. *Экономика и социум*, (1 (68)), 102-105.
7. Juraev, E. S., & Xolmirzayev, U. A. (2020). Supporting small business subjects by tax reforms. *Экономика и социум*, (1 (68)), 48-52.
8. Холмирзаев, У. А. (2022). ҚИСКА МУДДАТЛИ ҚИММАТЛИ ҚОҒОЗЛАРНИ АНАЛИТИК ҲИСОБИНИ ТАКОМИЛЛАШТИРИШ. *Архив научных исследований*, 2(1).
9. Juraev, E., Xolmirzaev, U. A., & Rustamova, M. (2021). INCREASING THE EFFICIENCY OF REAL INVESTMENT IN THE CONDITIONS OF ECONOMIC LIBERATION. *Интернаука*, (21-5), 9-11.
10. Хакимов, Б., Талабоев, Х., & Холмирзаев, У. (2021). ВОПРОСЫ УЛУЧШЕНИЯ АНАЛИЗА ОБРАЩЕНИЯ ДОЛГОВОЙ ЗАДОЛЖЕННОСТИ В УСЛОВИЯХ НАПРАВЛЕНИЯ. *Экономика и социум*, (6-2 (85)), 441-446.



11. Xolmirzaev, U. A., & Juraev, E. S. (2020). Problems of improvement of debtor debt analysis. *Мировая наука*, (1 (34)), 100-105.
12. Juraev, E. S., & Xolmirzayev, U. A. (2019). Profits of housekeeping and its development. *TRANS Asian Research Journals*, 8(4).
13. Xolmirzaev, U., Juraev, E., & Axmadjonova, M. (2021). THE ROLE OF ACCOUNTING IN SMALL BUSINESS MANAGEMENT. *Интернаука*, (21-5), 20-22.
14. Hakimov, B., Yunusov, M., & Holmirzayev, U. (2018). Elaboration of The Balance Sheet Liquidity Analysis-Requirements of The Period. *International Finance and Accounting*, 100.
15. Khakimov, B., & Kholmirzayev, U. (2020). IMPROVING CASH ACCOUNTING AND ANALYSIS ON THE BASIS OF INTERNATIONAL EXPERIENCES. *International Finance and Accounting*, 2020(1), 18.
16. Камолов, А. А., & Холмирзаев, У. А. (2016). Малый бизнес и частное предпринимательство в Узбекистане. *Вопросы экономики и управления*, (5), 182-184.
17. Abdurahmon, K., & Abdulazizovich, K. U. (2021, December). Some Issues of Improving Securities Accounting. In *Conference Zone* (pp. 129-132).
18. Xolmirzaev, U. A., Juraev, E., & Jamgirova, G. I. (2021). APPROACH TO ACCOUNTING FOR FINANCIAL ASSETS IN THE ENTERPRISE IN ACCORDANCE WITH INTERNATIONAL STANDARDS. *Интернаука*, (21-5), 17-19.
19. Gulshirin, J., & Abdulazizovich, X. U. B. (2022, March). INCREASING THE EFFICIENCY OF INVESTMENT IN THE DEVELOPMENT OF EXPORT DIVERSIFICATION IN THE REGION. In *Conference Zone* (pp. 277-281).
20. Sirojiddinov, I., Xolmirzaev, U., & Axmadjonova, M. (2021). THE NEED AND FACTORS TO ACCELERATE THE DEVELOPMENT OF PRIVATE ENTREPRENEURSHIP. *Интернаука*, (21-5), 14-16.
21. Убайдуллаев, Т., & Холмирзаев, У. (2019). ФАКТОРЫ И ТЕНДЕНЦИИ ЭКОНОМИЧЕСКОГО РОСТА. *Мировая наука*, (1 (22)), 299-302.
22. Abdulazizovich, K. U. (2022). IMPROVING METHODOLOGICAL APPROACHES TO FINANCIAL ASSET ACCOUNTING. *INTERNATIONAL JOURNAL OF RESEARCH IN COMMERCE, IT, ENGINEERING AND SOCIAL SCIENCES* ISSN: 2349-7793 Impact Factor: 6.876, 16(4), 56-62.
23. Kamolov, A. A., & Xolmirzayev, U. A. (2018). Economic Laws And Categories. *Экономика и социум*, (2 (45)), 34-36.

24. Abdulazizov, K. U., Sherzod, I., & Abdulkhodinevna, S. M. (2022). IMPROVING THE METHODOLOGICAL BASIS OF ACCOUNTING FOR FINANCIAL ASSETS. INTERNATIONAL JOURNAL OF SOCIAL SCIENCE & INTERDISCIPLINARY RESEARCH ISSN: 2277-3630 Impact factor: 7.429, 11, 34-39.
25. Abdulazizovich, X. U. B., Qutbiddinovich, S. I., & Sobirjon o'g'li, J. E. (2021). POSITIVE ASPECTS OF THE CASH METHOD IN SMALL BUSINESSES IN A PANDEMIC ENVIRONMENT. American Journal of Economics and Business Management, 4(3), 1-8.
26. Abdulazizovich, K. U. IMPROVING THE REFLECTION OF MONEY AND CASH EQUIVALENT IN THE ACCOUNTING BALANCE. Dear Academicians & Research Scholars, 55.
27. Kamalov, A. A., & Xolmirzayev, U. A. (2016). Small business and private entrepreneurship in Uzbekistan. Questions of Economics and Management, 5(7).
28. Kholmiraev, U. B. A., & Ubaydullayev, T. A. (2023). IMPROVING THE CLASSIFICATION OF FINANCIAL ASSETS ACCORDING TO THE ECONOMIC CONTENT. Educational Research in Universal Sciences, 2(1), 203-209.
29. Qutbiddinovich, S. I., & Abdulazizovich, X. U. B. (2023). GAAP ASOSIGA QO'YILGAN MOLIYAVIY HISOB KONTSEPTSIYALARI. Interpretation and researches, 1(3), 42-50.
30. O'g'li, J. E. S., & Abdulazizovich, X. U. B. (2019). Profits of housekeeping and its development. Asian Journal of Multidimensional Research (AJMR), 8(4), 419-423.
31. Juraev, E. S., & Xolmirzayev, U. A. (2020). Supporting small business subjects by tax reforms. Экономика и социум, (1 (68)), 48-52.
32. Ogli, I. S. H., & Oglu, O. I. A. Peculiarities of the Development of Industrial Production in Namangan Region. Volume, 9, 544-547.
33. O'G'LI, I. S. X. (2022). TENDENCIES OF INDUSTRIAL DEVELOPMENT IN NAMANGAN REGION. INTERNATIONAL JOURNAL OF RESEARCH IN COMMERCE, IT, ENGINEERING AND SOCIAL SCIENCES.
34. Иброгимов, Ш. (2022). ПРОМЫШЛЕННОЕ ПРОИЗВОДСТВО НАМАНГАНСКОЙ ОБЛАСТИ ОСОБЕННОСТИ РАЗВИТИЯ. Экономика и социум, (2-2 (93)), 634-640.
35. Ibrogimov, S. (2021). DIGITAL ECONOMY AND FACTORS OF ITS DEVELOPMENT IN THE CONDITIONS OF PANDEMIC IN THE REPUBLIC OF UZBEKISTAN. INTERNATIONAL ENGINEERING JOURNAL FOR RESEARCH & DEVELOPMENT.

36. O'G'LI, I. S. X. (2021). Фермер хўжаликларида ишлаб чиқариш харажатлари ҳисоби. *NamMTI ilmiy-texnika jurnali*.
37. Abdumalik o'g'li, M. M. (2022). EVALUATION OF COMPETITIVENESS IN THE MARKET OF GOODS IN INDUSTRIAL ENTERPRISES. *INTERNATIONAL JOURNAL OF SOCIAL SCIENCE & INTERDISCIPLINARY RESEARCH* ISSN: 2277-3630 Impact factor: 7.429, 11(10), 86-92.
38. Sirojiddinov, I. Q., & Abdumalik o'g'li, M. M. (2022, June). SIGNS AND APPEARANCE OF ECONOMIC HELPLESSNESS. In *Conference Zone* (pp. 8-14).
39. Hakimovich, U. D. (2022). ANALYSIS OF FINANCIAL SUSTAINABILITY ANALYSIS OF BUSINESS PROCESSES IN THE BUSINESS PROCESS. *INTERNATIONAL JOURNAL OF SOCIAL SCIENCE & INTERDISCIPLINARY RESEARCH* ISSN: 2277-3630 Impact factor: 7.429, 11(05), 143-148.
40. Nasirova, N. (2023). KICHIK BIZNES VA TADBIRKORLIKNI RIVOJLANTIRISHDA INNOVASION MARKETINGDAN SAMARALI FOYDALANISH. *Interpretation and researches*, 1(3), 28-34.
41. Tursunpolatovna, N. N. (2022). NEED AND DUTIES OF ACCOUNTING IN BUSINESS ENTITIES. *INTERNATIONAL JOURNAL OF RESEARCH IN COMMERCE, IT, ENGINEERING AND SOCIAL SCIENCES* ISSN: 2349-7793 Impact Factor: 6.876, 16(11), 8-12.
42. Арипов, О. А., & Обиджонов, А. М. (2021). ВОЗНИКНОВЕНИЕ ЭКОЛОГИЧЕСКИХ ПРОБЛЕМ В СТРОИТЕЛЬСТВЕ.
43. Abdullaevich, A. O. (2023). INSON KAPITALINI RIVOJLANISHIGA DOIR MULOHAZALAR. *Interpretation and researches*, 1(3), 13-20.
44. Арипов, О. (2017). Кичик бизнес ва хусусий тадбиркорликда аёлларнинг ўрни. *Iqtisodiyot va innovatsion texnologiyalar*, (3), 254-261.
45. Abdullayevich, A. O. (2022). OPPORTUNITIES FOR SUSTAINABILITY OF SMALL BUSINESS ENTERPRISES ON THE BASIS OF IMPROVING THE BUSINESS ENVIRONMENT IN UZBEKISTAN. *INTERNATIONAL JOURNAL OF SOCIAL SCIENCE & INTERDISCIPLINARY RESEARCH* ISSN: 2277-3630 Impact factor: 7.429, 11, 83-87.
46. Арипов, О. А. (2018). Ўзбекистонда ишбилармонлик муҳитини яхшилашдаги ташкилий-ҳуқуқий саъй-ҳаракатлар. *Экономика и финансы (Узбекистан)*, (5), 18-25.
47. Xolmirzayev, A. X. (2021). RISK FACTORS AND UNCERTAINTIES IN THE ECONOMY. *Мировая наука*, (2), 24-27.

48. Kholmirzaev, A. K. (2021). Criteria and directions of development of small business activities. *ACADEMICIA: An International Multidisciplinary Research Journal*, 11(6), 730-735.
49. Kholmirzaev, A. (2020). Ways of small business development. *Asian Journal of Multidimensional Research (AJMR)*, 9(11), 162-167.
50. Yuldashev, Q. M., Tursunov, N. N., & Kholmirzaev, A. X. (2020). Analysis of small business and private entrepreneurship in the development of the economy of the republic of Uzbekistan. *South Asian Journal of Marketing & Management Research*, 10(8), 60-67.
51. Юлдашев, К. М., & Холмирзаев, А. Х. (2019). Осуществление реализации механизма частного партнерства в Узбекистане. *Молодой ученый*, (51), 435-437.

## OCHIQ XAVZA SUVLARINING TARKIBIGA TA'SIR ETUVCHI OMILLAR SABABLI TUPROQNING ZARARLANISHI

**Norqulov Bahodir Musulmanovich**

Samarqand davlat arxitektura-qurilish universiteti t.f.f.d. (PhD) dotsenti

E-mail: [b.norqulov@samdaqi.edu.uz](mailto:b.norqulov@samdaqi.edu.uz)

**Raxmanov Javlonbek Davrondjonovich**

Samarqand davlat arxitektura-qurilish universiteti o'qituvchisi

E-mail: [best.java777@gmail.com](mailto:best.java777@gmail.com)

**Turdiyeva Fazilat Sobirovna**

Samarqand davlat arxitektura-qurilish universiteti magistranti

### ABSTRACT

The article presents suggestions and recommendations for improving irrigation technology, the use of collector-drainage systems on lands prone to salinization, prevention of soil mineralization due to changes in water quality.

**Keywords:** fixed marginal fraction (Speech), hydroecological, collector-ditch, organoleptic, mineralized, filtration, bacteriological.

### ANNOTATSIYA

Ushbu maqolada hozirgi kunda sug'orish texnologiyasini takomillashtirish, sho'rlanishga moyil bo'lgan erlarda kollektor-zovur tizimini qo'llash, suv sifatini uzgarishi orqali tuproqning minerallasish darajasini oldini olish bo'yicha taklif va tavsiyalar keltirilgan.

**Kalit so'zlar:** Ruxsat etilgan cheklangan ulushi (REChU), gidroekologik, kollektor-zovur, organoleptik, minerallasgan, filtratsiya, bakteriologik.

### АННОТАЦИЯ

В статье представлены предложения и рекомендации по совершенствованию технологии полива, использованию коллекторно-дренажных систем на землях, склонных к засолению, предотвращению минерализации почв за счет изменения качества воды.

**Ключевые слова:** фиксированная предельная доля (Речу), гидроэкологическая, коллекторно-канавная, органолептическая, минерализованная, филтратсионная, бактериологическая.

## **KIRISH**

Suvning sifati uni aniq bir foydalanish (iste'mol qilish) turiga ko'ra tarkibi va xususiyatiga qarab tavsiflanadi. Sanitariya me'yorlari bo'yicha organoleptik hamda umumiy sanitariya ko'rsatkichlari va shuningdek, undagi zararli moddalar miqdori bilan belgilanadi. Shu ko'rsatkichlarning tahlili mazkur suvning ma'lum bir iste'mol turiga yaroqli yoki yaroqsiz ekanligini bildiradi.

Suvni ifloslanganlik mezoni bo'lib, uning organoleptik xususiyatlarini o'zgarishi va unda o'simlik, inson hamda hayvonlar uchun zararli bo'lgan moddalar mavjudligi hisoblanadi. Ular ta'sirida suvda zaharlilik, allergiyaga, inson va jonivorlar organizmida o'zgarishlarga sabab bo'luvchi xususiyatlar paydo bo'ladi. Bularning barchasi suv tarkibidagi har bir moddani ruxsat etiladigan eng kam miqdori ruxsat etilgan cheklangan ulushi (REChU)ni belgilash zaruriyatini keltirib chiqaradi.

## **TADQIQOT NATIJALARI VA TAHLILI**

Sug'orish suvlarining sifati birinchi navbatda ularning loyqaligi, tuz miqdori va bakteriologik tarkibi bilan belgilanadi. Markaziy Osiyo daryolarining loyqaligi turlicha bo'lib, ko'pchilik daryolarning suv yig'ish havzasi suv eroziyasi kuchli kuzatiladigan hududlarda (lyossimon, engil, yuviluvchan tuproqlar) joylashgan qator hududlarda 1,1 km<sup>2</sup> dan yiliga 9,5 t., ayrim hududlarda (Vaxsh daryosi) 2025 t., tuproq yuvilishi kuzatiladi. Janubdagi daryolarning loyqaligi shimoliy hududlardagidan yuqori Chirchiq daryosining loyqaligi 0,22–0,35 kg/m<sup>3</sup> gacha bo'lsa, Vaxsh daryosi 4,3 kg/m<sup>3</sup>, Amudaryo – 3,2 kg/m<sup>3</sup> dan ortiq, Sherobod va Sangardak – 3,1 kg/m<sup>3</sup>, Norin daryosi – 1,12 kg/m<sup>3</sup>, Qoradaryo – 1,64 kg/m<sup>3</sup>, Qashqadaryo – 0,5–3,2 va Surxondaryoning loyqaligi 0,31–3,6 kg/m<sup>3</sup> ni tashkil etadi.

Daryo suvlarining tuz va menerallashganlik darajasi harorat va biokimyoviy omillar, suv yig'ish havzasining geologik tuzilishiga bog'liq. Kam suv sarfli tog' daryolari tarkibida gidrokarbonat va kalsiy ionlari ko'p bo'lsa, tog' oldi tekisliklaridagi daryolarda sulfat ioni ko'p, quyi oqimida esa natriy, magniy va xlor ionlari miqdori ortib boradi. Daryolarning sarfi ko'paygan (toshqin) davrda suvning minerallashganlik darajasi kamayadi va aksincha sentyabr oyidan to mart oyigacha ortib boradi. Chunki, bu davrda daryolar minerallashgan sizot suvlar evaziga ham ta'minlanadi. Sug'oriladigan erlarning kengaytirilishi va sho'rlangan erlarning o'zlashtirilishi ko'p miqdorda kollektor-zovur suvlarini shakllanuviga olib kelmoqda va bu suvlarni ochiq



suv havzalariga tashlanishi oqibatida ularning minerallasganlik darajasi ortib ketmoqda (1,2-rasm). Mamlakatimizda ifloslangan suvlarning vujudga kelishida sugʻoriladigan dehqonchilikning ulushi 78 %, sanoat – 18 % va maishiy xoʻjalik 4% foizni tashkil etadi.

Yerlarni sugʻorish va shoʻr yuvish joyning gidroekologik sharoitlarini tubdan oʻzgarishiga sabab boʻlmoqda. Kanallar va sugʻoriladigan erlardan suvni filtratsiyaga koʻp miqdorda isrof boʻlishi sizot suvlar sathini koʻtarilishiga olib keladi va bu jarayonda ularning tarkibi tuzlar bilan boyiydi. Shuningdek, atmosferadagi tuz aralashmalari tabiiy suvlar sifatiga ham sezilarli taʼsir etadi.

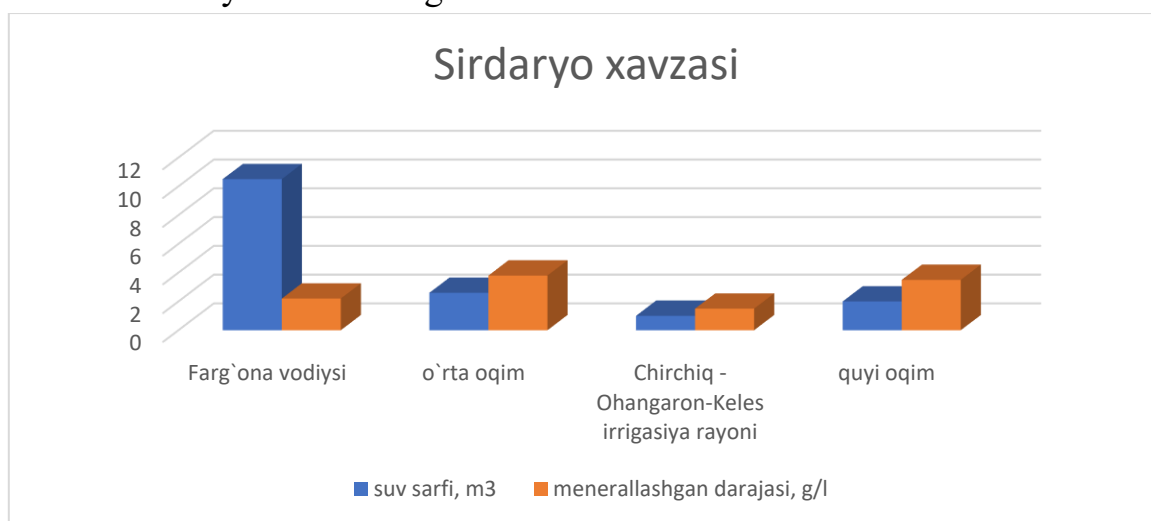

1-rasm. Sirdaryo havzasi suv sarflari va minerallasganlik darajalari.

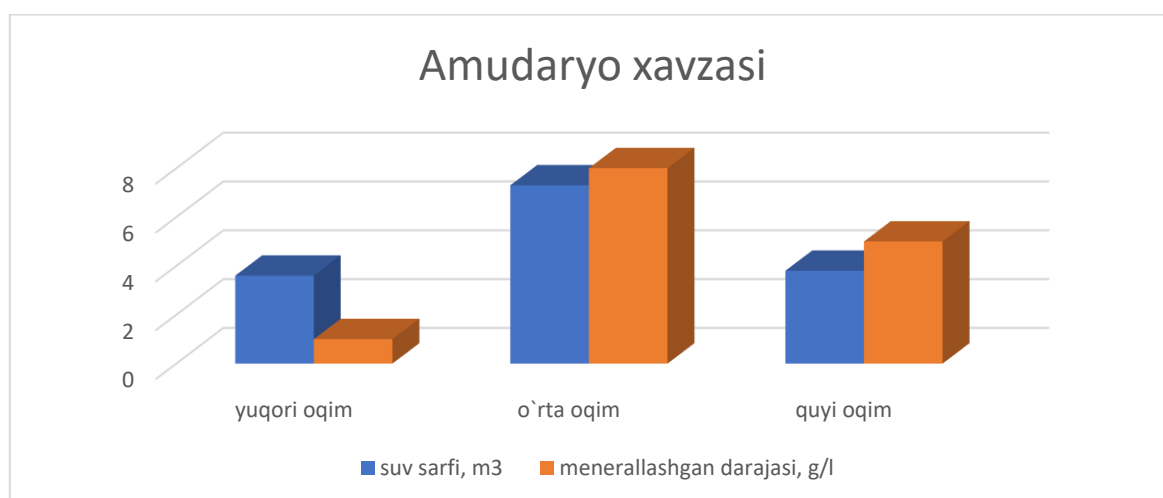

2-rasm. Amudaryo havzasi suv sarflari va minerallasganlik darajalari.

Hozirgi kunda Orol dengizining qurigan oʻzanidan 80-132 mln. tonna tuz atmosferaga koʻtarilib, shamol yordamida 1,5-2,0 mln. km<sup>2</sup> maydonga tarqalmoqda va

dengizdan 100 km masofada joylashgan erlarning har gektariga yiliga 750 kg. dan qum va tuz aralashmasi tushmoqda ayniqsa, Orol atrofidagi hududga juda kata zarar keltirmoqda.

Yer usti va er osti suvlari qishloq xo'jaligida keng qo'llanilayotgan kimyoviy moddalar bilan xam ifloslanmoqda. Tuproq bu moddalar bilan to'yinib, atrof muhitni ifloslantiruvchi manbaga aylanib qolmoqda. Aviatsiya yordamida ekinlarni kimyoviy moddalar bilan ishlov berish jarayonida qo'llanilayotgan moddalarning 21–42 % gacha atmosferada tarqalishi aniqlangan. Markaziy Osiyoda zovurlashtirilgan erlarda qo'llanilgan azotli o'g'itning 20%, fosfor 1% va kaliyning 0,5 % sug'orish vaqtida oqova bilan olib chiqib ketiladi hamda ochiq suv manbalariga tashlab yuborilmoqda.

Suv manbalarining ifloslanishi natijasida uning kimyoviy tarkibi va fizikaviy xossalari (ranggi, hidi va ta'mi) o'zgaradi. Respublika sharoitida qo'llanilayotgan xlororganik pestitsidlarning 2,5-4,2%, fosfororganik pestitsidlarning 2,5–0,8% oqova suvlar bilan oqib chiqib ketadi. Amudaryoning quyi oqimida suv tarkibida azotning konsentratsiyasi 13,6 mg/l. Tashkil etib bormoqda. Suv manbalarining organik moddalar bilan ifloslanishi undagi kislorodning keskin kamayishiga sabab bo'lmoqda.

Suv tarkibidagi oqiziqlar ma'lum miqdorda oziq moddalar ham bo'lib, ular tuproq unumdorligini oshirishda ma'lum bir jihat kasb etadi. Misol tariqasida ko'rsatib o'tish mumkinki, Misrda Nil daryosining loyqa suvidan sug'orishda foydalanib, ekinlardan etarlicha yuqori hosil olishga erishilgan. Amudaryodagi oqiziqlar Qarshi shahri yonida yiliga 243 mln. t.ni tashkil etadiki, uning tarkibida kalsiy karbonat, kaliy va fosfor tuzlari kabi o'simliklar uchun zarur bo'lgan moddalar mavjud. Bunday suvlar bilan sug'orish natijasida bir vaqtda o'simliklarning oziq unsurlariga bo'lgan talabini ma'lum darajada ta'minlanishi mumkin.

Sirdaryoning quyi oqimidagi suvning loyqaligi 2,64 g/l ekanligi inobatga olinsa, sug'orish suvlari bilan har gektar erga mavsumda 25–30 t. oqiziq tushadi va uning kalinligi 10 yil ichida 2,5 smni tashkil etadi. Ekinlarni sug'orishda minerallashgan suvlardan foydalanish evaziga tuprokda ma'lum miqdorda tuz to'planishi ham kuzatiladi. Masalan, suv tarkibida 1,5 g/l tuz bo'lsa va mavsumiy sug'orish me'yori 5000 m<sup>3</sup>/ga ni tashkil etsa, sug'orish orqali har gektar erga 7,5 t tuz kelib tushishi kuzatilgan. Suv tarkibida natriy ionining ko'p bo'lishi tuproqning sho'rlanishiga sabab bo'ladi. Tarkibida xloridli tuzlar ko'p bo'lgan suvlar bilan sug'orish o'simlikka juda kuchli salbiy ta'sir ko'rsatib, xloridli tuzlar 1 g/l gacha bo'lgan suvlardan engil tuproqlarda va 0,5 g/l gacha bo'lgan suvlardan esa barcha tuproqlarda foydalanish mumkin.

## XULOSA

Xulosa sifatida tabiiy suv manbalarini ifloslanishdan saqlashdagi asosiy tadbir - bu kollektor-zovur suvlaridan ekinlarni sug'orishda keng foydalanish orqali ularni ochiq suv havzalariga tashlashga yo'l qo'yimaslikdir. Suvning sifati sug'orish texnikasi va tomchilatib sug'orish mashinalarining uzluksiz ishlashiga ham ta'sir etadi. Shu sababdan loyqaligi 4–5 g/l bo'lgan suvlardan foydalanishda egiluvchan quvurlarni loyqa bo'lmasligi uchun ularning uzunligi 150 m. dan ortiq bo'lmasligi, diametri 200 mm va suvning oqish tezligi 1,5 m/sek. dan kam bo'lmasligi lozim. Tomchilatib sug'orish mashinasiga uzatilayotgan suv tarkibida qattiq qo'shilmalarning o'lchami 0,2–0,5 mm. dan kichik bo'lishi lozim.

## FOYDALANILGAN ADABIYOTLAR RO'YXATI: (REFERENCES)

1. O'zbekiston Respublikasi Prezidentining 17.06.2019 y. PF-5742-son "Qishloq xo'jaligida er va suv resurslaridan samarali foydalanish chora-tadbirlari to'g'risida"gi Farmoni
2. Axmedov X.A. Основные вопросы орошения и улучшения водопользования. Т., 1973 г.
3. Axmedov X.A., Baraev F.A. Metodicheskie razrabotki po vypolneniyu kursovykh rabot po «Ekspluatatsii gidromeliorativnykh sistem», Т., TIIMSX, 1983 god.
4. Bazarov, D., Shodiev, B., Norkulov, B., Kurbanova, U., & Ashirov, B. (2019). Aspects of the extension of forty exploitation of bulk reservoirs for irrigation and hydropower purposes. In E3S Web of Conferences (Vol. 97, p. 05008). EDP Sciences.
5. Krutov, A., Norkulov, B., Nurmatov, P., & Mirzaev, M. (2020, July). Applicability of zero-dimensional equations to forecast nonconservative components concentration in water bodies. In IOP Conference Series: Materials Science and Engineering (Vol. 883, No. 1, p. 012064). IOP Publishing.
6. Khidirov, S., Norkulov, B., Ishankulov, Z., Nurmatov, P., & Gayur, A. (2020, July). Linked pools culverts facilities. In IOP Conference Series: Materials Science and Engineering (Vol. 883, No. 1, p. 012004). IOP Publishing.
7. Bazarov, D., Markova, I., Norkulov, B., & Vokhidov, O. (2021). Hydraulic aspects of the layout of head structures during water intake from lowland rivers. In IOP Conference Series: Materials Science and Engineering (Vol. 1015, No. 1, p. 012041). IOP Publishing.
8. Uralov, B., Xidirov, S., Matyakubov, B., Eshonkulov, Z., Norkulov, B., & Gayur, A. (2020, June). River channel deformations in the area of damless water intake.

- In IOP Conference Series: Materials Science and Engineering (Vol. 869, No. 7, p. 072014). IOP Publishing.
9. Bazarov, D., Shodiev, B., Norkulov, B., Kurbanova, U., & Ashirov, B. (2019). Aspects of the extension of forty exploitation of bulk reservoirs for irrigation and hydropower purposes E3S Web Conf. EDP Sciences.
  10. Isabaev, K., Berdiev, M., Norkulov, B., Tajieva, D., & Akhmadi, M. (2020, July). The dynamics of channel processes in the area of damless water intake. In IOP Conference Series: Materials Science and Engineering (Vol. 883, No. 1, p. 012033). IOP Publishing.
  11. Norkulov, B. M., Khidirov, S. K., Tadjieva, D., Nurmatov, P., & Suyunov, J. (2023, March). Study of kinematic structure of low flood of water supply facilities. In AIP Conference Proceedings (Vol. 2612, No. 1, p. 020017). AIP Publishing LLC.
  12. Norkulov, B. M., Khidirov, S. K., Tadjieva, D., Nurmatov, P., & Suyunov, J. (2023, March). Study of kinematic structure of low flood of water supply facilities. In AIP Conference Proceedings (Vol. 2612, No. 1, p. 020017). AIP Publishing LLC.
  13. [Ichimlik suvini tindirishda gidrosiklon qurilmasini qo 'llash](#) MN Bahodir, JD Raxmanov, AJ Maxmudov - Educational Research in Universal Sciences, 2023

## СЕМАНТИКА, СИМВОЛИКА И ТРАДИЦИИ В ЖЕНСКИХ И МУЖСКИХ ГОЛОВНЫХ УБОРАХ НАРОДОВ СРЕДНЕЙ АЗИИ

**Ходжаева Лола Шарафуддиновна**

Преподаватель Национальный Институт художества и дизайна им. Камолиддина Бехзада

### АННОТАЦИЯ

В данной статье рассматриваются головные уборы народов Средней Азии, который является наиболее интересным элементом всего комплекса любого национального костюма. А также, цвет и его символика, которые имели важное значение, и несли в себе положительную или отрицательную семантику. Так как, в жизни народа цветовая символика присутствовала в обрядах жизненного цикла. Именно в головных уборах проявляются традиционные черты народа. Отсутствие или изменения деталей без необходимых на то причин, считалось опасным для носителей, это было связано определёнными верованиями и представлениями народа.

**Ключевые слова:** Архаические черты, семантика, символика, орнамент, тюбетейка, чалма.

### ABSTRACT

This article discusses the headdresses of the peoples of Central Asia, which is the most interesting element of the entire complex of any national costume. And also, the color and its symbolism, which were important, and carried positive or negative semantics. Since, in the life of the people, color symbolism was present in the rituals of the life cycle. It is in the headdresses that the traditional features of the people manifest themselves. The absence or change of details without the necessary reasons was considered dangerous for carriers, it was due to certain beliefs and ideas of the people.

**Keywords.** Archaic features, semantics, symbolism, ornament, skullcap, turban.

### АННОТАЦИЯ

Ушбу мақолада миллий либослар мажмуасининг энг қизиқарли элементи бўлган Ўрта Осиё халқларининг бош кийимлари ўрганилади. Шунингдек, ранг

ва унинг рамзийлиги муҳим бўлган, ижобий ёки салбий семантикани ўз ичига олган бош кийимлар тадқиқ этилади. Чунки одамлар ҳаётида ранг рамзийлиги умр даврига оид маросимларнинг таркибий қисмига кириб кетган эди. Айна анъанавийлики хусусиятлари бош кийимларда намоён бўлади. Жиддий сабабларсиз бош кийимларга оид деталларни олиб ташлаш ёки ўзгартириш инсонлар учун хавфли деб ҳисобланган, бу одамларнинг маълум эътиқодлари ва диний тасаввурлари билан боғлиқ эди.

**Калт сузлар:** Архаик хусусиятлар, семантика, рамзийлик, безак, дўппи, салла.

В культуре любого народа цвет и его символическое значение имели важное значение, и наделялись отрицательной или положительной семантикой. В головных уборах так же, как и в одежде цвета несут определённую нагрузку. Цвета, и их сочетание всегда имели важное значение в культуре Средней Азии. В жизни народа цветовая символика присутствует в обрядах жизненного цикла, от рождения до погребальной церемонии.

Наиболее интересным элементом всего комплекса любого национального костюма, являются головные уборы. Именно в них больше всего проявляются своеобразие и традиционные черты народа. Головной убор в наибольшей степени сохраняет следы влияния социального и идеологического фактора.

В головных уборах отражаются традиционная, национальная и региональная своеобразие. Кроме того, головные уборы отражают также социальное и нравственное положение людей. О. Сухарева в своей книге «Древние черты в формах головных уборов народов Средней Азии» отмечает, что головные уборы народов Средней Азии, в том числе узбеков, таджиков, каракалпаков, казахов, арабов, киргизов и местных евреев имели схожие друг другу черты. В древние времена считалось, что нарушение или изменение национальных традиций кройки и узоров приводит к несчастью, неудаче.

Отсутствие или изменения деталей без необходимых на то причин в народном костюме считалось опасным для носителей, это было связано определёнными верованиями и представлениями народа. Архаические черты народного костюма восходят во многих случаях ещё к первобытно-общественному строю, и сохранение их на протяжении веков делает его весьма важным источником для изучения исторического пути народа и для выяснения его этногенеза. Ее узоры и цвет был различным. Светло-красные и розовые паранджи одевали юные девушки; темно-красные и красные – девушки,



достигшие брачного возраста; паранджи с узорами и вышивками – молодые невесты; зеленые и желтые – женщины среднего возраста; тёмно-коричневые и темно-зеленые – пожилые женщины; белые – женщины, имевшие определенный религиозный статус в обществе. У замужних женщин узкие и длинные рукава паранджи были сшиты вместе, а у незамужних женщин – раздельно, вследствие чего они были свободны друг от друга.

Тюбетейки для мужчин и женщин украшены по-разному. Если для мужчин больше характерен двух-трехцветный узор, то женские тюбетейки выделяются многоцветной яркой палитрой. Но не всегда. У уйгуров, например, более красочный вариант тюбетейки предназначен сильному полу - расшитые золотой и серебряной нитью, бисером, пейзажами - недаром в уйгурском доме на стенах висят не картины, а тюбетейки!

Перец - символ чистоты и отрешенности от всего земного. Пучки перьев, мотив соловья, птицы - символ высшей мудрости. Ветки розы - символ мира и красоты. Надписи священной арабской вязью – в качестве благословения носителя. Особенности узора могут многое рассказать о том, где эта тюбетейка была сделана: памирские мастерицы до сих пор используют в своей работе арийскую символику; Бадахшанские тюбетейки можно узнать по сочетанию красного, зеленого, синего и белого цветов в геометрическом орнаменте; в Шахрисабзе шьют тюбетейки, отличающиеся живописной многокрасочной гаммой; в Самарканде популярна техника «пилтадузи» (шитье по фитилькам), по форме такие тюбетейки напоминают ребристый купол; родину золотошвейной тюбетейки определить можно безошибочно - это Бухара. В Самарканде и Бухаре мужчины старшего возраста чаще всего носят однотонную тюбетейку из бархата зеленого цвета. Традиционные узоры, чаще всего изображаемые на тюбетейках, символизируют непреходящие ценности: узор "след змеи" оберегает от сглаза, символическое изображение бараньих рогов олицетворяет силу и мужество, а рыбы - плодovitость женщины. Очень популярным узором считается вышитый на черной тюбетейке белый миндаль. Иногда в узорные композиции включаются надписи на арабском языке, например, такая: "Пусть тюбетейка останется на голове, а враги провалятся сквозь землю".

Наиболее традиционным и типичным видом мужского головного убора была и остаётся до сих пор тюбетейка. По тюбетейке можно было безошибочно определить, из какой местности человек. Так как, в прежнее время форма, цвет и орнамент тюбетейки были специфичны для каждой этнической и локальной группы и служили той отличительной чертой костюма, которая позволяла

безошибочно определить, из какой местности человек. Так как. В прежнее время форма, цвет и орнаментация тюбетейки были специфичны для каждой этнической и локальной группы и служили той отличительной чертой костюма, которая позволяла безошибочно определить происхождение данного лица. Её внешний вид, форма декор обуславливались глубокой и прочной традицией. Поэтому выяснение районов распространения сходных видов этого головного убора имеет большое значение для исследования вопросов этногенеза, а орнамент может служить источником для изучения древних форм народной идеологии.

Тюбетейка была распространена не только в Узбекистане, но и в Таджикистане. Она имела различное художественное оформление цвета и узора, и сильно различалась по форме у отдельных этнографических групп. По формам тюбетейка разделяется на конические, сферические и плоские. Для Ферганской долины была характерна плоская тюбетейка, донышко, которой выкраивалось не круглым, а квадратным, тем самым, образуя четыре чётких ребра.

Тюбетейка, это круглая шапочка, облегающая голову. Это верхний головной убор, который до революции был только мужским. Он также служил основой для навязывания чалмы. Носили тюбетейку и самостоятельно без чалмы. Мужские тюбетейки украшались разноцветным и цветочным орнаментом, как на белом, так и на других цветах фона.

Некоторые учёные предполагают, что орнамент «бодом» или «стручок красного перца» возник из первоначального изображения птиц. Со временем были утрачены ножка и голова птицы, а его туловище по своим очертаниям стало похожим на форму миндаля или перца. В каждом из регионов существовал свой вариант такой тюбетейки. Общенациональным типом мужского головного убора, распространившегося сейчас по Узбекистану, стала чустская тюбетейка. Название своё она получила от местечка Чуст в Наманганской области. Но по своему художественному убранству тюбетейки имеют множество локальных вариантов. Например, Чустские тюбетейки (чуст тупи), орнамент которых представляет собой четыре одинаковых элемента, помещаемых на донышке тюбетейки и никак не соединённых между собой. Чётко выделен околыш, орнамент которого не связан с орнаментом центрального поля, а служит для подчёркивания формы околыша, идя вдоль околыша и нередко как бы образуя вокруг головы диадему. Основная часть орнамента в ней характеризуется чёрным фоном и белым и белым узором в виде четырёх фигур, напоминающих по форме стручок красного перца или миндаль. На одном только завитке

орнамента можно изучать все законы визуальной композиции; динамику, статику, контраст, нюанс, всё это сплетено в крепкий узел. Это вершина прикладного искусства. Казалось бы все предельно просто, но, подобная доступность и открытость и вызывает восторг. Орнамент околыша представляет собой ряд арочек, нередко заполняемых мелким узором. Такими же стилизованными особенностями отличаются и некоторые другие местные варианты тюбетеек Ферганской долины. Например, Чустские дуппи изготовленные мастерицами Маргилана, на ней изображён длинный и плавный стручковый перец со слегка наклоненным коротким усиком. Их противоположностью являются дуппи Наманганской области. Они отличаются крутостью орнамента – это полный миндаль с коротким и резко согнутым усиком, и значительной высотой околыша, что создавало впечатление меньшего размера самой дуппи. Высота обеих дуппи была минимальной, поэтому они были неглубокими и широко покрывали голову. Эти дуппи были характерны для всей центральной и западной части Ферганской долины. Тюбетейка восточной части долины ниже чустской, но выше маргиланской орнамент которой, больше напоминал огурец. В тонкой части орнамента он заканчивался довольно тупой округлостью, и лишь слегка был наклонён. Тюбетейки Ферганы и Коканда имели несколько иную структурную типологию, иную эстетику. В первую очередь бросаются в глаза основные элементы, наполняющие декор. Конечно же, это не плавно завязанные в узел композиции, а резкие черты. Собственно, именно в этом варианте орнамента возникает сомнение, что это мотив миндаля; скорее перед нами стручок перца или крыло фазана. Сам элемент по контуру и внутренней разработке лаконичен строг. Стежок нити едва проступает, а линия изящна и тонка. Также в тюбетейках Коканда орнаментируется и четыре медальона. Значительное место в развёрнутой пластической системе занимает орнамент околыша, который, петлёй охватывает низ тюбетейки, завершает её. Он состоит из шестнадцати арок, которые спаяны одна с другой по четыре на каждой стороне квадрата, подпирающих купол тюбетейки – модели бытия. Причём форма и орнаментальное развитие арок абсолютно точно выдерживает стилистику центрального элемента. Для этих тюбетеек также характерно противопоставление тёмного фона светлому узору расшитого белыми шёлковыми нитями выпуклых завитков «линии, точки в совершенно фантастическом ритме начинают кружиться в вечном танце. Белое и чёрное. Два полюса – два начала. Поле чёрного квадрата – космос, тьма. Четыре белых элемента – круговорот, знак солнца». Чёрный купол, будто напоказ, оттеняет

макушку головы, где расположились четыре завитка: миндаль, перец или крыло фазана. Эти своеобразные чустские тюбетейки, отражали не только деление её территории на три части, что было ещё уже в 9-10 веках н.э., но и какие-то взаимоотношения населения. Чустские тюбетейки расшиты с ювелирной тонкостью и изяществом тончайшими швами различных видов. Орнамент на них выглядит ажурным и особо нарядным ведь при его вышивании мастерица делает более 10 тысяч стежков. В маргиланских же изделиях число швов сокращено до минимума, что определило сдержанность и строгость силуэта орнамента. Говоря о семиотике орнамента М.Фозилов сопоставляет, узор маргиланской тюбетейки с зародышем одномесячного ребёнка в чреве матери. Он считает что ни одна точка, ни одна деталь не случайна. Так как в традиционном искусстве изображения имели определённые значения, и несли в себе мировоззренческий комплекс, выраженный языком символов. Удлиненные пропорции красиво изогнутого бодома придают композиции стремительность. Всякий раз этот ясный признак профессиональной свободы в, казалось бы, спонтанном творчестве завораживает и пробуждает к реальности. Производство этих тюбетеек отлажено прекрасно, ибо спрос на них очень велик. На базаре продавались как готовые изделия, так и полуфабрикаты, снабжённые бумажными штампами для орнамента, что исключает возможность отступления от выработанного канона.

Для женихов шили специальные нарядные тюбетейки. А мальчики, подростки и мужчины пожилого возраста носили тюбетейки более скромных расцветок.

В конце 19 – начале 20 веков форма тюбетейки вырабатывалась при помощи особой техники, имеющей широкое распространение в Узбекистане и Таджикистане. Она заключается в том, что в стёжку между верхом тюбетейки и её подкладки при помощи металлической спицы вставляются навёрнутые на неё тугой спиралью полоски бумаги. Этот способ в основном применялся в Средней Азии в период после присоединения к России. До этого времени вставки делались не из бумаги, а из ваты. Существуют и предположения, что ещё в начале 20 века в Ферганских дуппи применялась вата. Этот технический приём с использованием ваты назывался «пильта», что в переводе означает буквально «фитиль», так как, эти вставки из ваты напоминали фитили масляных светильников, которые бытовали в Средней Азии. Лишь после того как в Среднюю Азию стали завозить дешёвую фабричную бумагу появилась возможность замены ватных пильта новой техникой из бумажных вставок.

Каждая часть тюбетейки – верх, околыш, кант выкраивался и расшивался отдельно, потом делали подкладку. Для твёрдости в промежутки, остающиеся от стежка, между верхом и подкладкой (астар) тюбетейки закладывали свёрнутую в трубочку бумагу (пильта).

Тюбетейку носили мужчины всех возрастов. Люди более пожилого возраста в прошлом также надевали круглую тюбетейку, сделанную домашним способом из мягкой материи без подкладки «такия». Существовали в Ферганской долине и белые тюбетейки, называемые «суфи дуппи» или «ак аракчин». Под шапкой или тюбетейкой было принято носить нижний головной убор – аракчин, представляющий собой разновидность тюбетейки – мягкую с круглой макушкой шапочка без подкладки.

В народе существовала традиция дарить почётному гостю и близким людям тюбетейку с пожеланием здоровья, успехов и счастья.

Ферганские сарты и таджики в зимнее время года предпочитали носить шапочки – дуппи повязывая её вокруг поясным платком чорси и белбог.

Тем не менее, несмотря на это в каждой области сохранились свои местные отличия. Старики, направляясь в чужие края, считали, что нужно уважать и других и там существует иная форма одежды. Поэтому приезжая в другой город, не только заменит свою тюбетейку на местную, но и наденет узкий, без боковых фалд кора тон, и поясной платок завяжет не на талии, а на бёдрах, как это делают здесь.

По народному обычаю мужчинам полагалось ходить только с покрытой головой. Мужские национальные головные уборы в узбекском языке назывались, также как и женские, «бош кийим», и имели свои особенности в зависимости от районов. Среди мужских головных уборов можно выделить следующие виды, каждый из которых имеет ряд вариантов. Это чалма, шапка из войлока, меховая шапка и шапочка из ткани. Мужские головные уборы значительно отличаются один от другого, хотя в ряде случаев и употребляются совместно, сочетаясь в один сложный головной убор. Также головные уборы различались по материалу: тканевые, войлочные и меховые; по видам – шапки, платки, различной длины полотнища для обёртывания головы; и по оформлению – дополнительными украшениями, качеством и расцветкой ткани, манерой повязывания и надевания, сочетанием различных форм головных уборов. На выбор материала, расцветки и видов этих головных уборов, и на их оформление влияла возрастная, социальное положение человека и этническая принадлежность.



Чалму носили мало, летом мужчины обходились одной тюбетейкой или войлочной шапкой, а зимой носили шапку с пышной опушкой из лисьего меха. Чалма «салла» изготавливалась из хлопчатобумажной, полушёлковой ткани, а также кисеи «дока», и нередко из дорогих тканей. Когда появилась чалма в мужском костюме, сказать трудно. По мнению ферганцев ношение чалмы «салла», требовало от человека степенного и даже строгого поведения, не характерного для поведения молодых людей. Вероятно, этим объяснялось ограниченность в ношении чалмы «салла» именно в Ферганской долине. Так как, по общему мнению, в Ферганской долине мужчины были крупного телосложения, а также сильными и экспансивными по сравнению с другими регионами, по этим причинам чалму «салла» носили только люди старшего возраста, которые регулярно совершали молитву. Она была повседневным головным убором, её наматывали поверх тюбетейки или кулоха(аракчин). Во время работы одевали маленькую чалму, в мечеть и на молитву и с праздничным костюмом повязывали более солидную чалму. Этот головной убор носили только баи и духовенство. Надевал чалму «салла» и жених и носил её первые месяцы после свадьбы. Мужчины преклонного возраста носили белую чалму, мужчины среднего возраста серую. А молодые мужчины носили цветную чалму, преимущественно розовую или бордовую.

Женские головные уборы Ферганских женщин конца 19- начала 20 веков были аналогичны головным уборам других регионов Средней Азии, в основном платок, тюбетейка и чалмообразный головной убор. Ношение того или иного головного убора имело знаковый характер, он обозначал возраст, социальный статус и семейное положение.

С конца 20-х годов XX века, после снятия паранджи, тюбетейка прочно вошла в состав женского костюма, она была как бы колоритной деталью в комплексе костюма. Слово тюбетейка произошло (от тюркского слова « тюбе» имевшее значение, верх, вершина). Сначала женщины носили чёрно-белые, на манер мужских, но отличавшиеся от них тем, что в орнамент тюбетейки добавлялось небольшое количество жёлтого, красного и зелёного цветов. Разновидность этой тюбетейки была характерна для Коканда. Основная часть орнамента в этой тюбетейке – это сильно изогнутый «бодом», к внутренней части изгиба которого, примыкала каплевидная форма. Этот узор четыре раза повторялся по секторам донца. Мотив «бодом» считался символом жизни и плодородия. Он имел значение оберега и защищал детей, а также женщин (рожениц) от злых сил.



К 40-50-м годам появляются и входят в моду цветные «дуппи», расшитые шёлковыми нитями и носящие название «ироки» по типу шва (ироки-полукрест). Ферганские тюбетейки тонкостью работы, изяществом рисунка, богатством орнамента, разнообразием цветного решения и стилизацией орнамента. Сплошной зашив фона ткани белыми нитками, была характерна маргеланским тюбетейкам. Как правило, мастерицы обладают врожденным чувством цвета. Работая над каждой тюбетейкой, они не просто повторяли уже известные орнаменты, но часто по своему вкусу добавляли другие узоры, и иногда даже меняя цветовую гамму композиции, создавали подлинные произведения искусства. В тюбетейках «ироки» на донце создавалась четырёх частная композиция орнамента. Донце тюбетейки делилось двумя диагональными линиями на четыре треугольных сектора и заполнялось орнаментом. Для ритмики композиции часто применяется чередование тёплых и холодных оттенков одного цвета. Орнаментальных мотивов было немного, но они бесконечно варьировались. Как правило, это были орнаменты растительного характера. При всём разнообразии цветов и способов вышивки они обладали общностью композиции. В тюбетейках Ферганской долины большое внимание уделялось цвету фона, играющего декоративную роль в композиции орнамента тюбетейки.

Девочки до свадебного возраста (12-14 лет) поверх косичек носили маленькие шапочки. Они были круглой формы и прикрывали только макушку головы. Считалось, что в этот период жизни девочка ещё находится в ритуальной чистоте и не нуждалась в магической защите (оберегах, украшениях, ярких цветах, и особенно узорах). Если же и носили ювелирные украшения – то из простых металлов и в минимальных количествах. В силу этого, цветовая гамма головных уборов была скромной не контрастных расцветок. Красный цвет как преобладающий не допускался. Несмотря на это, шапочки отличались богатством орнамента растительного характера и стилизации орнамента. (Кокандский краеведческий музей).

Традиционным женским головным убором женщин Ферганской долины был квадратный платок «румол», который повязывался множеством способов. Эти платки кустарного изготовления из очень тонкой шёлковой ткани (газ, кисия). Платки украшались рисунками в технике набойки и концентрическими кругами, исполненными в технике узелков. С конца XIX века любимыми головными платками Ферганских женщин становятся платки русских фабрик: шёлковые с вытканными цветами того же цвета – «фаранг румол», с букетами

цветов по углам и круглой розеткой в центре –«чоргул румол», газовые «халил» или «харир румол» и кашемировые с цветочным орнаментом –« шол румол».

Для молодых женщин с момента вступления в брак основным головным убором становится платок, так называемые маленькие платки «кичик румол». Также, существует предположение, что вступление в брак не был тем моментом, когда вносили коренные изменения в головной убор и причёску. Девичью шапочку сохраняли и добавлялись детали, например, это мог быть платок, накинутый на шапочку. По данным О. Сухаревой с последней четверти XIX века или с начала XX века прослеживается переход к всё более продолжительному ношению девичьи причёски и головного убора, и этот процесс во многом определил возникновение позднейших форм национального костюма. Если в старину девичью шапочку и девичью причёску носили, кроме девушек, лишь очень молодые женщины, недавно вышедшие замуж, то в последствии ношение этого головного убора, например в Ферганской долине он носился до рождения 3-4 детей.

Смена девичьего головного убора на головной убор молодой женщины отмечалось обрядом, состоявшим из ритуального пиршества, во время которого на женщину торжественно надевали одежду нового покроя и новый головной убор. Этот ритуал сопровождался магическими действиями, которые должны были обеспечить молодой матери долголетие и счастливую жизнь. Мы попытались выяснить некоторые причины позволяющие молодым девушкам не прикрывать волосы и носить их распущенными и надевать так называемые девичьи головные уборы, и наоборот женские головные, которые должны были скрывать волосы. Эти предположения подтверждает тот факт, что закрывание волос придавалось магическое значение. В Средней Азии было широко распространено представление о магической связи между волосами и судьбой человека, так как было широко распространено колдовство, связанное с «порчей» через волосы. Поэтому молодые женщины заботились о том, чтобы волосы не попадали в руки недоброжелателей. Несомненно, переход к женскому головному убору объясняется стремлением оберечь от магической порчи женщину, находящуюся в самом важном для продолжения рода периода – периода деторождения. Также в этот период магической защитой служили обереги, украшения, пёстрые и контрастные цветовые сочетания, и особенно узоры – (круг – солярный знак, дерево жизни; Цвет и даже сама ткань, используемая для головных уборов, тоже считалась оберегом. Платки молодых

женщин в основном были вышиты узоры из шёлковых нитей. И цвет платков был преимущественно ярких цветов.

К 35-40 годам после периода деторождения женщины переставали нуждаться в магической защите, и поэтому цветовая гамма одежды и головных уборов становилась более сдержанной по колориту. Преимущественно носили зелёный, коричневые цвета, а также синий – как траурный цвет. В этот период жизни основным головным убором оставался квадратный платок «румол», в Ферганской долине он назывался «калгай». В 55-65 лет и выше, как бы в последние годы жизни женщина предпочитала носить платки белого цвета. Белый цвет считался цветом святости. В домашних условиях и в жаркое время года пожилые женщины носили платки с распущенными концами. Формы женского убора сходные с чалмой прослеживаются почти у всех народов Средней Азии. Сведения об отсутствии женской чалмы в некоторых районах Узбекистана, например, в городах Ферганской долины – Маргилане и Коканде, могут, объясняться недостаточной изученностью истории костюма в этом регионе. Только по воспоминаниям старых людей можно узнать что, в некоторых районах Ферганской области, чалмообразный головной убор бытовал в годы их детства.

Таким образом, смена женских головных уборов имело магическое значение, оберегающее от порчи в самом важном периоде жизни – периоде деторождения. Также женские головные уборы символизировали различные возрастные периоды, статус и семантику. И каждая деталь в головном уборе имела своё значение и назначение.

Старинные формы головных уборов, несущие в себе архаические черты потерпели большие изменения, уже во второй половине XIX века они стали постепенно выходить из употребления. Процесс исчезновения архаических форм проходил в разных местах не одновременно. И уже к XX веку головные уборы в различных местах отличались друг от друга. Эти различия появились в результате присоединения Средней Азии к России.

#### **СПИСОК ИСПОЛЬЗОВАННОЙ ЛИТЕРАТУРЫ: (REFERENCES)**

1. Сухарева О.А. Древние черты в формах головных уборов народов Средней Азии. // СЭС. 1954. №1.
2. Емельяненко Т.Г. Символизация возрастных периодов: ткани и цвета в традиции костюма узбеков Ферганы. // Время и календарь в традиционной культуре. Тезисы докладов. 1999.

3. Тернер В.У. Проблема цветовых классификаций в примитивных культурах // Семиотика и искусствознание. – М.: Мир, 1972.
4. Широкова З.А. Традиционные женские головные уборы таджиков. // Традиционная одежда народов Средней Азии и Казахстана. – М.: Наука, 1989
5. Григорьев Г.В. Тус – тупи // Искусство, 1939, № 1.
6. Фозил М. Космогония тибетейки, или «антимендаль». // Санъат. 2005. №3-4.
7. Гаффаров Ф. Торговые связи России с Кокандским ханством в первую половину XIX в. Общественные науки в Узбекистане. 1968. № 7.
8. Шаниязова К.Ш. К этнографической истории.
9. Народы Средней Азии.
10. Рассудова Р.Я. Сравнительная характеристика мужской одежды населения Ферганы.
11. Абдуллаев Т.А., Хасанов С.А. Одежда узбеков.
12. Турсуналиев К. Все цвета радуги.

## БУХОРО КУЛОЛЧИЛИК МАКТАБИ

**Гаипова Мухайё Тулягановна**

Камолиддин Беҳзод номидаги

Миллий рассомлик ва дизайн институт

Санъатшунослик ва музейшунослик факультети

Санат тарихи ва назарияси кафедраси

катта ўқитувчиси

### АННОТАЦИЯ

Ўзбекистон амалий санъатида кулолчилик мактаблари алоҳида ўрин тутди. Улар орасида Бухоро кулолчилик мактабига мансуб марказлар фаолияти миллий санъатни сақлаш, ривожлантиришда аҳамияти улкан. Мақолада Бухоро кулолчилик мактаблари усталари фаолияти, сулолавийлик ва “устоз-шогирд” масалалари кўриб чиқилган.

**Калит сўзлар:** Сулола, анъана, товоқ, бодия, Риштон, чинни, хунарманд, кошин, нақш, кўрғошин.

### АННОТАЦИЯ

Художественные керамические центры занимают особое место в прикладном искусстве Узбекистана. Среди них большое значение в сохранении и развитии национального искусства имеет деятельность центров, принадлежащих Бухарской школе гончарства. В статье рассматривается деятельность мастеров бухарских гончарных школ, вопросы преемственности и «усто-шогирд» («мастер-ученик»).

**Ключевые слова:** Династия, традиция, тарелка, бодия, Риштон, фарфор, мастер, изразец, узор, свинец.

### ABSTRACT

Ceramic art centers occupy a special place in the applied arts of Uzbekistan. Among them, the activity of the centers belonging to the Bukhara School of Pottery is of great importance in the preservation and development of national art. The article discusses the activities of the masters of Bukhara pottery schools, issues of continuity and “usto-shogird” (“master-disciple”).

**Key words:** Dynasty, tradition, plate, bodia, Rishton, porcelain, craftsman, tile, pattern, lead.

Мамлакатимиздаги маданият ва санъатни қўллаб-қувватлаш, миллий маданий ва маънавий меросни сақлаш ҳамда ривожлантириш, халқимизни миллий ва жаҳон маданиятининг энг яхши намуналари билан таништириш бўйича ката ишлар амалга оширилмоқда. Ўзбекистонда, бугунги кунга келиб, халқ ҳунармандчилигининг ривожланиши учун ҳуқуқий асослар ҳамда амалий йўл-йўриқлар шакллантирилган. Миллий ҳунармандчилик, халқ бадиий ва амалий санъатини ривожлантириш, бу орқали халқимизнинг бой маданий мероси ва тарихий анъаналарини тўлиқ сақлаб қолиш, бандбўлмаган аҳолини, айниқса ёшлар, аёллар ва кам таъминланган оилаларни ҳунармандчиликка кенг жалб этиш орқали уларнинг иш билан бандлигини таъминлаш мақсадида Президент қарори қабул қилинди [1]. Айнан шу қарорлартурли вилоятдаги бадиий ҳунармандчилик марказларини янада тараққий этишига хизмат қилди.

Бу жараёнда Ўзбекистонда кулолчиликнинг қадимий марказлари ва бугунги кунда тараққи этаётган мактабларни ўрганиш алоҳида аҳамиятга эга. Улар орасида Бухорода Ғиждувон, Риштон мактаблари, Хоразм, Самарқанд, Ургут, Андижон кулолчилик мактабларини ривож, ички ва ташқи иқтисод ҳамда туризмни ривожлантиришдаги ўрни катта. Ҳар бир мактаб ўзининг ривожланиш ва ижодий тамойиллари, етакчи марказ ва усталари, бошқа мактаблардан фарқловчи хусусиятлари билан белгиланади. Улар ўз қонуниятлари доирасида фаолият кўрсатади ва асосий бадиий тамойиллари умумийлигини сақлаб қолади.

XVIII-XIX асрларда сопол ишлаб чиқаришнинг йирик марказлари Самарқанд, Ғиджувон, Бухоро, Денов, Хива, Каттабўғ, Риштон, Ғурумсарой бўлиб қолган. Бу даврда кулолчилик ҳунарининг янги ривожланиш босқичи келади. Унинг хиллари ўзига турли шакл ва хажмдаги идишларни (товоқ), идишлардан (хурма, хурмача, чоргуша, дугуша), катта ва кичик, тузилиши жиҳатдан мураккаб ёки идиш нисбатлари жиҳатдан аниқ (коса, шокоса, пиёла), кўзалардан (кўза, офтоба), чуқурларидан (тоғора), патнис ва бошқаларни ўзида жамлаган [2].

Риштонда ўрта асрларда йўқолиб кетган ганч – чинни ишлаб чиқариш техникасини XVIII асрда қайта тиклаган ака-ука Абду Жалол (“Уста Абдужалол”, “Уста Жалил”) ва Абдужамил (“Уста Абдужамил”, “Уста Кури”) ўз ишларининг буюк усталари ҳисобланганлар. Кулоллар чинни ишлаб чиқариш усулини



Кашғар ва Эрон давлатларидан олиб келишган. Уларнинг шогирди Калли Абдулло (“Кал Абдулло”) лақаби остидаги – чиннимутахассиси Абдулла Кулол (1797-1872) оқибатда Риштоннинг барча кулоллари учун Уста-оқсоқол бўлиб етишган. XIX аср бошларида Риштоннинг кулол маҳсулотлари нафақат Фарғона водийсида балки бутун Марказий Осиё бўйича юқори талабга эга бўлган. Шаҳар 300 тадан ортиқ киши ишлайдиган 100 га яқин кулол устахоналарини ўз ичига олган. Ушбу даврда Қўқон хонлиги ва Шарқий Туркистонхунармандлари билан узвий алоқалар ўрнатилган. Россия империяси даврида кулол ишлаб чиқариши бевосита қўллаб-қувватланган. XX аср бошларида Риштон 300 та киши ишлайдиган 80 тадан ортиқ хунармандчиликка оид кулол устахоналарини ўз ичига олган. Риштон кулолларининг маҳсулотлари Марказий Осиёнинг барча шаҳарларига келиб тушган. Баъзи хунармандлар эса Қўқон, Марғилон, Андижон, Самарқанд, Тошкент ва бошқа шаҳар бозорларида ўзларининг шахсий савдо дўконларини очишни бошладилар. Шунингдек, Риштонга Конибодом, айрим пайтда Ғиждувон, Қарши, Шахрисабз шаҳарларидан усталар ўзаро тажриба алмашиш учун ташриф буюришган [8].

XX аср бошларида кулолчиликда услубий ўзгаришлар кўзга ташлана бошлади. Орнаментга чойидиш, кўза, чолғу асбобларидан тортиб, милтиқ ва пичоқларнинг тасвирлари олиб кирилган. Шу давр Ғиждувон кулолчилиги беагида ҳайвонотга оид белгиларнинг кўплиги, ҳандасавий нақшнинг етакчилиги ўзига хос хусусият сифатида намоён бўлади. Кўплаб кулолчилик марказларида ширкатлар, курс, мактаблар ташкил этилган. Бу даврда кулоллар анъанавий лаган, товоқ, бодия коса, кўзалар ясашган. Уларни мўйқаламда нақшунигорлар билан безашган, ўйиб нақш битишган, қолипда гул ясаб ёпиштиришган. Кулолчиликнинг машҳур марказлари ўзининг маҳаллий ўзига хос бадий ўзгаришларини сақлаб қолган. 1960-йиллар охиридан кулоллар маҳсулотларига талаб камайгани сабабли Ўзбекистон анъанавий кулолчилигида қатор ноёб марказларнинг фаолияти тугатилади. 1980- йиллар иккинчи ярми ва 1990- йиллар бошида Ўзбекистон анъанавий кулолчилигидаги энг ноҳуш ҳолат кузатилади. Умумий иқтисодийқийинчилик худди шу даврда юз берган эди. 1993- йилдан Ўзбекистонда ижтимоий, иқтисодий вазият барқарорлаша бошлагач, аҳвол бирмунча мўътадиллашди. Риштон усталари ўз буюмларининг асосий анъанавий шаклларини тикладилар ва ҳозирги пайтда сопол идишнинг икки хилиниясамоқдалар.

Бухора кулолчилик марказлари орасида Риштон алоҳида ўринга эга. Риштонда ишқорли сир тайёрлаш йўсини қайта тикланган ва усталар ундан ўз

идишларини бўяшда фойдаланишган. Буюмлардаги безаклар марказ кулолчилигига хос бадий хусусиятларни белгилайди. Риштон кулолчилиги нақш-гул турларига хос жуда бойдир. Унда Ўзбекистонда фойдаланилаётган кулолчилик буюмларининг барча нақш-гул турлари: хандасавий ва ислимий нақшлар, рамзий белгилар, буюм тасвирлари, ҳайвонлар ва одам тасвиримавжуд. Бухоро – Самарқанд мактаби кулолчилигининг асосий хусусияти технологик омил – кўрғошин-ложувард ва яшил-сарик ҳамда жигарранг бўёқлардан фойдаланишбилан боғлиқ. Бу кўп ҳолларда буюмларнинг рамзий жаранг касб этишини белгилайди. 1990- йилларда бу мактаб буюмларида ўз шакл жиҳатидан олдинги ўн йилликлардаги анъаналар ривожлангани сезилади. Бу анъаналар Гиждувондаги кулоллар сулоласи вакиллари: ака-ука Алишер ва Абдулла Нарзуллаев ясаган буюмларда яққол кўринади. Бухоро – Самарқанд мактабининг турли марказларида гул тушириш йўсини ўзига хос хусусиятга эга. Масалан, Гиждувон ва Шаҳрисабз усталари, асосан, мўйқаламда нақшу- нигор чизадилар. Ургут ва Денов усталари эса кўпинча ўйма гуллардан фойдаланадилар. Умуман ўтган асрдаги анъанавий кулолчилигида ишлаб чиқариш марказлари, усталар миқдори камайиб кетиши, ишлаб чиқарилган буюмлар тури ва улар техник сифати пасайиши кузатилади. лойдан ясалган ва бўялган ўйинчоқларни ҳам сирланмаган сопол буюмлар сирасига киритиш мумкин.

Олимларнинг 2012-йилда Уба қишлоғи (Бухоро вилояти)га қилган экспедитсия натижасида шу аён бўлдики, Ҳамробиби Раҳимованинг ўғли Жаббор Раҳимов бирор шогирд тайёрлаб қолдирмаганлиги боис лойдан ўйинчоқ-хуштак яшашнинг қадимий анъанаси бу эрда барҳам топган. Убанинг ягона ўйинчоқсози Кубаро Бобоева қолиплар ёрдамида гипсдан йирик ҳайкалли шакллар тайёрлашга ўтгани хунармандчилик бу турининг кадр-қиммати тушиб кетиши ва айнишга олиб келди. Амбар опа Сатторова ясаб келган ғилдиракли қуш ва ҳайвонлар кўринишидаги Касбининг машҳур ўйинчоқлари бирмунча аввалроқ барҳам топган эди. Ҳозирги пайтда эса бу кўринишдаги ўйинчоқларни Гиждувонда Нарзуллаевлар ва Самарқандда Мухторовлар сулоласи вакиллари яшашмоқда. 1960-йилларда Самарқанд терракота мактабига асос солган машҳур уста Абдурахим Мухторовдан сабоқ олган келини Дилором Мухторова ушбу мактаб анъаналарини давом эттирмоқда. А.Мухторовнинг ўғиллари Зариф ва Исом 1980 – 1990-йилларда эртақлардаги аждарҳолар ва фолклор образлари устида фаол иш олиб бордилар. Бироқ улар кўп ишлашмади. Ҳозир фақат Дилором Мухторова фолклор мавзусида терракотадан композитсиялар ясамоқда. У лойдан

хайвонлар ва халқ эртаклари қаҳрамонларининг турли композициядаги 100 дан ортиқ кўринишини ясаган.

Риштонлик уста Ш.Юсуповнинг ўғли Фирдавс Юсупов 2012 йилдан терракотали ўйинчоқларни бўёқсиз ясашни бошлади. Унинг узунлиги 10 см -15 см гача бўлган эртақ қаҳрамонлари XX аср охирида ўратепалик уста Гофур Ҳалилов ясаган ҳажми 20 см – 40 см.гача бўлган, устки қисми оқ- қизил-кўк оҳакли бўёқ билан қопланган йирик ҳажмдаги фантастик образларни эслатади. Бироқ илдизи бошқа марказларга алоқадор ушбу Риштон ўйинчоқлари яратилиш тажрибаси моҳиятан муаллифлик ёндашишини намоён этади.

Риштон кулолчилиги анъаналарини давом эттирувчилар кейинги йилларда бирмунча кўпайди. Бироқ буюмларнинг технологик ва нақшли композитсиялари бадий қиймати жиҳатидан унчалик юқори даражада эмас. Ҳозирги пайтда, Шарафиддин Юсупов ва Бахтиёр Назаров Риштон кулолчилигининг юксак анъаналарини давом эттириб, самарали меҳнат қилишмоқда. Гурумсарой кулолчилиги анъаналарини эса машҳур уста Маъсуд Туроповнинг шогирди Ваҳобжон Буваев изчиллик билан ривожлантириб келмоқда. Гиждувон ва Ургутда усталар сулоласи бир маромда ишлаб келишмоқда. Гиждувонлик машҳур кулол Ибодулла Нарзуллаев анъаналарини унинг ўғиллари Алишер ва Абдулла Нарзуллаев давом эттирмоқда. Ургутда кулолчилик санъатини Маҳкам Облокуловнинг ўғли Нўъмон Облокулов ривожлантирмоқда. Хивада маҳаллий кулолчилик анъаналарини хивалик машҳур уста Одилбек Матчоновнинг фарзандлари Модир қишлоғида ва қўшни қишлоқ Каттабоғда яшовчи кулол Баҳодир Отажонов давом эттиришмоқда. Юқорида номлари келтирилган усталар ва кулолчилик марказлари замонавий кулолчиликнинг маҳаллий мактаблари хусусиятларини сақлаб қолган. Шунингдек, уларнинг буюмлари ўзида шу марказларга хос технология ва нақшинкорликни намоён этади.

Бухорони кулолчилик жаннати деб аташади. Сир синоат ва кўхна ўтмишга эга Бухоронинг ҳар ерида, меъморий қосинларидан то маиший буюмларига қадар ҳар ерда кулолчилик буюмларини учратиш мумкин. Бухоронинг бадий кулолчилик мактабида халқнинг ҳақиқий ижодий қудрати содда ва ифодавий тилда намоён бўлган. Гиждувон кулолчилиги, лой ҳайкалчалар, ўйинчоқ ва маиший буюмлар – буларнинг барчаси ўзига хос нақшлари ва қайтарилмас безаклари билан ўзбек халқининг олийжаноб ва самимий қалби, характери ва уникал маданиятини намоёиш этади. Сирланган ва сирланмаган кулолчилик буюмлари ҳар бир етакчи марказда шакл, нақш, безак ва колорити хусусиятига кўра фарқ қилган.

Ғиждувон маркази, хусусан Алишер Нарзуллаев ижоди орқали сўнгги ўн йилликда буюмларнинг ассортименти кўпайиб бораётганини ҳам алоҳида таъкидлаш ўринли. Жумладан идиш, пиёла, кўза, шокоса, коса, сув учун мўлжалланган идиш, маҳсулотлар сақлашга мўлжалланган хумлар. Нафақат маҳсулотлар тури, балки уларнинг сифати ва бадий безагига ҳам усталар томонидан катта эътибор қаратилмоқда. Усталар ҳар бир мактаб ёки марказнинг маҳаллий ўзига хослик сифатларини сақлаб қолиш билан бир қаторда унутилган шакл ва тасвирларни қайта тиклашга ҳаракат қилишмоқда. Шу билан бирга Бухоро марказларида янгидан янги тасвирий ва безакли мотивлар пайдо бўлмоқда.

Бухоро кулолчилигига яшилсимон-сарик гаммадаги, қарама қарши рангларга қурилган ранглар мажмуи хос. Шу хусусияти билан уни узоқдан ажратиш олиш мумкин. Бухоронинг ажойиб “учпу-лак” майда ҳайвончалар бўлган хайкалчалари жуда машҳур. Бухоро-Самарқанд мактабига хос бўлган мазкур хунармандчилик тури йўқоиб кетмоқда.

Ғиждувон кулолчилик мактаби хандасавий шакллар ва нақшинкор гуллар билан ажралиб туради. Энг машҳур кулоллардан бири Ибодулло Нарзуллаев саналади. Айнан у Бухор кулолчилик мактаби асосчиси саналади. Ибодулло Нарзуллаев индивидуал кулолчилик стилини яратиб, ўз маҳорати ва малакасини ўғиллари Алишер ва Абдулло, қизи Нодирага ўтказган. Улар сулоланинг олтинчи авлоди бўлиб, оилавий анъанани давомчилари ва сақловчилари ҳисобланадилар.

Ҳозирги пайт миллий кулолчиликни ривожлантириш, унинг ўзига хос табиатини, ундаги азалий нақшинкорликни ва Ўзбекистон кулолчилигининг бадий-қиёфаси тузилишини сақлаб қолиш долзарб муаммо бўлиб бормоқда. Ижодий ва ташкилий хусусиятга эга муаммоларга қарамасдан, мустақиллик даврида юз берган ижобий натижалар кишини қувонтиради. Халқ уста-кулолларининг ижтимоий мавқеи ошди. Ўзбекистонда ва қўшни мамлакатларда кулолчилик анъаналарига қизиқиш сезиларли даражада ўсди. Кўпгина усталар ўз маҳоратларини янада ошириш ва мустаҳкамлаш учун хорижий мамлакатларга ижодий сафарларга жўнатилди. Улар, Шунингдек, чет элларда шахсий кўргазмаларини ўтказишга муваффақ бўлишди.

Ўзбекистон кулолчилик санъатини ривожини ва бугунги кунда фаолият юритаётган мактабларни тадқиқ этиш асосида улар орасида Бухоро мактаби ва унинг марказлари алоҳида ажралиб турилиши алоҳида таъкидланди. Бухоро кулолчилиги марказларида ижод қилувчи усталар ижодида анъанавий усуллар ва шакллар сақланиб қолганлиги очиқ берилди. Шу билан бирга анъанавий усуллар

техник ва бадий безак жиҳатидан янгиланиш жараёни содир бўлаётганлиги таъкидланди. Бу янгиланишлар асосан, буюмлар шакли ва баъзи нақш унсурлари ўзгариши билан боғлиқдир. Риштон усталари – Рустам Усмонов, Фирдавс Юсупов, Алишер ва Бахтиёр Назиров ижодида нақш мавзуларига бирмунча эркин ёндашиш аниқ кўринади, дейиш мумкин. Иккинчидан, уста-кулолларнинг шахсий-ижодий ташаббуси анча аниқ намоён бўлган бу буюмларда фойдаланилган усул ва нақшли безаклар муайян маҳаллий анъаналарга боғлиқ бўлмаган тарзда кенгайтирилган. Бухоро кулолчилиги бошқа маҳаллий мактаблардан яшилсимон- сариқ гаммадаги ранглар мажмуи билан ажралиб туради. Ғиждувон кулолчилик маракази хандасавий шакллар ва нақшинкор гуллар билан ажралиб туради.

### Фойдаланилган адабиётлар рўйхати: (REFERENCES)

1. “Хунармандчиликни янада ривожлантириш ва хунармандларни қўллаб-қувватлаш бўйича қўшимча чора-тадбирлар тўғрисида”ги Ўзбекистон Республикаси Президентининг 2019 йил 28 ноябрдаги ПҚ-4539 сон қарори.
2. Хакимов А. “История искусств Узбекистана”: Учебное пособие / А. Хакимов; – Т.: «Info Capital Group», 2018. –372 с.
3. Веймарн Б.В. Искусство Средней Азии, М., 1940.
- 4.Рахимов М.К. Художественная керамика Узбекистана. Ташкент,1961.
- 5.Хакимова А. Художественное наследие ислама // Мозийдан садо, 2006. №2.
- 6.Максумова, Ф.А. (2022). Ландшафтный дизайн в городской среде. взгляд в прошлое, (SI-1).
- 7.Хайитбобоева Х.П., Джўраева М.З. [Тошкент ёғоч ўймакорлигида Ибрагимовлар сулоласининг ўрни](#) / Восточный ренессанс: инновационные, образовательные, естественные и социальные науки.
- 8.D Alimkulova - ACADEMICIA: An International Multidisciplinary ..., 2021
9. Култашева Н. Development of portrait of Uzbekistan during the early 20th century. Journal of Contemporary Issues in Business and government. Vol.27[https://cibg.org.au/article\\_9884.html](https://cibg.org.au/article_9884.html)
10. <https://meros.uz/uzc/object/rishton-kulolchiligi>

## КУЛОЛЧИЛИК РИВОЖИДА НАРЗУЛЛАЕВ СУЛОЛАСИНИНГ ЎРНИ

**Култашева Нигорахон Данияровна**

Камолиддин Беҳзод номидаги

Миллий рассомлик ва дизайн институт

Санъатшунослик ва музейшунослик факультети

Санат тарихи ва назарияси кафедраси мудири,

доцент, с.ф.ф.д. PhD

### АННОТАЦИЯ

Мазкур мақола халқ амалий безак санъатининг кулолчилик турида миллий анъаналар, техникани тиклаш борасида икки асрдан буён фаолият олиб бораётган Нарзуллаевлар сулоласига бағишланган.

**Калит сўзлар:** Хунармандчилик, Ғурумсарой, анъана, сулола, шокоса, печакгул, товоқ, бўртма.

### АННОТАЦИЯ

Данная статья посвящена династии Нарзуллаевых, которые на протяжении двух столетий работали над восстановлением национальных традиций и техник народного декоративно-прикладного искусства в виде керамика.

**Ключевые слова:** Мастерство, Ғурумсарай, традиция, династия, шоколад, плющ, тарелка, рельеф.

### ABSTRACT

This article is devoted to the Narzullaev dynasty, who for two centuries have been working to restore national traditions and techniques of folk decorative and applied art in the form of ceramics.

**Keywords:** Masterstvo, Gurumsaray, tradition, dynasty, chocolate, plush, plate, relief.

Ҳар бир миллат ўз хунармандлари фаолиятининг натижалари билан фахрланади. Хунармандчилик ижтимоий муносабатлар намоён бўлишининг шаклларида бири сифатида, фақат жамият салоҳиятини оширишга кўмаклашиб қолмайди, балки ҳар бир инсоннинг қобилияти ва маҳоратини намоён қилиш учун қулай замин яратади, миллатнинг бирлашишига, унинг миллий руҳи



сақланиб қолишига, миллий бойликларини кўпайтиришга ва бугунги глобаллашув жараёнида миллий белгиларини сақлаб қолишига олиб келади.

Ўзбекистонда кулолчилик ҳунармандчилиги мураккаб даврларни босиб ўтишига тўғрикелган. XX аср ўрталарида унинг машҳурлиги ва анъаналари унутилиб кетишига оз қолди. Иккинчи жаҳон урушининг очарчилик йиллари, ҳунармандларга қарши кураш, мажбурий меҳнат, оммавий ишлаб чиқаришга мажбурлаш, партиявий бадий уюшмаларнинг чекловлари, бозорнинг йўқлиги – буларнинг барчаси кулолчилик каби асрлар давомида ривожланганбуюк миллий санатни йўқ бўлиб кетиш чегарасига олиб келди. Сулолавий анъана ва билимлар йўқола бошлади, шогирдлар ҳунарни давом эттирмай қўйдилар. Натижада, Ғурумсарой, Каттакўрғон, Шахрисабз ва Денов каби йирик кулолчилик бадий мактаблари йўқ бўлиб кетишига сабаб бўлди. Бироқ, мустақиллик йилларида кўплаб бадий мактаблар қайта тикланди, ҳунармандларнинг жонбозлиги туфайли анъаналар уйғонди. Бу каби мактаблар орасида Бухородаги кулолчилик мактаблари, хусусан Нарзуллаевлар сулоласининг ўрни катта. Шу сабабли Ғиждувон кулолчилиги маркази кесимида уста кулол Алишер Нарзуллаев ижодини ўрганиш долзарб аҳамиятга эга.

Нарзуллаевлар сулоласи ҳақли равишда усто Шарафиддин Ғиждувоний билан бошланади. У 1790-йилда туғилиб, узоқ умр кўрган ва 95 ёшида вафот этган. Шарафиддин Ғиждувоний ўз маҳоратини ўғли Эргаш Кулолга ўргатиб кетади. Сулоланинг мазкур илк намоёндалари ижодидан намуналар бугунги кунда оиланинг архивида ҳамда Ўзбекистон музейларида сақланади. Эргаш Кулол сулоласи авлодини унинг икки ўғли давом эттирган. Усто Нарзи Эргашев ва усто Тош Эргашев оталари каби машҳур косагар бўлишган. Уларнинг аксарият қисми оила архиви ва музей коллекцияларида яхши сақланиб қолган. Тош Эргашевнинг тақдири фожеавий яқун топган. 1937-йилда у сталин репрессияларига учрайди ва сургун қилмнади. Бугунги кунга қадар унинг сургундан сўнгги тақдири ҳақида маълумотлар йўқ. Айнан унинг сургун қилинишидан кейинги даврлар кулолчилик санъатининг ҳам инқирози йиллари бошланади. Умуман ҳунармандчилик, устоз-шогирд анъаналари секин-аста йўқолиб боради. Бу йиллар оралиғида Нарзуллаевлар сулоласида ҳам кўп анъаналар унутилди ва уларни тиклаш учун яна узоқ йиллар талаб этилди.

Кейинчалик сулолавий кулоллар тақдири катта қийинчиликларни бошдан кечирди. Ғиждувон кулолчилиги марказида иккита йирик кулоллар бўлган бу усто Нарзуллаевлар ва усто Умаровлар сулоласи. Нарзуллаевлар сулоласи деярли катта авлодларини йўқотган эди ва йўқ бўлиб кетиш остонасида турган эди. Усто

Нарзи Эргашев 1932 йилда вафот этган вақтида, унинг ўғли Ибодулло атиги беш ёшда бўлган. Тош Эргашевдан эса меросхўр қолмаган эди. Усто Усмон Умаров Н. Эргашевнинг аёлини турмушга олади ва ўғли Ибодуллога оталик қила бошлайди. Шу тарзда икки машҳур кулоллар авлоди ўзаро бирлашади. Усто Ибодулло Нарзуллаев У.Умаров кўлида маҳоратли кулол бўлиб вояга етади. Икки кулолчилик анъаналарини уйғунлаштирган ҳолда кўплаб анъаналарни қайта тиклашга муваффақ бўлади. Шунингдек, у сулолага хос шахсий услубни, техникани яратишга эришади. Айнан Ибодулло Нарзуллаев ижоди ва фаолиятидан йўқ бўлиб кетиш остонасида турган Ёшдурвон кулолчилиги маркази қайта тикланади ва ривожлана бошлайди.

Ёшдурвон кулолчилик мактабида Нарзуллаевларсулоласи ўрни жуда катта. Айнан Ибодулло Нарзуллаевдан бошланган бу сулола бугунги кунда ўзининг муносиб давомчиларига эга. XX асрнинг иккинчи ярмида Ёшдурвон кулолчилик анъаналари Усмон Умаров ва унинг ўғли Ибодулло Нарзуллаевлар ривожлантиришган. Улар турли хил косаларни тайёрлаш бўйича уста кулол косагарлар бўлган. Коса ёки шокоса бир неча турларга бўлинган қаймоқкоса, қаймоқ учун, ёки сутни бети учунжир коса, сут учун коса журбон, овқат учун ним коса, кичикроқ ўртача коса.

Ибодулло Нарзуллаев катта иштиёқ билан қадимги нақшларни ўрганиб янги нақшларни, орнаментларни яратиш устида иш олиб бурган. Шундай нақшларни янгилик қилиб яратганлари товус думи ва сомонийлар мақбараси нақшли лаганларни ўйлаб топган отаси бу нақшларни қўлламаган. У эски қадимги лаганлардан нақшларни чизиб олиб ўзини ясаган махсулотларига тадбиқ этган. Булардан даста гул - кичкина гулдаста, лунда даста гул аянма, гулдаста тури. Ленинградда, Эрмитажда бўлганда номаълум Ёшдурвонлик уста кулолни 1901- йилдаги яратган иши билан маҳлиё бўлиб қизиқиб қолади, Ёшдурвонлик устани нақшида печгул- печакгул бошқа нақш элементлари ислими, думи товус –товус думи, морак – илонча билан уйғунлашиб кетганди. И.Нарзуллев бу ишни каталогдан топди ва ўзини ишларида айнан шуларни такрорлади, енгил ўзгартиришлар киргизди ва бошқа элементлар қўшди.

1960-йилларда усталарни маҳаллий ишлаб чиқариш тизимига ўтказилиши қийн даврларга олиб келди. 1961 йил И Нарзуллаевни устахонаси тохтади ва бекилди. Шу йили Ибодулло Нарзуллаев ва отаси Усмон Умаров Рига шаҳридаги керамика заводига кетишди, у ерда бир қанча кулолчилик ишларини ишлаб чиқариш шуғулланишди. Бундан кейин 15 йил давомида 1976 йилгача улар

Тошкентга ва Самарқандда ишладилар, фақат 1976 йилга келиб узоқ қийналишлар ва машақатлардан сўнг Ибодулла Нарзуллаев Ғиждувонга турар жой учун ер олди, лекин фақат устахонани қуришга улгурди. 1978- йили у биринчи маҳсулотини куйдирди ва бундан жудда хурсанд эди. Маҳаллий ҳокимиятнинг турар жой учун ажратилган ерга Нарзуллаев устахона қургани учун қаршилиқларга қарамай, маҳсулотига бўлган паст эҳтиёжга қарамай, қийинчиликларни енгиб И Нарзуллаев фидокорона меҳнат қилди ва янги маҳсулотлар устида иш олиб борди.

Ўғли Алишер Нарзуллаев бу воқеаларни қуйидагича хотирлайди: “1978 – йилдан 86 – йиллардан отам рўзғорни тебратиш учун хатто бешиқлар учун бешиқтувак, нон ёпиш учун тандир ясарди чунки бу маҳсулотлар Бухоро, Ғиждувон, Навои, Шофиркон, Ромитон аҳолиси талабгор эди”. Лекин И.Нарзуллаев ўзини севимли кулолчилигини ҳам эсдан чиқармасдан шуғулланарди ва турли хил бадий рўзгор буюмларини яратарди. 1979- йил ушбу сатрлар муаллифи Ғиждувонга бўлган сафари чоғида И.Нарзуллаев билан уни устахонасида, узоқ вақт узилишдан кейин, яна ўзини керамик буюмларини яратиш устида ишни бошлаганда, кўринишгамуяссар бўлди.

1970-йиллар охиридаги ишларда ҳақиқий Ғиждувон керамикаси анъаналарига мос орнамент ва талқин тикланади. Булар турли хил катта бўлмаган идишлар косалар – коса дуюба, шокоса, ширкоса, шокоса лабгардон, коса лабгардон ва бошқалар. Маҳсулотларни кўп қисмини ясси думалоқ ўрта катталиқдаги идиш лаганлар ташкил этади, турли хил ўсимликлар ва зооморф расмларинакшлари бўлган. Бу нақишлар марказида кенг лотос гули нақши – лунда даста гул нақши стиллаштирилган товус думи нақши, бодом гули нақши ва бошқа гуллар мотувли нақшлар. Уни ишларида Исмоил Сомонийни Бухородаги мақбараси кўриниши алоҳида ўрин тутди.

Уни ўғли Алишер ва Абдулла Нарзуллаевлар бугунги кунда ҳам Ғиждувон керамикаси анъаналарини давом эттиришмоқда. Иккала ака укалар бир мактаб анъаналарида иш олиб боришгани учун биз катта акаси Алишер Нарзуллаевни ишидаги технологик ва ижодий усулларини ҳарактеристикасига алоҳида тўхталиб ўтамиз. Алишер Нарзуллаев улалчилик билан 1978-йилдан бошлаб тўлалигича шуғуллана бошлайди. У отасидан қолган буюмлар, идишлар ва эскизлардан фойдаланиб ишлади, бази нарсаларни ёддан қилди. 1990 йилларга келиб шогирд тайёрлай бошлади. Ҳозирда Алишер Нарзуллаевни 100 дан ортиқ шогирди ва ўқувчиси бор, ўғиллари ҳам отасига ишларида ёрдам беришяпти,

Олимжон (1982 - йил туғилган) Обиджон (1984 - йилда туғилган) ва Акмал (1989 – йилда туғилган).

Алишер Нарзуллаевни сўзига кўра Гиждувон керамикаси формалари ассортиментини кўпайтиришга эришибди. Шундай қилиб отасини махсулотлари тури 20 - 25 турдан иборат бўлса бугунги кунда Алишер 60 турдаги қуйма керамик буюмларни тайёрланади. Бироқ буюмларни асосини буюмларни анъанавий турлари ташкил қилади, уларни ичида етакчи ўринда ўрта катталиқдаги ясси идиш, лаган эгаллайди. Базида бу турдаги лаганлар табак деб номланган. Гиждувонда турли хил ясси думалоқ идишлар, лаганлар, палов лаган, оқ сафид, лаби гардон, лангари - лангаргаа ўхшаган ва кашқари - катта лагандан ташқари, А.Нарзуллаев формаси кўриниши турли бўлган косаларни, коса, ним коса, машади коса, дукки коса, суч коса, катта типдаги идиш - паёла, мевалар учун ваза - мевадон, қанд учун - қанд дон, нон учун нон дон, суёқ овқат учун турли ўзига ҳос идишлар тайёрлади. Махсулот турларинг кўплиги ва ранг-баранглиги Гиждувон кулолчилиги ўзига хослигини кўрсатиб беради.

Алишер Нарзуллаев киритган янгиликларидан бири сирланган катта ҳумнинг яратилишидир. Бундай катта ҳумларни оҳирги юз йилда ҳали ҳечким ясамаган. Оҳирги вақтларда асосий иши маиший буюмларни тайёрлашдан ташқари буюртмага қоплама плиткасини ва интерер керамикасига оид бошқа махсулотларни яратади. Ҳом ашё сифатида Нарзуллаев оқ, қизил ва сариқ лойни маҳалий тупроқдан олиб унга оловга чидамли тупроқ гулвата ва кварц - оқ тош қамиш пуҳи тузгак – тузоғ ва турли ҳил органик моддалар сомон, қипик, тош кўмирларни кўшади.

Бугунги кунда мазкур сулоланинг энг ёш вакили Обиджон Нарзуллаев ҳам фаол ижодкорлардан ҳисобланади. Унда ранг ва шаклини ҳис этишда ажойиб қобилияти мавжуд. Обиджон ясаган буюмлар жуда енгил, гўё пат каби. Бу буюмлар кўлда жуда нафис ва ёқимли ҳис этилади. Гиждувон кўзалари муҳим жисмоний хусусиятга эга бўлиб, ўзида иссиқликни кучли сақлаб туради. Бунинг сабаби қамиш парининг лойга кўшилиши билан изоҳланади. У лойни қориш жараёнида кўшилади. Таркибида қамиш пари қоришмасидан тайёрланган буюмлар жуда узоқ вақт иссиқликни ушалб туриш хусусият касб этади. Буюмни қиздириш жараёнида бу пар ёниб кетади ва идиш деворида кўплаб микроюзалар ҳосил қилади ва натижада кўзачалар уникал термосга айланади.

Нарзуллаевлар сулоласи ишлаган буюмлар бадий безаги билан ҳам тубдан ажралиб туради. Улар хом идиш юзасидан жуда қалин қатламда бўёқ суртмаси беришади ва буюм печда қиздирилиши жараёнида бўртма тасвир эффеқтини

беради. Ғиждувон усталари бу каби бўёқларни бир неча қатламларда беришади ва шундан сўнг буюмлар юзи сирланади. Натижада шишасимон бўртма безаклар ҳосил бўлади ва мазкур марказнинг ажраибтурувчи хусусиятига айланади. Бу каби кулолчилик буюмларининг сиртига ёруғлик тушганда нақшлар янада жиловланиб кетади. Нарзуллаевлар сулоласи вакиллари доимий изланишда. Масалан, сўнгги йилларда улар томонидан қора ғиждувон кулолчилиги росписи техникасини тиклашга муваффақ бўлишди. Бу албатта, чуқур илмий изланишлар асосида натижа берган.

Ибодулло Нарзуллаевнинг 11 та фарзанди бор. Уларнинг деярли барчаси отасининг хунарини давом эттиришган. Бугунги кунда сулоланинг саккизинчи авлоди хунар ўрганмоқда. Алишер ва Абдулла Нарзуллаевлар кулоллар авлодининг олтинчи бўғини ҳисобланиб, оталари Ибодулло Нарзуллаевдан мерос қолган кулолчилик устахонасида ижод қиладилар. Кулоллар томонидан ясалган товоқ, дуобикоса, машади коса, кўза, нақшин товоқлар билан бирга, уларнинг ижодида 60 дан ортиқ анъанавий шаклга риоя қилиш хусусиятлари хосдир. Ғиждувон кулолчилигининг ўзига хос жиҳатларидан бири, унда ҳайвонлар тасвиринингқўлланилишидир. Юқори малака ва маҳоратга эга юқори авлод ҳамда маҳорат сирларини эгаллашга ошиққан интилувчан ёш аждодлар – буларнинг барчаси кейинги муваффақиятлардан дарак беради. Алишер Нарзуллаевнинг уч ўғил ва бир қизи бор, уларнинг барчаси кулолчилик санъатининг сир асрорларидан хабардор. Мазкур сулоланинг салкам икки асрлик тарихи халқ санъатининг анаъаналари нафақат сақланиб қолганлиги, балки Ғиждувон кулолчилик маркази ва Нарзуллаевлар сулоласи давомчилари саъйи ҳаракати билан давом этаётганлигидан дарак беради.

### ИЛЛЮСТРАЦИЯЛАР



Ибодулло Нарзуллаев иш жараёнида.





Нарзуллаевлар ижодидан намуналар



Алишер Нарзуллаев ижодидан намуналар

### Фойдаланилган адабиётлар рўйхати: (REFERENCES)

1. Веймарн Б.В. Искусство Средней Азии, М., 1940.
2. Рахимов М.К. Художественная керамика Узбекистана. Ташкент, 1961.
3. Хакимов А. “История искусств Узбекистана”: Учебное пособие/А.Хакимов; – Т.: «Info Capital Group», 2018. –372 с.
4. Хакимова А. Художественное наследие ислама // Мозийдан садо, 2006. №2.
5. Хайитбобоева Х.П., Джўраева М.З. [Тошкент ёғоч ўймакорлигида Ибрагимовлар сулоласининг ўрни](#) / Восточный ренессанс: инновационные, образовательные, естественные и социальные науки.
6. D Alimkulova - ACADEMICIA: An International Multidisciplinary, 2021
7. Култашева Н. Development of portrait of Uzbekistan during the early 20th century. Journal of Contemporary Issues in Business and government. Vol.27 [https://cibg.org.au/article\\_9884.html](https://cibg.org.au/article_9884.html)
8. Максумова, Ф. А. (2022). Ландшафтный дизайн в городской среде. взгляд в прошлое, (SI-1).



## АЛЕКСАНДР ВОЛКОВ ИЖОДИДА ПЛАСТИК ВА КОЛОРИСТИК ТАЖРИБАЛАР

**Абдуллаев Шухрат Неъматович**

Камолиддин Беҳзод номидаги

Миллий рассомлик ва дизайн институт

Санъатшунослик ва музейшунослик факультети

Санат тарихи ва назарияси кафедраси

катта ўқитувчиси

### АННОТАЦИЯ

Ўзбекистон рангтасвири тарихи ва ривожиди Александр Волков ижодий тажрибаларининг ўрни улкан. Ушбу мақолада рассом ижодининг шаклланиши даврдаги сиёсий, ижтимоий ва бадиий жараёнлар контекстида очиб берилган. Унинг пластик ва колористик тажрибаларига жаҳон рангтасвири, ҳамда мусиқасининг таъсир омиллари таҳлил этилган.

**Калит сўз:** Рассом, колорит, манзара, ранг, ритм, модернизм, композиция, кубизм, икона, автопортрет.

## ПЛАСТИЧЕСКИЕ И КОЛОРИСТИЧЕСКИЕ ЭКСПЕРИМЕНТЫ В ТВОРЧЕСТВЕ АЛЕКСАНДРА ВОЛКОВА

### АННОТАЦИЯ

Большое место в истории и развитии живописи Узбекистана занимают творческие опыты Александра Волкова. В данной статье становление творчества художника раскрывается в контексте политических, социальных и художественных процессов периода. Анализируются факторы влияния модернистических течений в мировом искусстве и и музыки на его пластические и колористические эксперименты.

**Ключевое слово:** Художник, цвет, пейзаж, цвет, ритм, модернизм, композиция, кубизм, икона, автопортрет.

## PLASTIC AND COLORISTIC EXPERIMENTS IN THE WORKS OF ALEXANDER VOLKOV

### ABSTRACT

Alexander Volkov's creative experiments occupy a large place in the history and development of painting in Uzbekistan. In this article, the formation of the artist's creativity is revealed in the context of the political, social and artistic processes of the period. The factors of influence of modernist trends in world art and music on his plastic and coloristic experiments are analyzed.

**Keyword:** Artist, color, landscape, color, rhythm, modernism, composition, cubism, icon, self-portrait.

Бугунги ривожланиб бораётган замонда кўплаб тасвирий санъат арбоблари ижоди катта қизиқиш билан ўрганиб келинмоқда. Рассом Александр Николаевич Волков шарқ ва ғарб санъати синтезига асосланган ва кейинчалик миллий мактаб томонидан тан олинган XX аср Ўзбекистон рангтасвирининг шаклланишида алоҳида ўрин тутган ҳамда маҳаллий аҳоли сафида Туркистоннинг маънавий муҳитини яратган рассом сифатида ажралиб турган. Санъатшунослик илмида ўтган аср бошида ижод қилган авангардист рассомларнинг ижодий изланишлари қайси манбалардан озуқа олгани, қайси рассомлар ижоди таъсирида бўлганини аниқлаш, кумир рассомлар ва уларнинг асарлари орасида параллеллар ўтказиш санъатшуносликнинг янгиланган методологиясидаги асосий масалалардан ҳисобланади.

Республика тасвирий санъатида 1920-1930 йилларда, хусусан, дастгоҳли рангтасвирда иқтидорли ва ранг-баранг изланишларга бой рассомлар сафи кенгайди, ижодий кучлар шиддати кундан-кунга ортиб боради. Шу даврнинг дастлабки йилларида ўлкага М.Курзин, Э.Коровай, Н.Карахан, 1920-йиллар охирига келиб П.Бенков, Н.Кашиналар кўчиб келдилар. Илк ўзбек рассомлари Ў.Тансиқбоев, А.Сиддиқий дастлабки асарларини яратдилар. Бу давр рангтасвир санъати муттаасил равишда мазмунан теранлашиб, турли ифодавий ва ижодий йўналишлар билан кенгайиб борди [1].

Александр Николаевич Волков - рус рассоми бўлишига қарамасдан, Ўрта Осиё замонавий санъати асосчиларидан бири ҳисобланади ва шунингдек Ўзбекистон халқ рассоми сифатида тан олинган серкирра ижодкор рассомлардан бири. У 1886 йил 31 августда Скобелев шаҳрида (ҳозирги Фарғонада) шифокор оиласида таваллуд топган. Унинг ёшлик йиллари Туркистонда ўтган. Айнан

ёшлик даврида англаган ўзбек халқининг миллий ва маданий ҳаёти кейинчалик унинг ижодида халқона ранг ва шаклларда намоён бўлди.

1888-1900 йилларда эса у Тошкентдаги бошланғич мактабларда ўқиган. 1900-1905 йилларда Волков Иккинчи Оренбург кадетлар корпусига қабул қилинди. 1906 йилда у Санкт-Петербург университетининг физика-математика факультетида коллежда ўқишни бошлади, лекин икки йилдан сўнг уни тарк этди, у ўша пайтда юқори санъат мактабида ўқитувчи бўлган Владимир Маковскийнинг студиясига кўшилди. Императорлик санъат академиясида ҳам тахсил олди. 1905 йил Оренбург кадет корпусини якунлагач, у Петербург университетига ўқишга топширади, лекин бир неча йил ўқигач, ўқишни ташлаб кетади ва акварельчи Д.И.Бортникер устахонасига ўқишга топширади, сўнгра Санкт-Петербургдаги Императорлик Академияси қошидаги Олий Рассомлик олийгоҳига В.Э.Маковский синфига (1908-1910) ўқишга киради. М.Д.Бернштейннинг шахсий мактабида Н.К.Рерих, И.Я.Билибин, ҳайкалтарош Л.В.Шервуддан (1910-1911-йиллар) олган машғулоти бўлажак рассом келажига ижобий таъсир кўрсатди [2].

А.Н.Волков кейинги бадиий таълимини 1912-1916 йиллар Киев санъат олийгоҳида Ф.Г.Кричевского ва В.К.Менк синфларида давом эттирди. 1916 йилда Туркистонга қайтиб келади. 1919 йил Марказий Осиё санъат давлат музейи директори, 1922 йил Пролетар маданияти театри директори лавозимида ишлайди. Шу орада Туркистон санъат устахонасида (1919-1921 йиллар) ва Тошкент санъат олийгоҳида (1929-1946) кўп йиллар малакали дарс беради. Рассом 1929-йилда «Мастера Нового Востока» (Янги Шарқ усталари) номли санъат жамияти аъзоси бўлиши билан бир қаторда, 1931-1932 йилларда «Бригада Волкова» (Волков жамоаси) санъат уюшмасини ҳам яратади. Айнан шу уюшма аъзолари (М.Курзин, Н.Карахан, О.Татевосьян) кейинчалик Туркистон авангарди феномени пайдо бўлишига замин яратади.

Рассом симфализм эстетикасидан сабоқ олди ва фрескалар, маҳобатли рангтасвирга қизиқди. Рассом Москвада ўтказилган умумроссия қишлоқ хўжалиги кўрғазмасидаги (1923) Туркистон павилонидан фрескалар яратди. Диний - ҳам насроний, ҳам буддавийлик мавзулари Волковнинг ишига ранг беради. Масалан, унинг Масихнинг онасини вафот этганлиги тўғрисидаги «Аъза» (1921) номли асарида мотам тутаётган уч аёл образи берилган. Шу билан бирга, бу большевиклар ибодатхоналарни бузиш билан машғул бўлган даврда рассом қаршилигининг кескин намоёншкоруна ҳаракати эди, бу унинг шахсий эътиқод эркинлиги принципига содиқлиги ҳақида гапиргандай бўларди.

А.Волков кўп саёҳат қилган: 1921-1923 йилларда Туркистон бўйлаб саёҳат уюштириб, Бухоро ҳамда Хоразм, 1930-1934 йилларда эса Шохимардон, Кадирстрой, Селмаш бўйлаб саёҳат уюштиради. Ушбу саёҳатлари давомида халқ ҳаёти, миллий манзара, колорит каби дунёқарашлари шаклланиб боради ва бу бевосита бу ижодига таъсир кўрсатади. А.Волков Туркистон ҳаётининг ритмлари ва манзараларини ифодалашни асосий мавзу қилиб олди. У чойхоналарни, карвонларни, йўлларни, тоғларни тасвирлабгина қолмай, ёрқин ва сержило ранглар билан бўяган. У соатлаб мамлакат бўйлаб юриб, тадқиқотлар олиб боради ва кейин уларни интенсив равишда, ҳар қандай тўхташ пайтида ҳайратланарли тарзда ўзгартирар, турлича шаклларга соларди [3].

1920 – 1921 - йилларда Тошкентда, 1923-йилда Тошкентда ва Москвада унинг кўرғазмалари бўлиб ўтди. Москвада ўтказилган кўрғазмада қўйилган асарларида М.Врубел, П.Пикассо ва А.Матиссининг ижодий тажрибасини қўллаш кўринади. У Ўрта Осиё одамларини ва табиатини тўғридан-тўғри ўзига хослиги билан қабул қилди [4].

Дастлабки ижоди изланишлари постимпрессионизм ва “Ғиштин саллот” гуруҳи таъсирида нео-примитивизм йўналишида эди. Сўнг А.Волков М.Врубел ва Н.Рерихнинг кучли таъсирида тушиб қолади [5]. Уларнинг шаклий ва колористик тажрибаларини ўзлаштиришга, Шарқ мавзуси билан синтезлашга уринган “Шарқ примитиви” туркуми пайдо бўлади. Унинг "Анорли чойхона", "Карвон", "Сандал олдидаги ўйинчи" каби асарлари 1924-йилда Тошкентда, Москвада шахсий кўрғазмада намойиш этилди. 1934 йилда Волков Шарқ халқлари давлат санъат музейида бўлиб ўтган биринчи катта кўрғазмада иштирок этиш учун Москвага борди. Ушбу кўрғазмадан сўнг Волковнинг бир нечта асарлари Давлат Третьяков галереяси ва Санкт-Петербургдаги давлат рус музейи томонидан сотиб олинди. Ўша йили Волковнинг “Шохимардондаги тонг” сурати биринчи марта Ғарбда, Филадельфиядаги Совет санъати кўрғазмасида намойиш этилди [6]. 1923 йилда санъатшунос Алексей Сидоров Волковнинг фаолияти ҳақида шундай деган эди: “Бой ранглари ва ритми билан Шарқнинг бошқа жойларда топиб бўлмайдиган таърифини беради. Унинг санъати услубий изланишлари билан Европа модернизмга хосдир. Кўпгина асарларида Париж Тошкентдан кўпроқ, Шарқ гиламидан ҳам кўпроқ Матисс ва Пикассо мавжуд”. Рассом содда, хажмсиз композицияларини ишлаб чиқиб, “мен учбурчаклар ва бошқа геометрик шаклларнинг бутун тизимини киритдим ва инсоннинг учбурчак асосида тасвирланишига келдим, бу энг содда шакллар эди” дея таъриф беради.

1934-1936 йилларда санъатдаги демократия, плюрализмга қарши сиёсий кампания бошланди ва кўпчилик рассомлар қатор А.Волков санъати формалистик ва анти-социалистик деб айбланди. У барча лавозимларидан четлаштирилди, барча даромадлари ва пулларини йўқотди ва тўлиқ изоляцияда яшашга мажбур бўлди. Кейинги уч йил ичида унинг барча асарлари Россиянинг етакчи музейларидан олиб ташланди. Дарҳақиқат, 1957 йилда вафотигача, Ўзбекистон Рассомлар уюшмаси раҳбарлари Москванинг буйруғидан сўнг, Волковни Тошкентга келиш истагида бўлган ҳар қандай рассомлар, санъатшунослар ва санъат ихлосмандлари билан ҳар қандай алоқадан бутунлай ажратиб қўйишди. Волков билан учрашишни истаган ҳар бир кишига улар рассом уларни кўриш учун жуда оғир касал эканликларини эълон қилишди. Бу эса Волков учун жуда оғир мусибат эди, сабаби рассом жамиятда ўз ўрни қаерда эканлигини биладига, ҳақиқий ижодкор аслида қандай бўлиши кераклигини англаб етган, унинг томирларида қандай қон оқиши лозимлигини чин руҳи билан ҳис қиладиган буюк ижодкор эди, афсуски ўша даврнинг мудҳиш шамоли Волковга жуда жиддий таъсир кўрсатган эди. Волков жараёни тўғри баҳолай оларди, унинг ички сезгилари ақли замонанинг хатоликларини чуқур ҳис қила биларди, шунинг учун ҳам у енгилмади, аксинча ўз йўлида давом этди. Чинакам рассомгина бунга қодир эди. А.Волковнинг услуби модернизм ва анъанавий рус санъати аралашмаси эди. Унинг ишларининг кўп қисми кубофутуризм йўналишидан хабардорлик асосига қурилган. А.Волков умрининг кўп қисмини Туркистонда яшаган этник рус сифатида, кўпинча ўзини бегонадек ҳис қилар, шу билан бирга кундалик ҳаётни синчковлик билан кузатарди. Бу унга байрам ва қувонч ҳисси бағишларди [7].

Волковнинг машҳур асари "Анорли чойхонаси"да (1924) драматик шакллар чўққига чиқди. Бу ерда патриархал ҳаёт қип-қизил оҳанглари алангаси билан ўзгариб турарди, бир вақтнинг ўзида чиройли ва фожиали давр – социалистик реализм дастурига биноан ёзилган Волков асарларида таъсирчан ранг энергияси ҳам сақланиб қолади. Колхоз меҳнатининг сахналари эпик фрескаларни эслатади ("Пахта ушлаган қизлар", 1932). "Волков маҳаллий аҳоли сифатида ўша пайтдаги Туркистоннинг маънавий муҳитини чуқур сингдирган. У нафақат ёзган, балки экстатик, ритмик шеърларини ҳам ўқиган (баъзан ҳатто минора платформасидан) ва рассом кўп жиҳатдан дарвешга ўхшайди, деб ишонган. Диндор мусулмон бўлмасдан, у ўзининг асарида, бадиий куч билан ўзига жалб этадиган объектив эпик образларда Худо ҳақидаги сирли билимларни ўзида мужассам этган. Унинг 20-йилларнинг шеърларида "Оллоҳнинг косаси ва

калхатнинг тутуни" деган сатр бор. Ушбу пиёла сўфийларнинг иконаси бўлган “Анор чойхонаси” дан олинган кўринади [8].

А.Волков яратган колористика ўз беқарор чизиқлари ва бетиним текисликлари билан ҳамиша ажралиб келган, бу эса мусиқа рассом ҳаётида юксак ижодий катта бир бурилиш ясаганидан далолат берарди. “Уч мусиқачи” асарида (Давлат Третьяков галереяси) мусиқа товуши кўк рангнинг чуқурлигига ва қизил оҳангларнинг ёнишига мос келади. Уларнинг акси ўйнаётган мусиқачиларнинг юзларига тўғри келади. Уларнинг ҳар бири унинг ишлаш хусусиятига мувофиқ равишда намойиш этилади. Дўмбирачи фидойилик билан ритмларга бўйсунди, унинг юзи биздан яширинган.

А.Волков ижодида автопортрет жанрига мурожаат муҳим эҳтиёжга айланган. Мазкур давр портрет рангтавирида портрет-типлар билан бир қаторда автопортретда ҳам ранг-баранг услубий изланишларнинг гувоҳи бўлиш мумкин. (А.Волков, “Автопортрет” 1916; В.Эремян. “Автопортрет”, 1917, к., қора қалам; Н.Карахан, “Автопортрет”, 1933; Ў.Тансиқбоев “Автопортрет” 1931, 1932 ва 1935 йй.). Улар орасида Александр Волков бутун ижодий умри давомида узлуксиз автопортретга мурожаат қилган рассомдир. Янгича пластик инкишофлар нуқтаи назаридан унинг 1916 йилдаги портрети эътиборни тортади. Автопортрет рассомнинг Киёвдаги таълимдан қайтгандан сўнг ишланиб, унда Византия санамнавислиги ва М.А.Врубел ижодига ҳамохангликни кузатиш мумкин. Қаддини тик тутган ҳолда томошабинга тепадан қараб турган рассомнинг қўллари М.Врубелнинг иблисига монанд иложсиз ҳолда бириккан. Унинг нигоҳи мағрур ва сокин. Орқасида бошини эгган, кўзлари юмук, бироқ рассом қоматиданда маҳобатлироқ қария образи ифодаланган. Шарқона донишмандликни ифодалаган мазкур қиёфа рассомнинг Киёвдаги “Иблис ва Исо чехраси” (1913-1914, “Янги Иерусалим музейи”) асаридаги пайғамбар образини такрорлайди. Рассом европа кубизми кашфиётларини (ранг шиддати, қуюқ ранг бўёқлари, буюмлар ҳажмини бўрттириш) мозаика эффектини ифодалаш ёрдамида синаб кўради. Гўё ҳар иккала образ тўқ кўк ёқут, қип-қизил лаъл, баҳор майсалари каби яшил зумрад тошларидан ясалгандек тасаввур уйғотади. Рангли шиша кубиклардан иборат смалта эффекти колоритнинг оҳангдорлиги ва тусларининг жимиллашига сабаб бўлади. Иконаларга муқобил саналган олтин фон тасвирга ўзига хос тантанаворлик бағишлайди ва шу билан бирга реал ҳаётдан ҳаёлни олиб қочишга имкон беради [9].

Кристал структурага эга 1919 йилдаги автопортретида ўзининг ғойибона устози – рус рассоми М.Врубелга хос шакл юзасини “парчалаш” услуби



устуворлик қилади. Лекин мўйқалам устаси зиддиятли, мавҳум руҳиятини юзага келтирувчи ранглардан четлашиб, Туркистон қуёшининг тафтида намоён бўлувчи ёрқин жилолар, уларнинг декоратив хусусиятларини теран ҳис қила бошлаганини колористик эчимда яққол акс этган. Ўз кучига ишонган бодомқовоқ ёш рассомнинг ёнида сирли маслаҳатгўйи – шарқона қиёфадаги одамнинг рамзий сиймоси бор. У мўйқалам соҳиби янги ижодий йўлга қадам қўйганига, бундан кейинги ижодий изланишлари шарқона декоративиз анъаналари билан боғлиқлигига ишора қилинган. Асарда кейинги автопортретлари учун иконографик асос сифатида хизмат қилган машҳур образ – бошига берет, эгнига камзул кийган нозиктаъб артист, яъни кенг маънодаги санъаткор қиёфаси ишлаб чиқилган [10].

Ҳозирги вақтда А.Волковнинг Ўзбекистон ва Россия музейлари, шунингдек, турли коллекцияларда сақланаётган қирққа яқин автопортрети маълум. Турли йилларда яратилган мазкур асарларда рассом ижодида кечган мураккаб изланишлар, бадиий ва руҳий эврилишларнинг изчил аксини кўриш мумкин [10].

Александр Волков автопортретида ўзини ўрганмайди, балки ижодий шахс эканини тасдиқлайди. Рассомнинг дунёгақараши очиқ ва орзулар қанотидаги шоир каби, келажакка пардани очишга уринади. Кўзларида-диққат, яширинган оғриқ, қайсарлик. Кенг мўйқаламни ушлаб турган қўллар худди қурол ушлаб тургандек. Кўз ўнгимизда жасур, ишга кўмилган, ўзини тутиб олган, ижодга шўнғиган одам. А. Волков автопортретида ўз кўринишини кўчирмайди. У кўзга кўринмас картинани яратади ва бу жуда муҳим, у ушбу одамнинг таассуротини, диққатини, бутун фикрини тортиб олди. Балки унда бутун ижодий йўли, бошидан кечирганлари, ўз-ўзи билан қолиши учун қаттиқ тургани акс эттирилган. Автопортрет ранги тилларанг, кўнғирранг-яшимтир, босиқ. Бажарилиш услубига келсак рассом шаклни чегаралаб турувчи йирик бўёк чаплашни ёқтирган. Юзи синчиклаб моделлаштирилган. Бошқа барчаси умумлаштирилиб кенг мўйқаламда ишланган.

У ўз эсдаликларида реализм йўли инсон образини яратишда тўғри йўлликни таъкидлади. “Автопортрет”, “Рафиқаси портрети”, “Колхозчи”, “Пахта терими”, “Байрам” асарларида реализм йўли намоён бўлди [11]. Тошкент музейида сақланаётган 1930-йиллар бошидаги яна бир ифодали асар бу – “Фарғона канали қурувчилари” эди. Улкан қўлларида кетмон ушлаган учта ўзбек йигити, улуғвор ёдгорликка айлантирилди, лекин уларнинг ёпиқ юзлари, меҳнатдан куйиб кетган қора ва чарчоқларга тўла ҳорғин баданлари,

худди А.Волков орқали ўзбек халқининг нақадар захматқаш эканлигини англлатмоқчи бўлаётгандек туюлади.

Ўзбекистонда модернизмнинг бадиий ифодавий имкониятлари сарчашмасини миллий маданият, турмуш тарзи ҳамда санъатида кўра олган дастлабки рассомлар гуруҳининг фаолиятида инсонни тасвирлашда янги нуктаи назар, ранг-баранглик, индивидуал ўзига хосликни кузатиш мумкин. Рус авангарди рассомлари учун дунёни санъат орқали инқилобий йўл билан ўзгартиришга интилишлик, утопик ғоялар билан боғлиқликда кечган бўлса, ундан фарқли равишда ўзбек авангарди вакиллари учун ижодий тажрибалар бу Ўрта Осиё миллий маданиятини идрок этиш ва уни намоён этишнинг ўзига хос йўли бўлган. Бу жараёнда декоратив тўйинган, абстракт шаклларда рамзий моҳиятни жо этган халқ амалий санъати тайёр композиция, ритм ва ранглар мажмуи тизими сифатида хизмат қилган.

Фавқулудда ноёб техника, кучли ифодавийлик, материалларни мукамал билиши, чизматасвирнинг ажойиб маҳорати, шаклни қатъий, реалистик жиҳатдан аниқ такрорлаш қобилияти, ёрқин колористик истеъдод Александр Волков ижодининг асосий хусусиятлари эди. Александр Волков ижодидаги колористик ва пластик тажрибаларни ўрганиш натижасида унинг Врубелнинг кристалсимон рангтасвирон тилидан озуқа олгани, рус модернизмнинг кубофутуризида пластик тажрибалар олиб боргани кузатилади. Жазз мусиқаси Волков учун нақадар теран ва нозик услубиятни кашф қилиб берганини рассомнинг ўзи ҳам тан олади. Волков яратган колористика ўз беқарор чизиқлари ва бетиним текисликлари билан ҳамшиша ажралиб келган, бу эса мусиқа рассом ҳаётида юксак ижодий катта бир бурилиш ясаганидан далолат берарди. У ўз эсдаликларида реализм йўли инсон образини яратишда тўғри йўллигини таъкидлади.

Хулоса ўрнида шуни айтиш мумкинки, А.Волков социалистик реализмнинг сохта ғояларини, унинг ўлик руҳини енгиб ўтади, ўз санъатининг гуллаб-яшнаган даврида бўлгани каби, янги нуктаи назарда оламнинг буюклиги ва сирлилигини, инсон унга олиб келган маънавият ҳақида, ҳаётни баъзи бир ижодий ва “тортишиб бўлмайдиган” тамойилларга бўйсундириш борасида бир умр томошабинига ваъз ўқиб ўтди. Ушбу юксак нотада рассомнинг барча ишлари айнан ўзбек халқининг чуқур ва энгилмас руҳияти, меҳнатдан адо бўлмайдиган тиришқоқ ва метин иродасини, ўзининг барча –барча колористик манзараларида ўта жиддий маҳорат билан тасвирлаб бера олди.

Ижодининг сўнгги йилларида турли қийинчиликларни бошдан кечирган А.Волков ўз-ўзи билан мулоқот қилишга кучли эҳтиёж сезади. Бу рассомни автопортрет жанрига қайта ва қайта мурожаат этишига ундайди. 1940-1955 йилларда картонга ишланган автопортретлар туркумида санъаткорнинг ижод жараёнидаги руҳий ҳолатини таҳлил этиш мумкин. Ўзаро боғлиқликка эаг ушбу портретларнинг ҳар бирида алоҳида психологик ҳолат муҳрланган бўлиб, уларда кесайган мусаввир ҳаёт йўлининг охириги манзилига яқнлашиб бораётганини ҳис этамиз.

### Фойдаланилган адабиётлар рўйхати: (REFERENCES)

1. Искусство Советского Узбекистана. 1917-1972. – М. 11 б.
2. Р.Такташ. Изобразительное искусство Узбекистана (вторая половина XIX века до 60-е гг. XX века).- Тошкент, 1972.
3. "SALE 8003 / LOT 75: Alexander Volkov: Kok-su mountain river". Christie's. Archived from the original on January 19, 2013. Retrieved November 15, 2012.
4. М.И.Земская. Александр Волков. Мастер "Гранатовой чайханы". - М., Советский художник, 1975.
5. INTERVIEW: "Theodora Clarke meets Meruyert Kaliyeva at Christie's to discuss their Alexander Volkov exhibition". Russian Art and Culture. September 18, 2012. Retrieved November 15, 2012.
6. Drevin; Udaltsova; Kurdov (1934). The Art of Soviet Russia. Foreword by Fiske Kimball. Introduction and Catalogue by Christian Brinton. Philadelphia: American Russian Institute for Cultural Relations. Retrieved 15 November 2012.
7. John E. Bowl. "“A Silken Whirlwind of Unbridled Colors”: Aleksander Volkov and His Pictorial Legacy” (PDF). Retrieved November 15, 2012.
8. Апчинская Н. Творчество Александра Волкова. М.: Изобразительное искусство. С.132.
9. S.Sadikova, B.Kultashev, N.Kultasheva. Development of portrait of Uzbekistan during the early 20<sup>th</sup> century / Journal of Contemporary Issues in Business and Government. Vol.27. No.2/2021. P. 2040-2053
10. Имомов А. А.Волков ижодида ўз-ўзини англаш муаммоси / San'at . – 2019. №3. – Б. 20-24.
11. Александр Волков, Александра Загряжская, записки о художниках, мастерская Рябичевых
12. Максумова, Фарида. "Владимир Иванович Бурмакин—человек легенда актуальные вопросы монументального искусства узбекистана." Камолиддин Беҳзод номидаги Миллий рассомлик ва дизайн институти Ахборотномаси илмий-амалий журнали 5.03 (2021): 15-27.

**AVTOPOEZDLAR TORMOZ MEXANIZIMLARI  
PNEVMATIK QUVIRLARINING TEXNIK HOLATINI,  
AVTOPOEZDLARNING MOS TURIGA TADBIQ QILISH**

**A.Sh. Qosimov**

Fargʻona Politexnika Instituti  
Muhandislik kommunikatsiya qurilishi va montaji  
kafedrasida assistenti  
E-mail [a.sh.qosimov@ferpi.uz](mailto:a.sh.qosimov@ferpi.uz)

**D.R. Srojidinov**

Fargʻona Politexnika Instituti  
Muhandislik kommunikatsiya qurilishi va montaji  
kafedrasida assistenti  
E-mail [doniyorjonsrojidinov@gmail.com](mailto:doniyorjonsrojidinov@gmail.com)

**ANNOTATSIYA**

Maqolada avtopoezdlar tormoz mexanizimlarini holatini va tormozlash jarayonini oʻrganish uchun mos avtopoezd turini tanlashni asoslashdan iborat. Avtopoezdlar turiga qarab, yukning hajmi va gabarit oʻlchovlari hisobga olinib har bir boʻgʻini yoritib boriladi. Avtopoezdlarning yuk koʻtarish qobiliyati ularning tormozlanish jarayoniga taʼsiri koʻrsatib boriladi.

**Kalit soʻzlar:** tezlik, tyagach, tirkamali avtopoezd, egar tirkamali avtopoezd, uzun oʻlchamli yoʻl avtopoezdi.

**ABSTRACT**

The article consists of studying the braking system of motor trains and justifying the choice of a suitable type of motor train for studying the braking process. Depending on the type of motor train, the volume and dimensions of the cargo are taken into account, and each section is covered. the ability to drive is shown to affect their braking process.

**Key words:** speed, vehicle, truck with trailer, truck with trailer, long-distance road truck.

## АННОТАЦИЯ

Статья состоит из изучения тормозной системы автопоездов и обоснования выбора подходящего типа автопоезда для изучения процесса торможения. В зависимости от типа автопоезда учитываются объем и габариты груза, и каждый раздел покрыт. Показано, что способность управлять автомобилем влияет на их процесс торможения.

**Ключевые слова:** скорость, транспортное средство, грузовой автомобиль с прицепом, грузовой автомобиль с прицепом, грузовой автомобиль дальнего следования.

Tortuvchi avtomobil(tyagach) va unga ulangan bir necha (bir yoki ikki o'qli) tirkama (yarim pritsep,tirkama) dan iborat transport vositasi avtopoezd deb ataladi.Xalq xo'jaligining tez suratlarda rivojlanishi ko'plab avtomobil transporti ishlab chiqarishni talab qiladi.Tadqiqotlarning ko'rsatishicha, bu masalani faqat avtomobillar sonini oshirib emas,balki uning yuk ko'tarish qobilyatini oshirish bilan ham yechish zarur.Nazariy jixatdan avtopoezdning umumiy og'irligi cheklanmagan kata bo'lishi mumkun,lekin uning gabariti,yo'lga bosimi tavsiya etilgan normadan chetga chiqmasligi zarur,xozirgi paytda 250..300 t va undan ortiq yuk ko'tarish qobilyatiga ega bo'lgan og'ir avtopoezdlar mavjud. Avtopoezd texnikaviy iqtisodiy ko'rsatkichlarning avtomobilga nisbatan 1,5...2,0 marta yuqori bo'lishi uning afzalliklaridan biridir.

Avtopoezdlar quydagi afzalliklarga ega:

- 1) Avtopoezdning narxi shu og'irlikdagi avtomobil narxidan ancha kam;
  - 2) Avtopoezdning tuzilishi oddiy,unga texnikaviy xizmat ko'rsatish va uni ekspluatatsiya qilish uchun kam mablag' sarflanadi(masalan 1t yukni 1km masofaga tashish uchun avtopoezdlarda avtomobildagiga nisbatan 20-30% kam yonilg'i sarflanadi;
  - 3) Avtopoezd kuzovining foydali ish yuzasi avtomobilnikidan 1.4..1.5 marta ko'p;
  - 4) Avtopoezdlar ko'p turli yuklarni tashishga moslangan;
  - 5) Avtopoezdlar uchun garaj qurishga capital harajat kamayadi,chunki pritseplarni saqlash uchun maxsus joy zarur emas;
- o'qlari to'liq yuklangan transport vositasining massa markazining orqasida joylashgan, gorizonta va vertikal yuklarni tortib oluvchi transport vositasiga (avtopoezd) uzatuvchi beshinchi g'ildirak muftasi bilan jihozlangan tortuvchi transport

vositasi hisoblanadi. Bir yoki bir nechta yarim tirkamali avtopoezd o'qlari tortuvchi trailer bilan boshqarilishi mumkin;

- kamida ikkita o'q va tirkamaga nisbatan vertikal harakatlanishi mumkin bo'lgan va oldingi o'qlarni burish uchun xizmat qiladigan, lekin tortuvchi avtopoezdga sezilarli statik yukni o'tkazmaydigan tortish moslamasi (tortma) bilan jihozlangan to'liq tirkama bilan tortiladigan transport vositasi hisoblanadi;

- markaziy o'qli tirkama vertikal tekislikda avtopoezdga nisbatan harakatlana olmaydigan tortish moslamasi bilan jihozlangan tirkamali avtomobil. Treylar to'liq yuklanganda, o'qlar massa markaziga nisbatan siljiydi, shunda tirkama massasining 120% dan yoki 10 kN dan (ko'rsatilgan qiymatlardan pastroq) ozgina statik vertikal yuk o'tkaziladi. Yo'l poezdining barqarorligi, avtopoezdning bir qismi sifatida manevr qobiliyati, H yarim tirkamasi yuqori kesib o'tish qobiliyatiga ega. Tirkama tarkibidagi avtopoezdga nisbatan boshqariladigan, orqaga qaytish imkoniyati xuddi shu yuk ko'tarish qobiliyatiga ega bo'lgan yuk mashinalari kabi yo'l poezdlarining uzunligi qisqaroq. Navbat bilan avtomobilning dinamik koridoriga bardosh beradi, dizayni sodda va metall iste'mol koeffitsienti pastroqdir. Ulardan foydalanish yo'l qoplamasi koeffitsientini oshirish, yuklash va tushirish uchun ishlamay qolish vaqtini kamaytirish imkonini beradi. Egarli yo'l poezdining afzalliklaridan kelib chiqib, uni tirkama bilan taqqoslaganda, yo'l harakati xavfsizligi nuqtai nazaridan hisobga olinadi. Shuningdek, O'zbekiston Respublikasi Ichki ishlar vazirligi Yo'l harakati xavfsizligi inspeksiyasi Bosh boshqarmasi statistik ma'lumotlariga tayangan holda. O'zbekiston Respublikasida ro'yxatga olingan yarim tirkamalar soni 04-toifali tirkamalarga qaraganda 39% ko'proq bo'lganligi sababli, tadqiqot uchun yarim tirkamali avtopoezd tanlashga qaror qilindi.

Avtotransport parkining tahlili shuni ko'rsatdiki, N3 toifali yuk avtomobillari umumiy yuk avtomobillari, yarim tirkamalar sonining 25,8 foizini tashkil qiladi. 04-toifa barcha toifadagi yarim tirkamalar umumiy sonining 74% ni tashkil qiladi (barcha toifadagi tirkamalar umumiy sonidan 04-tirkamalar 13,6% ni tashkil qiladi). Bundan kelib chiqadiki, N3 va yarim tirkamali avtopoezd 04 traktorlari tarkibidagi avtopoezdlar avtomobil poyezdlarining umumiy sonining katta qismini egallaydi va shuning uchun tadqiqot kompozitsiyadagi avtomobilning texnik holatini o'rganish bilan cheklanadi.

Avtopoezd harakati bitta mashinaga qaraganda murakkabroq matematik munosabatlar bilan tavsiflanadi. Avtpoyezdning bir-biriga aylanma tarzda bog'langan elementlari o'zaro harakatlarni amalga oshirishi sababli, transport vositasining buklanish ehtimoli ortadi. Yarim tirkamaning o'qlari yo'lning burilish radiusiga to'g'ri



kelmaydigan traektoriyalarga va natijada g'ildiraklarning sirpanishi, ayniqsa, sirpanchiq yo'larda avtopoyezdning harakatlanishi va barqarorligini buzadi.

Avtomobililar fani rivojlanmoqda va ilgari yaratilgan tizimlar fan uchun katta muammolarni keltirib chiqarmadi. Bugungi kunda transport vositasining dizayni tubdan o'zgardi - bular katta massa o'lchovli parametrlarga ega, yuqori darajadagi dinamik xususiyatlarga ega (tezlik, tezlashtirish, sekinlashuv) va tashqi parametrlarga (qiyin yo'l muhiti - intensivlik, transport oqimlarining zichligi va poezdlar), bu qiyin sharoitlarda haydovchilar transport vositalarini hisobga olishlari va xavfsizlikni ta'minlashlari kerak. Shu sababli, ushbu dissertatsiya tadqiqotida ishchitormoz tizimi avtopoyezdning texnik holatining ta'siri tanlangan turdagi transport vositalarining o'ziga xos xususiyatlarini hisobga olgan holda harakat xavfsizligini ta'minlash. Keling, Avtopoyezd uchun ishchi tormoz tizimining ishlash ko'rsatkichlarini ko'rib chiqaylik. Treylar turiga qarab quyidagi avtopoyezd turlari mavjud:

1. Tirkama yo'l poezdi

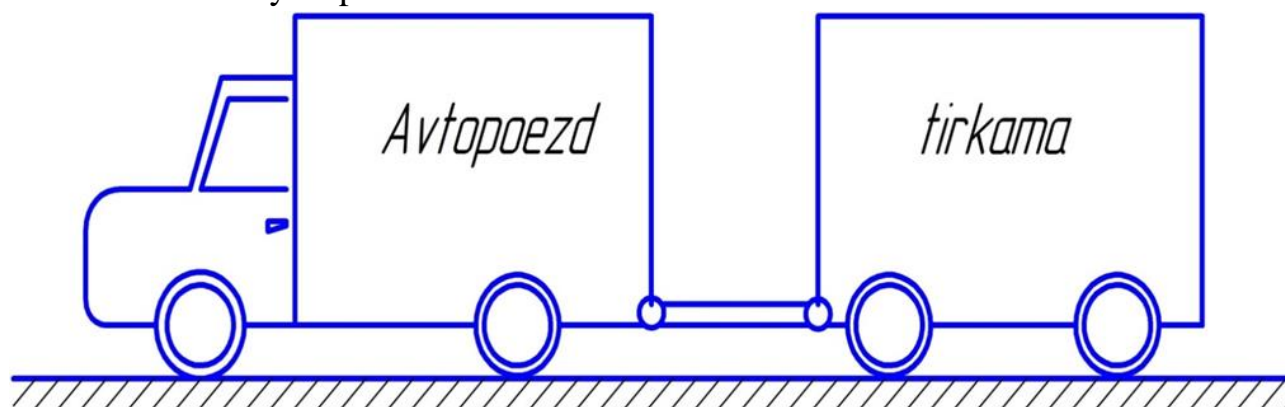

Shakl 1. Tirkamali avtopoyezd.

2. Yarim tirkamali avtopoyezd.

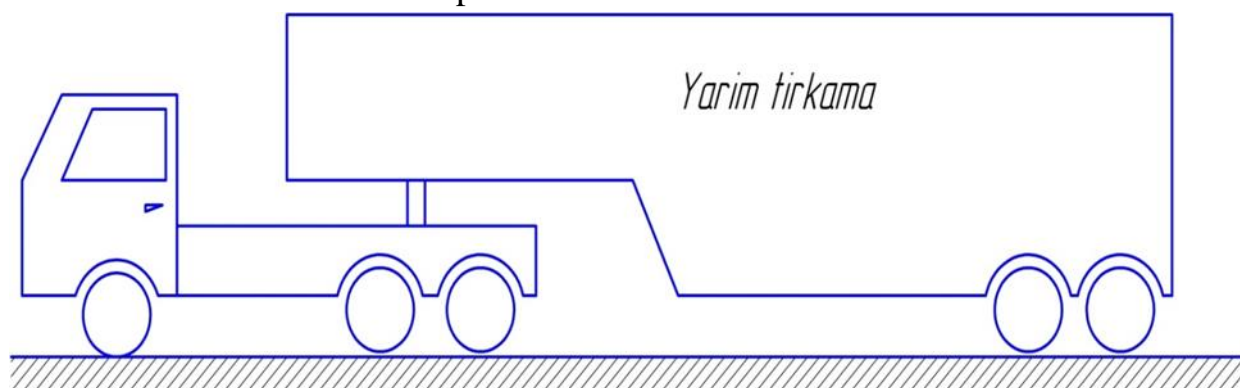

Shakl 2. Egarli yo'l avtopoyezdi

3. Uzun o'lchovli yukli avtopoyezd.

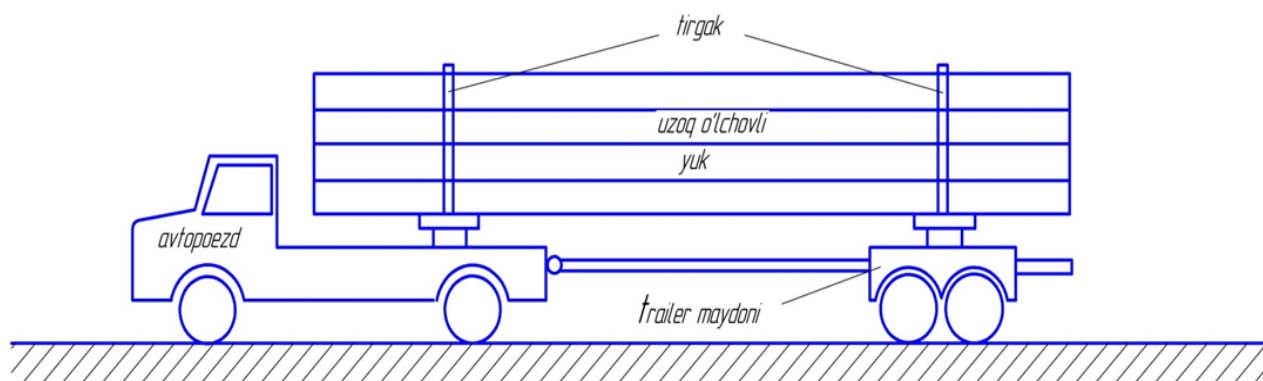

Shakl 3. Uzun romorkli avtopoezd.

#### 4. Qo'shimcha tirkamali avtopoezd

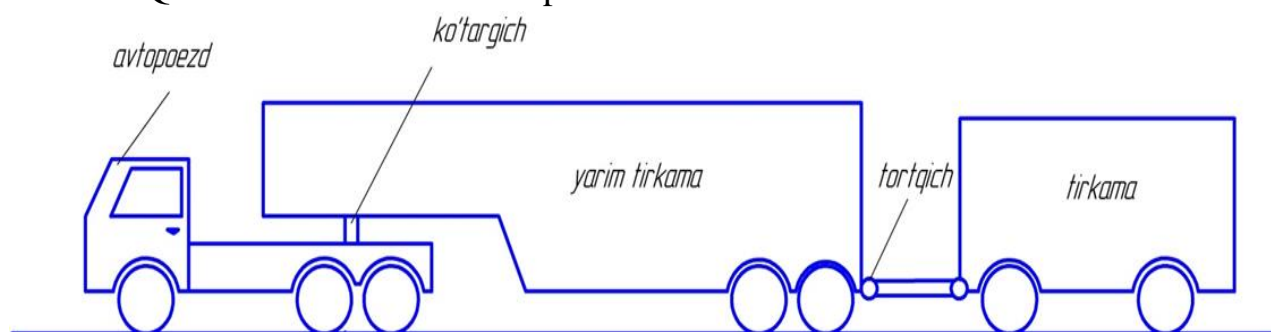

Shakl 4. Egar – aravachali treylerli avtopoezd.

Avtopoezd tormoz tizimining ishlashi davomida uning barcha tizimlarining, shu jumladan tormoz tizimining texnik holati o'zgaradi va tormozlash samaradorligiga va natijada harakat xavfsizligiga sezilarli ta'sir qiladi. Avtopoezdning samarali tormozlanishini ta'minlash uchun tormoz boshqaruvi to'rtta murakkab tizimni o'z ichiga oladi.

1. Avtomobilning kerakli tezligini ushlab turish, uni har qanday sharoitda to'liq to'xtashgacha kamaytirish uchun mo'ljallangan ishchi tormoz tizimi:

2. Ishchi tormoz tizimi ishlamay qolganda avtomobilni to'xtatish uchun xizmat qiluvchi zaxira tormoz tizimi;

3. To'xtash tormozi tizimi, tashqi kuchlar ta'sirida avtomobilni qo'llab-quvvatlovchi yuzada harakatsiz ushlab turish uchun mo'ljallangan;

4. Yordamchi tormoz tizimi, u uzoq vaqt davomida transport vositasining doimiy harakat tezligini saqlab turish va noldan boshqa chegaralarda tartibga solish uchun mo'ljallangan.

### FOYDALANILGAN ADABIYOTLAR RO'YXATI: (REFERENCES)

1. Otaboyev, N. I., Qosimov, A. S. O., & Xoldorov, X. X. O. (2022). AVTOPOEZZD TORMOZLANISH JARAYONINI ORGANISH UCHUN AVTOPOEZZD TURINI TANLASH. *Scientific progress*, 3(5), 87-92.
2. Oxunjonov, Z. N. (2022). AVTOMOBIL OYNALARINI VAKUUMLASHDA VAKUUM XALQALARINI KONSTRUKSIYALARI TAXLILI. *Zamonaviy dunyoda innovatsion tadqiqotlar: Nazariya va amaliyot*, 1(11), 11-14
3. Валихонов, Д. А. Ў., Ботиров, А. А. Ў., Охунжонов, З. Н., & Каримов, Р. Х. (2021). ЭСКИ АСФАЛЬТО БЕТОННИ КАЙТА ИШЛАШ. *Scientific progress*, 2(1), 367-373.
4. I.O. Ergashev, R. J. Karimov, A. M. Turg'Unbekov, & S. S. Nurmatova (2021). ARRALI JIN MASHINASIDAGI KOLOSNIK PANJARASI BO'YICHA OLIB BORILGAN ILMIY TADQIQOTLAR TAHLILI. *Scientific progress*, 2 (7), 78-82.
5. Mukhtorov Sherzodjon Sobirjon ugli, & Srojidinov Jurabek Ravshanjon ugli. (2022). DISTRIBUTION OF THE NUMBER OF FAULTS AND TIME OF RESTORATION OF ELEMENTS OF SEWER NETWORKS. *Galaxy*
6. Fayziev, P., Zamir, K., Abduraxmonov, A., & Nuriddin, O. (2022). Solar multifunctional dryer for drying agricultural products. *ACADEMICIA: An International Multidisciplinary Research Journal*, 12(7), 9-13.
7. Bahadirov G.A., Obidov N.G'., & Sultonov T.T. (2021). ILDIZ MEVALARNI SARALASHDA RESURS TEJOVCHI TEXNOLOGIYALARDAN FOYDALANISH. *Ресурсосберегающие технологии на транспорте*, 22 (1), 101-104. doi: 10.24412/cl-36897-2021-1-101-104
8. Gayrat, B., Bekhzod, U., & Nuriddin, O. (2022). DETERMINATION OF ANGLES OF SLIDING AND ROLLING OF POTATO TUBERS ON SURFACES CONSISTING OF DIFFERENT MATERIALS. *Universum: технические науки*, (4-12 (97)), 24-26.
9. Бахадиров FA, У. Б. (2021). Обидов HF Картошка туганакларини саралаш учун янгича конструкциядаги барабанли саралаш машинаси. *Научно-технический журнал ФерПИИ. Фергана*, (1).
10. Toxirov I. X., Toshqo'Ziyeva Z. E. CHIZMA GEOMETRIYA VA MUHANDISLIK GRAFIKASI DARS MASHG 'ULOTLARIDA TEST SINOVLARINI O 'TKAZISH TALABLARI //Экономика и социум. – 2022. – №. 4-2 (95). – С. 481-486.
11. Toxirov, I. X., and Z. E. Toshqo'Ziyeva. "CHIZMA GEOMETRIYA VA MUHANDISLIK GRAFIKASI DARS MASHG 'ULOTLARIDA TEST

SINOVLARINI O 'TKAZISH TALABLARI." Экономика и социум 4-2 (95) (2022): 481-486.

12. Abdulkhaev, Z., Madraximov, M., Arifjanov, A., & Tashpulotov, N. (2023, March). Optimal methods of controlling centrifugal pumps. In AIP Conference Proceedings (Vol. 2612, No. 1, p. 030004). AIP Publishing LLC.

13. Madaliev, M. E. U., Abdulkhaev, Z. E., Toshpulotov, N. E., & Sattorov, A. A. (2022, October). Comparison of finite-difference schemes for the first order wave equation problem. In AIP Conference Proceedings (Vol. 2637, No. 1, p. 040022). AIP Publishing LLC.

14. Arifjanov, A., Samiev, L., Yusupov, S., Khusanova, D., Abdulkhaev, Z., & Tadjiboyev, S. (2021). Groundwater Level Analyse In Urgench City With Using Modflow Modeling And Forecasting System. In E3S Web of Conferences (Vol. 263, p. 03010). EDP Sciences.

## ПРИНЦИПЫ ОРФОГРАФИИ СОВРЕМЕННОГО ЛИТЕРАТУРНОГО ЯЗЫКА

**Холпулатова Севинч**

Шахрисабзский государственный педагогический институт,  
студентка 1 курса 3-22 группа русского языка  
в группах иностранных языков

Старший преподаватель: **Тиллаева Муяссар Ербазаровна.**

### АННОТАЦИЯ

Цель написания данной статьи - разъяснить сущность русской орфографии и дальнейшее усиление изучения правил правильного письма.

**Ключевые слова:** Орфография, орфограмма, фонематический, традиционный, фонема, морфема, этимология.

### ABSTRACT

The purpose of writing this article is to clarify the essence of Russian orthography and to further strengthen the study of the rules of correct writing.

**Keywords:** Orthography, spelling, phonemics, traditional, phoneme, morpheme, etymology.

Орфография - это исторически сложившиеся система единообразных написаний, которая используется в письменности

Орфография - ( orthos- правильно, grapho - пишу) - то есть правильное написание. Орфография похожа на графику. Они изучают письменную речь. В орфографии существует орфограмма. Орфограмма - это написание, выбранное из ряда возможных написаний. Например, в слове " год" , там слышится [т] , но пишется [д]. Это варианты отражения на письме звуковой оболочки слова. В настоящее время Правописание русского языка регулируется " Правилами русской орфографии и пунктуации" , действующими с 1956 года. Когда - то принятие этих правил имело решающее значение для упрощения русской письменности. Это был первый свод обязательных, установленных законом правил, устранивших существенную несогласованность в русской орфографии раскрываются с помощью её принципов: Эти принципы:

- Морфологический;
- Фонетический;
- Традиционный ( исторический).

Правила правописания могут основываться на разных принципах. В основном, русская орфография является Морфологической и соответственно основным принципом русской орфографии является Морфологический принцип. Суть его в том, что он требует единства написания значимых частей слова. Например, Водить- водить- водичка- вывоз.

Морфологический принцип - это отражающий единообразие отражения на письме одной и той же морфемы, вне зависимости от её звучания. Следует отметить, что овладение правописания и по морфологическому принципу не будет эффективным без прочных речевых навыков учащихся.

Морфологический принцип является ведущим и регулирует более 90% всех написаний. Его суть состоит в том, что на письме не отражаются фонетически позиционные изменения, редукция гласных, оглушение, извлечение, смягчение согласных. В разных источниках этот основной принцип может иметь разное название - фонематический, морфематический, морфологический: Боль - больно, поезд - поездка.

Фонетический принцип. В современной фонологии ( раздел языкознания, изучающий строение звукового строя языка и функцию звуков в системе языка) принято считать, что когда два или более звука меняют своё место, это и есть фонетический принцип. Фонема - это языковая единица, представленная рядом чередующихся звуков. Так, фонема [ О ], в русском языке может быть представлена следующими регулярно повторяющимися в речи носителей языка звуками: сильная позиция - под ударением Мо- ро`з; слабая позиция - без ударное положение: " вода" [ в^да ].

Русская фонематическая графика: буква различается в одной морфеме и в сильном варианте, и в слабой позиции. Фонема - это семантическое различие. Например, слово зуб- дуб обеспечивает единое понимание. Буква, обозначающая фонему. Независимо от её звуковых вариантов, значение морфемы. Фонетический принцип в основном объясняет те же орфограммы, что и морфологический принцип, но с другой точки зрения, что обеспечивает более глубокое понимание природы орфографии. Это более наглядно объясняет, почему необходимо обращать внимание на ударный вариант, сильную позицию. При рассмотрении безударной гласной морфемы, фонематический принцип



позволяет сочетать множество различных правил: проверка безударных, гласных, звонких и глухих согласных, непроизносимых согласных: способствует пониманию системы правописания.

Морфологические и фонематические принципы не противоречат друг другу, а углубляют друг друга. Исследование гласных и согласных в слабом состоянии через сильное из фонематики, опирается на морфемный состав слова, части речи и их формы по морфологическому принципу.

Морфологической принцип не охватывает всё, без исключения написания. Бывают случаи, когда написания ему не подчиняются и даже противоречат наряду с морфологическими, фонетическими, традиционными принципами.

Фонетический принцип определяет такое письмо, в котором буквы обозначаются последовательно теми звуками, которые действительно произносятся в каждом конкретном случае, то есть основа правописания произведение. Фонетический принцип используется в сербском, белорусском и частично русском языках. Русская орфография сложилась в ходе длительного исторического развития, поэтому в ней много надписей, которые уже не соответствуют её основному состоянию. Так, в древнерусском языке звуки были ь ( мягкий) и ь ( твердый) , а после них надо было писать согласные. В современном русском языке эти звуки уже актуально

Молоко- [ М^лако ];

Весна- [ В'и сна ].

Традиционный ( Исторический) принцип . По традиционному принципу слово писалось так, как оно было в старину, или происходило от этого языка. Этот принцип иногда называют историческом , потому что исторически сложились традиционные варианты написания, некоторые из которых можно объяснить движением исторических фонетическим моделям.

Иногда эти варианты написания называют этимологическими, так как они отражают историю слова. Но традиционные написания не всегда отражают этимологию слов и часто прямо противоречат ей, традиционный принцип регулирует написание непроверяемых гласных и согласных [ Собака ] , [ аптека ] , корней с чередованиями [ Слагать - сложение ] , дифференцирующих написаний: [ Ожѣг- ожог ] .

Заключение

Таким образом, изучение принципов орфографии современного литературного языка остаётся весьма актуальной. Так как ценность русской орфографии - в строгом соблюдении орфографических правил. По этому поводу

известный языковед Л. В. Щерба писал: " Писать безграмотно - значит посещать на время людей, к которым мы адресуемая, а потому совершенно недог..."

Грамотное письмо - признак культурного человека. Чтобы грамотно писать , нужно знать орфографические правило и уметь применить их.

### **ИСПОЛЬЗОВАННАЯ ЛИТЕРАТУРА**

1. Книга " Русский язык " универсальное пособие - ( Абдурахманова Шохсанам). Ташкент -2021 г. 151 стр.
2. Книга " Русский язык" - ( Халилова Луиза Адыловна ) . "Навруз" Ташкент - 2013 г. 131 стр.
3. Книга " Русский язык" ( В. В. Бабайцева) Москва - 2001 г. 11-14 стр .

## УДАРЕНИЕ В СОВРЕМЕННОМ РУССКОМ ЯЗЫКЕ

**Жабборова Бибисора Хуснидиновна.**

Шахрисабзкого государственного педагогического института студентки  
первого курса рт 3-22 русский язык в группах иностранных языков.

Старший преподаватель Шахрисабзкого государственного  
педагогического института: **Тиллаева Муяссар Ербазаровна**

### АННОТАЦИЯ

Знакомство иностранных обучающихся с русским языком начинается с изучения алфавита и произношения букв, параллельно усваиваются простейшие коммуникативные модели, необходимые в жизненных речевых ситуациях, и формируются навыки говорения и чтения. В данной статье приводится описание лингвометодических особенностей формирования фонетических навыков при постановке ударения в словах русского языка. В работе были использованы описательный, сравнительно- сопоставительный аналитический метод, метод обобщения и систематизации научных исследований и методических разработок. Рассмотрена специфика постановки ударения в русском языке представлены примеры упражнений для преодоления описанных ошибок и для формирования акцентологических навыков.

**Ключевые слова:** ударение, акцентологией, словесное ударение, синтагматическое ударение.

### ABSTRACT

Foreign students start their acquaintance with the Russian language by learning the alphabet and pronunciation of letters at the same time acquiring the simplest communicative models needed in every day speech situations and developing speaking and reading skills. This study is devoted to the description of the linguistic and methodological features of the formation of phonetic skills when placing the stresses in Russian words. The authors used a descriptive comparative, analytical method, a method of generalization and systematization of scientific research and methodological developments. The paper considers the specific character of accentuation in the Russian language, provides the examples of exercises for over coming the described mistakes and for the formation of accentological skills.

**Keywords:** stress, accentology, word stress, syntacmatys stress

Звуковая речь не может существовать без ударения. Ударение- это выделение одного из слогов в большей силой. Ударение относится к

суперсегментным единицам языка. Ударение не существует отдельно от фонем и слогов, они выступают в речевом потоке совместно. Русское словесное ударение оказывает непосредственное влияние на силу, длительность звучания, тембр гласных звуков в слове. Именно с ударением в русском языке связаны наиболее серьёзные фонетические изменения гласных. В безударных слогах происходит редукция гласных звуков. Для обозначения ударения обозначается международный термин «акцент».

Наука об ударении называется акцентологией, а типы ударения – акцентными типами. Различают следующие типы ударений: словесное, синтагматическое (фразовое, логическое). Различают три типа ударения:

словесное ударение;

синтагматическое (фразовое, логическое) ударение;

выделительное ударение.

Непосредственно с фонетическими законами связано словесное ударение. Словесное ударение характеризуется всегда целым комплексом признаков: длительностью (количеством), силой, качеством: длительность ударного гласного является для русского языка его основным характерным свойством. По словам Л.В.Щербы, ударный гласный длиннее первого предударного в полтора раза, т.е., русское словесное ударение является количественным или квантитативным (лат. *quantitas* – количество); сила звука. Русское словесное ударение является силовым, или динамическим (экспираторным), т.к. ударный звук произносится с большим мускульным напряжением; русское ударение является качественным, т. к. безударные гласные сильно отличаются от ударных.

Итак, русское словесное ударение является силовым, или динамическим, количественным и качественным. Обычно используется термин количественно-динамическое ударение. Так ударный гласный сильно отличается от безударного своей тембровой ясностью, отчётливостью. Тогда как безударные имеют тембр неясный, зависящий от места их по отношению к ударению. Предударный [ʌ] несколько слабее и короче [a] ударного, а [ъ] в быстром темпе может совсем выпадать (кър ʌ ндаш). Словесное ударение используется в языке как сигнал слогораздела. Если в потоке речи встречаются рядом два ударных слога, то между ними всегда будет проходить граница, делящая текст на фонетические слова. Сущность словесного ударения заключается в том, что не все слоги в слове произносятся одинаково: один из них в слове выделяется большей силой произношения. Выделение одного слога из группы слогов называется ударением. Слог, который произносится с большей силой выделения, называется ударным. Выделение слога в словах русского языка происходит за счёт усиления мускульного напряжения работающих органов речи, что приводит к усилению силы, длительности и тембра (а значит, и качество в целом) звучания ударного

гласного звука. Изменять качество под влиянием ударения могут только гласные звуки. Но так как гласные составляют вершину слога, то весь слог произносится более отчётливо

Характеристика русского словесного ударения. Русскому словесному ударению присущи следующие свойства:

По степени интенсивности русское словесное ударение может быть сильным и слабым. Сильным словесным ударением характеризуются все знаменательные слова. Слабым ударением обладают незнаменательные слова и многие знаменательные слова: двусложные и трёхсложные предлоги: кроме, после, вокруг, напротив, поперёк, между, через и др.: Сидели напротив окна;

односложные союзы: как, раз: Раз обещал, надо выполнить. Не знаю, как это сделать;

двусложные и трёхсложные союзы: хотя, когда, если, потому что, едва: Сделаю, потому что обещал.;

союзные слова: который, какой, что, где, когда: Дошли до места, куда направлялись;

личные и притяжательные местоимения: я, меня, наш, мой: Моему приятелю скучно;

простые числительные в сочетании с существительными: два, три и др.: два года;

глагол быть: День был тёплым; 8) вводные слова: Я, может быть, не прав.

В сложных знаменательных словах есть основное и побочное ударение. Постановка побочного ударения зависит от состава сложных слов (паровоз – машиностроение) и от семантики слова (применимости слова к одному понятию), а также от ритмического рисунка слова или его длины: чем длиннее слово, тем больше оснований сделать в первой части побочное ударение. При постановке побочного ударения сложное слово рассматривается как два фонетических слова: глубокоуважаемый. Основное ударение обозначается знаком акут ['], побочное – знаком гравис [˘]. Русское словесное ударение обладает разноместным характером, или является свободным, нефиксированным. Это значит, что оно может стоять на любом слоге в слове, или не закрепляется за определённым слогом в составе слова: берег, товарищ, молодец. Разноместность русского ударения помогает различить слова-омонимы: за'мок и замо'к; и разные формы одного и того же слова: руки' (р.п. ед.ч.) – ру 'ки (им.п. мн.ч.). Разноместность русского ударения создаёт значительные трудности для овладения произносительными нормами русского литературно языка.

4. Русское свободное ударение может быть подвижным и неподвижным (постоянным). Это качество русского ударения связано с закреплённостью ударения на одной морфеме в формах одного слова: рука', ру'ки, руки' (подвижное); соба'ка, соба'ки, соба'ке, соба'кой (неподвижное). В целом русское ударение является свободным подвижным. Оно выполняет словообразующую и формообразующую функции. Ряд слов в русском языке не имеет ударения. К таким словам относятся обычно служебные слова (союзы, частицы, предлоги). Предлоги, союзы, связки и препозитивные частицы – это проклитики (за лесом, да здравствует), постпозитивные частицы – энклитики (что-то, иди же). Во всех этих случаях / вы правы (предлог). Возьми книгу и мне (союз). Он или я (союз). Я было / хотел уйти (частица). Город наш / был окружён лесами (притяж. месте). Для различения слов и их форм русское ударение может использоваться потому, что оно разноместное и подвижное. В словах с подвижным ударением происходит перенос ударения с одного слога на другой, с одной морфемы на другую. Например: озеро-озёра, дерево- деревья, бороться- бороться и другие. Подвижное ударение в русском языке встречается очень редко (около 4%). Чаще всего при образовании грамматических форм ударение остаётся на одном и том же месте. Например: делаю- делают, книга- книги. Неподвижное ударение в русском языке встречается чаще (около 96%). В некоторых словах русского языка ударение ставится то на одном, то на другом слоге. Оба варианта являются правильными (нормативным, литературным). Такое ударение называется двойным, например: мышление- мышление, металлургия- металлургия, творог- творог, одновременно- одновременно, иначе- иначе, пролётый- пролётый и другие. Ударение может быть ненормативным (разговорным, устаревшим, профессиональным?). Например: звонишь, приговор (разг): кладбище, музыка (устар): компас, добыча (спец); в некоторых словах наряду с основным ударением выступает побочное ударение. К ним относятся сложные слова? Например: железобетон, древнерусский и т.д.

## **ЗАКЛЮЧЕНИЕ:**

Безусловно, каждый человек должен с большим вниманием относиться к чистоте и правильности своей речи, не должен забывать о языковой ответственности: именно с помощью языка передаются культурные и интеллектуальные богатства из поколения в поколение, именно хорошее владение речью даёт личности возможность полно реализовать себя в профессии и творчестве; качество языковой среды свидетельствует о духовном здоровье общества.



### ИСПОЛЬЗОВАННЫЕ ЛИТЕРАТУРЫ

1. Введенская Л.А., Павлова Л. Г., Кашаева Е. Ю. Русский язык и культура речи: учебное пособие для вузов. 9-е изд. — Ростов н/Д.: изд-во «Феникс», 2004. — 544 с. (Серия «Высшее образование»).
2. Новый орфоэпический словарь русского языка / Сост.Т. Ф. Иванова. — Москва, 2006.
3. Орфоэпический словарь русского языка для школьников / Сост. Михайлова О. А. — Екатеринбург, 2005.
4. Русский язык : учебное пособие для абитуриентов/ Т.Т Кельдиев. - Ташкент: „Yangiyul Poligraph Service ", 2021.-368с.

## **METHODOLOGY FOR DETERMINING THE EFFECT AND DIRECTION OF DOWNLOADS IN THE PROCESS OF TRAINING A GREEK RUM WRESTLER**

**N.N.Azizov**

Namangan State University Department of sports activities candidate  
of Pedagogical Sciences dotsent,

**Sh.Tursunov**

Namangan State University Jismnoy cultural direction  
magistiratr Namangan Sity, Uzbekiston  
[nosirjonmatillayev@gmail.com](mailto:nosirjonmatillayev@gmail.com)

### **ANNOTATION**

This article presents a scientific and methodological assessment of the physical fitness, special physical fitness, functional indicators and load-bearing, size and norm of Greco-Roman wrestlers and shows the results.

**Keywords:** Greco-Roman wrestling, physical training, special physical training, functional indicators, magnitude of loads, norm, scientific and methodological analysis, scientific methodology, analysis.

## **МЕТОДИКА ОПРЕДЕЛЕНИЯ ЭФФЕКТА И НАПРАВЛЕНИЯ ЗАГРУЗОК В ПРОЦЕССЕ ТРЕНИРОВКИ ГРЕКО-РИМСКОГО БОРЦА**

**Н.Н.Азизов**

Кафедра спортивной деятельности Наманганского государственного  
университета кандидат педагогических наук, доцент,

**Ш.Турсунов**

Наманганский государственный университет направление физической  
культуры магистратура Г. Наманган, Узбекистан  
[nosirjonmatillayev@gmail.com](mailto:nosirjonmatillayev@gmail.com)

### **АННОТАЦИЯ**

В данной статье проведен научно-методический анализ физической подготовленности, специальной физической подготовленности,

функциональных показателей борцов греко-римского стиля, определены величина и норма нагрузок, а также показаны результаты.

**Ключевые слова:** греко-римская борьба, физическая подготовка, специальная физическая подготовка, функциональные показатели, величина нагрузок, норма, научно-методический анализ, научная методика, анализ.

## YUNON RUM KURASHCHISINI TAYYORLASH JARAYONIDA YUKLAMALARNING TA'SIRI VA YO'NALISHINI ANIQLASH METODIKASI

**N.N.Azizov**

Namangan davlat universiteti Sport faoliyati kafedrasida  
Pedagogika fanlari nomzodi, dotsent,

**Sh.Tursunov**

Namangan davlat universiteti Jismnoy madaniyat  
yo'nalishi magistrat Namangan shahri, O'zbekiston  
[nosirjonematillayev@gmail.com](mailto:nosirjonematillayev@gmail.com)

### ANNOTATSIYA

Ushbu maqolada yunon-rim kurashchilarining jismoniy tayyorgarligi, maxsus jismoniy tayyorgarligi, funksional ko'rsatkichlari va yuklamalar kattaligi va me'yorini aniqlash yuzasidan ilmiy-uslubiy taxlil olib borilgan hamda natijalar ko'rsatilgan.

**Kalit so'zlar:** yunon rum kurashi, jismoniy tayyorgarligi, maxsus jismoniy tayyorgarligi, funksional ko'rsatkichlari, yuklamalar kattaligi, me'yor, ilmiy-uslubiy taxlil, ilmiy uslubiyat, tahlil.

**Introduction** The relevance of the topic believes that high indicators of the functional capabilities of athletes directly depend on the number of training sessions taking place in the microcycle and on the day, and the Reserve capabilities of the body to solve the task of basic and additional training are maintained at the level necessary for it.

**Analysis of the literature on the topic** L.P.Matveev Belov A.V, and others mainly advance two main factors: the effect of loads on the state of athletes and the rational exchange of loads of different sizes during the training process. Today, in sports practice, there are not enough scientifically based guidelines and recommendations regarding the problems of the influence of loads of different sizes

and directions on the state of wrestlers in sports wrestling. An analysis of available sources has shown that in their scientific work it is necessary to influence the special endurance components of wrestlers on a competitive basis.

**Research methodology** his scientific work reveals ways to raise the aerobic and anaerobic capabilities of wrestlers and gives practical recommendations for its implementation.

**Table 1**  
**Methods for determining the effect and direction of downloads in the training process of Greek rum wrestlers (n-16)**

Tajriba guruhi	10 seconds	13	15	17	19	22	23	27	31	26	22	29	27	25	30	32	28	23	19	14
	1 min.	78	90	102	114	132	138	162	186	156	132	174	162	150	180	192	168	138	114	84
	Training effect	KE	KE	KE	KE	KE	KE	AA A	AG	AA A	KE	AA A	AA A	KE	AA A	AG	AA A	KE	KE	KE
	Scoring points	5	3	1	1	4	5	10	21	8	4	14	10	7	17	25	12	5	1	4
	Exercise time	6	5	7	5	4	4	6	6	10	5	8	6	7	4	4	5	8	8	12
	Total download size	30	15	7	5	16	20	60	126	80	20	112	60	49	68	100	60	40	8	48
<b>Total load size</b>																				<b>924</b>

**Note:** **KE** is more aerobic, **AAA**-mixed arob-anaerobic, **AG**-anaerobic glycolytic. The overall payload size was 924. By multiplying the evaluation score and exercise performance time, the total load size and total load size were developed.

**Methods for determining the effect and direction of downloads in the training process of Greek rum wrestlers**

Heart contraction experimental groupinig results showed that heart contraction in this was determined by 10 seconds and measured 19 times during the 120-minute training period, the results of the overall group were determined, and in this the results of the experimental group of Greek rum wrestlers, in which no specific movements were detected during the training period.

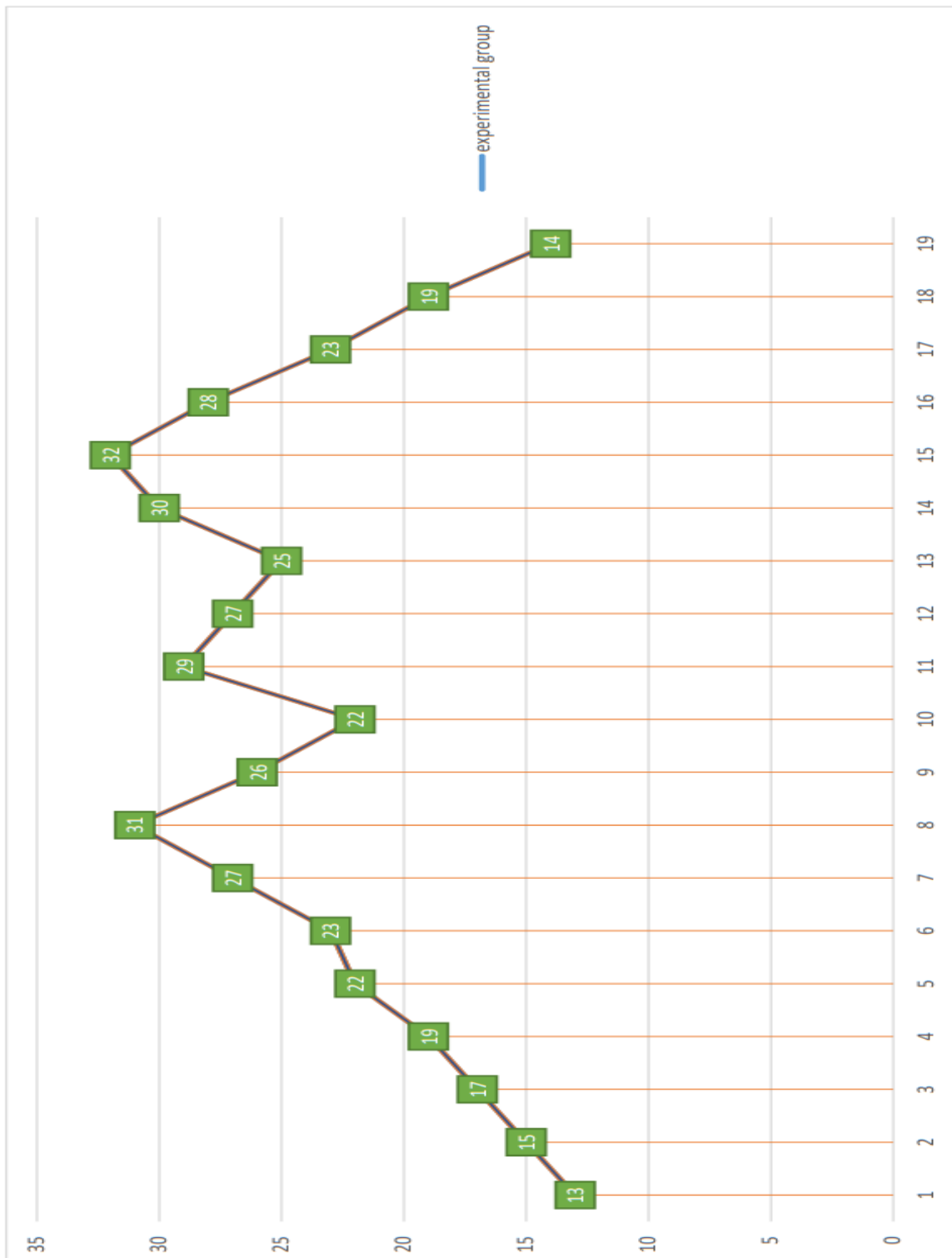

**The purpose of the study** in his scientific work, the solution of this problem is considered from a different point of view. The use of Special Non-economy medium-sized loadings in training has extended the decrease in the effect of alternating loadings by 2-3 days. The use of a load in a special description of the same size extends the recovery period of the organism by 4-5 days, according to the author, the duration of

the recovery of special endurance does not depend on its direction, but on the size of the next load.

**Results and discussions** according to the most recent research work carried out in other sports, in particular, the reduction of the body's recovery period after the use of large loads in sports wrestling types differs according to the size and direction of loads, and the effectiveness of the recovery process increases only under conditions when the size and direction of loads in additional training differ from despite the fact that the use of loads of different sizes and directions in Greek rum wrestling training is very important in solving the problem, the problem of their impact on the body and state of athletes has not been solved. There is not enough information on this problem, including in the available sources. This testifies to how relevant the problem under study is. Our research is also devoted to this problem.

High load training is a major factor in raising the working capacity of highly qualified athletes. Boltayev Z.B, states that after the moment the athlete reaches the peak of a certain level of conditioning, further development of his physical qualities can be achieved only if he can apply the highest loads in accordance with his personal functional characteristics. A large number of authors argue that the use of large-load training in the pre-competition preparatory stage provides great benefits. At the same time, in accordance with the results of another study improper planning of large-load training leads to a violation of the lifestyle, diet, work and rest rhythm, and extreme strain occurs in the athlete's body.

Volkov V.N. and others show that the emergence of such a state of extreme tension is also influenced by a violation of the principle of solitary exercise.

However, Guba V.P, (35) believes that an increase in the functionality of the athletes ' organism will be associated with an increase in the level of conditioning of the athlete. In accordance with the above points, it can be concluded that the performance of large-load exercises in the training process is the main factor indicating the degree of impact on the body of athletes. As a result, the higher the speed and intensity of recovery processes in the body of athletes, the higher the load size.

Dorohov R. According to the opinions of N, (100), training with a large load changes the following functional indicators of the body: exhaustion in the muscles, difficulty breathing, decreased ability to work and activity, decreased sensitivity, the appearance of general exhaustion, rawness, decreased attention, difficulty in thinking processes, etc. Based on the analysis of the above signs, it can be concluded that it is impossible to determine the nature of the load, the magnitude of the load in training in accordance with the body's response movement. After applying super-high loads in



training, up to 4-6 days the body's working capacity will be higher than its initial state (level). Planning a repeat of downloads on the same days will give a good result. In studies with players, however, the ability to work like this has been maintained for up to 7 days. After the application of large loads, the duration of the recovery period of the body stretches from 3 to 8 days.

Kerimov F.A. The result of studies (47) shows that after the application of large loads, after 2 days, a slight recovery (supercompensation) effect of disturbed balance may appear in the body, but during the first day there is a strong decrease in the body's working capacity. In his research, from training conducted with large loadings, he studied the improvement of the special endurance phase for a long time. The author believes that the effect of downloads at a long stage of training depends on the description of the work to be performed next.

A number of authors believe that in addition to greatly increasing the recovery effect of disturbed balance in the body, it is necessary to apply loads that contribute to a certain level of recovery in future training. In several other research works (108,120) this topic is also developed. The authors attach importance to large-load training, which is carried out in case of recovery, which is not enough to increase the results of more sports. They argue that the disturbed balance in the body depends on the condition of performing a large load of work in the fatigue phase - before a state of yet unimaginable recovery occurs.

Such a phase is assumed by large loads up to 30-50% of the total volume of work performed in individual training. The severity of the loads the subsequent preservation of the effect will depend on the movement voltages in the body and its vegetative functions. This stage is a necessary moment to increase the functionality of the athletes' organism in the process of training. We know that according to most studies various processes have occurred in the body as a result of muscle work activity, and they can be divided into phases as follows: 1-exhaustion; 2-Recovery; 3-Extreme recovery; 4-return to the initial state. In the process of training, it is necessary to achieve that the trace of the effect generated in the body under the influence of loads does not completely disappear before giving a new load. The loadings given in this case are transformative in nature, and as a result of prolonged muscle work activity, traces of the effect are formed in the body.

**Conclusions and recommendations** As a result of muscle work activity, functional and structural changes occur in the body, as a result of which it leads to an increase in the level of training rhythm. According to the results of the study, they propose to divide the recovery phase of the organism into 2 interconnected phases:

Phase 1 is the initial recovery, which can take from a few minutes to several hours. This is the case (the restoration of the body's working capacity due to changes in somatic and vegetative functions will have a homeostasis orientation); phase 2 – constructive changes in the systems and tissues of the body (conditions are created for the formation of a response reaction). The second phase plays a key role in creating the body's chances of being able to handle large physical loads. Therefore, work and rest performed in the structure of microcycles are of particular importance.

Nevertheless, it is difficult to imagine increasing the level of exercise without large loads, when planning microcycles, it is also necessary to include the initial period of work between sessions. During the same period, conditions are created to give the response reaction of the organism, which is necessary for a positive termination of constructive plastic processes.

## LITERATURE

1. Керимов Н.А. Программированное обучение технико-тактическим действиям в спортивной борьбе: Автореф. дис. канд. пед. наук. - М.,1990. -24 с.
2. Керимов Ф. А. Спорт сохасидаги илмий тадқиқотлар. Тошкент, 2018.- 334 б.
3. Керимов Ф.А. Методика обучения сложным технико-тактическим действиям в вольной борьбе: Автореф. дис. канд. пед. наук. – М., 1984. – 24 с.
4. Керимов Ф.А. Спорт кураши назарияси ва услулияти. Т.: Илмий техника ахбороти-пресс нашриёти, 2018.-С. 188-190.
5. Керимов Ф.А. Спорт сохасидаги илмий тадқиқотлар //Спорт сохасидаги илмий тадқиқотлар. – Т.: «Zar qalam. – 2018. – 334 б.;
6. Керимов Ф.А. Теоретико-методические направления содержания и структуры дисциплины спортивной борьбе: Автореф. дис.д-ра пед.наук. – М., 1995. – 53 с.
7. Керимов Ф.А. Якка кураш элементларига эга бўлган харакатли ўйинлар. Т.: Илмий техника ахбороти-пресс нашриёти, 2020.-79 б.
8. Керимов Ф.А., Умаров М.Н. Спортда прогнозлаштириш ва моделлаштириш. - Т.: ЎзДЖТИ, 2005.- 279 б.

## ИССЛЕДОВАНИЕ ХИМИЧЕСКОГО СОСТАВА РАСТЕНИЯ PRUNUS AVIUM L

**Комолова Муаттар Улугбек кизи,**  
Ферганский государственный университет, магистрант

**Назаров Отабек Мамадалиевич,**  
Ферганский государственный университет, доцент

### АННОТАЦИЯ

Семена растения *Prunus avium L.* содержат до 30 % жирного масла, которое может быть использовано для технических целей, и до 1 % эфирного масла, которое используется в парфюмерном и спиртовом производстве. В листьях содержится до 250 мг% витамина С. Ценный апрель-майский медонос, дающий пчелам нектар, пыльцу и клей-прополис.

**Ключевые слова:** растения *Prunus avium L.*, антиоксидант, фитохимия, фенол, аскорбиновая кислота, цианид-3-рутинозид, кверцетин.

### ВВЕДЕНИЕ

Черешня — древесное растение, принадлежащее к деревьям первой величины. Характеризуется быстрым ростом, особенно в молодом возрасте. Кроной яйцевидной формы, однако, в зависимости от условий роста, её форма может изменяться от яйцевидной к конусообразной. Для черешни характерны три типа почек: генеративные, вегетативные и смешанного типа, которые соответственно размещаются на плодовых и ростовых побегах. Листья коротко заострённые, обратнойяйцевидной, удлинённо-яйцевидной или эллиптической формы, пильчатые, слегка морщинистые. Черешки с двумя желёзками основания пластинки, длиной до 16 см.

Перед посадкой необходимо улучшить почву. Посадочное место необходимо перекопать на штык лопаты и внести удобрения: навоз или компост в количестве 8-10 кг/кв. м, суперфосфат - 150-200 г, калийных удобрений – 100 г или комплексные удобрения – 150-200 г/кв.м. Рекомендуемая реакция почвы pH 6,5-7. Рекомендуется также вносить удобрения в посадочную яму – 10 кг перегноя, некислого торфа или перезревшего компоста, а также 500 г золы. Яму необходимо копать и заправлять за 2 недели до посадки.

## ОСНОВНАЯ ЧАСТЬ

**Фитохимия.** Черешня является отличным источником многих фитохимических веществ, питательных веществ, фенольных соединений, сахаров и органических кислот. Фитохимические вещества, извлеченные из черешни, действуют как вторичный метаболит. Она состоит из антоцианов, периллиловых и фенольных соединений, включая цианид-3-рутинозид и флавонол р-куморохиновая кислота, имеющая важное значение для противораковой и антиоксидантной активности. Черешня содержит два основных фитохимических вещества: антоцианы - фенольные соединения, обладающие свойствами борьбы с болезнями, и кверцетин, который является очень эффективным антиоксидантом и антиканцерогеном *in vivo* а также в условиях *in vitro*. Различные заболевания, такие как рак легких и ишемическая болезнь сердца, уменьшаются при употреблении продуктов, богатых кверцетином. Пять миллиграммов (мг) кверцетина в день оказываются очень эффективными.

Черешня состоит из антоцианов в качестве основных фенольных соединений. Цианидин-3-глюкозид, цианидин-3-рутинозид, цианидин-3-софорозид, пеларгонидин-3-глюкозид, пеларгонидин-3-рутинозид, пеонидин-3-глюкозид и пеонидин-3-рутинозид. Цианидин-3-софорозид, цианидин-3-рутинозид, цианидин-3-глюкозилрутинозид, цианидин-3-глюкозид, цианидин-3-арабинозилрутинозид, пеларгонидин-3-глюкозид и пеонидин-3-рутинозид обнаружены в вишне. Наряду с гидроксидинаматами вишни и черешни также содержат неохлорогеновую кислоту, п-кумароилхиновую кислоту, флавонолы и флаван-3-олы (катехин, эпикатехин, кверцетин-3-глюкозид, кверцетин-3-глюкозид, кверцетин-3-рутинозид и кемпферол-3-рутинозид). На ранней стадии аскорбиновой кислоты черешни общая антиоксидантная активность и общее количество фенольных соединений снижается, но увеличивается по сравнению со стадией созревания 8, что соответствует сбору антоцианов, потемнению плодов и эффективному ингибированию роста клеток рака толстой кишки человека.

Фенольные соединения обеспечивают защиту растений, нейтрализуют активный кислород, обеспечивают выживание и предотвращают молекулярные повреждения, а также уничтожаются насекомыми, травоядными и микроорганизмами. Дубильные вещества играют важную роль в качестве стимуляторов повреждения прооксидантов и токсинов, при этом их

концентрация меняется в зависимости от генотипа растения, условий окружающей среды и стадии развития тканей.

**Питательная ценность.** Черешня считается одним из самых ценных фруктов во всем мире из-за ее приятного вкуса и аромата [30]. Кроме того, они богаты несколькими питательными веществами (сахара и органические кислоты) и фитохимическими соединениями, включая фенолы, мелатонин, серотонин, каротиноиды и т. д.; все это содержимое очень важно для биологических функций. Во многих клинических исследованиях сообщалось, что вишня и ее производные оказывают многочисленные полезные эффекты на здоровье человека. Их потребление должно положительно влиять на здоровье человека из-за их богатой и обширной конституции. Их можно применять в пищевых и фармацевтических препаратах, поскольку они обладают потенциалом для предотвращения и/или облегчения нарушений окислительного стресса и, таким образом, могут уменьшать провоспалительные маркеры и виды свободных радикалов.

Черешня богата важными питательными веществами и является отличным источником витамина С, клетчатки, каротиноидов, калия, гидроксициннаматов, кверцетина, мелатонина и антоцианов. Однако количество биоактивных компонентов и питательных веществ может значительно изменяться в зависимости от степени спелости, обработки, условий послеуборочного хранения и концентрации УФ-излучения. Таким образом, потребление вишни связано со многими преимуществами для здоровья и потенциальной профилактикой болезни Альцгеймера, воспалительных заболеваний, диабета, сердечно-сосудистых заболеваний и рака. Черешня обладает отличным антиоксидантным потенциалом, антиканцерогенным действием, ингибированием ферментов 1 и 2 и низким гликемическим ответом. Рост окислительного стресса может привести к многочисленным хроническим воспалительным заболеваниям человека. Черешня обладает природными противовоспалительными и антиоксидантными свойствами, поскольку является богатым источником витамина С и полифенолов .

Плоды черешни состоят из 82% воды, 16% углеводов, 1% белка и практически не имеют жира (0,2 г. на 100 г.). В отличие от вишни, плоды черешни содержат меньше питательных веществ на 100 г.

### Состав на 100 г продукта

Энергетическая ценность	52 ккал 217 кДж
Вода	85,7 г
Белки	1,1 г
Жиры	0,4 г
Углеводы	10,6 г

### Витамины

Ретинол (Вит А), мкг	25
Тиамин (Вит В1), мг	0,01
Рибофлавин (Вит В2), мг	0,01
Аскорбиновая кислота (Вит С), мг	25
Токоферол (Вит Е), мг	0,3

### Микроэлементы

Железо, мг	1,8
Магний, мг	24
Кальций, мг	33
Калий, мг	233
Натрий, мг	13
Фосфор, мг	28

В черешне содержатся органические кислоты, сахара (фруктоза, глюкоза), витамины С, А, В1, В2, Е, РР, микроэлементы (железо, йод), макроэлементы (калий, кальций, магний и другие), пектиновые вещества, а также большое количество антоцианов — веществ из группы флавоноидов.

Фенолы черешни ингибируют рак молочной железы, не оказывая токсического действия на нормальные клетки. Сок из австрийских сортов черешни имеет высокую концентрацию антоцианов и обладает высокой антиоксидантной способностью.

**Выводы.** Черешня (*Prunus Avium L.*) является отличным источником многих фитохимических веществ, питательных веществ, фенольных соединений, сахаров, антоцианов, периллила. Химические соединения, такие как цианидин-3-софорозид, цианидин-3-рутинозид, цианидин-3-



глюкозилрутинозид, цианидин-3-глюкозид и т. д., позволяют вишне демонстрировать противораковый и антиоксидантный потенциал, антигенотоксичность, противовоспалительное, цитотоксическое, антимикробное, нейропротекторное действие. и мочегонное действие. Вишня является не только мягким транквилизатором при кашле, но и эффективным средством при нервной возбудимости и нервной диспепсии. Для надежного лечения кашля фармацевтические компании выделяют синильную кислоту из коры вишни в качестве динамического компонента. Дикая вишня также полезна при лечении артрита из-за присутствия антоцианов. Нездоровые и ослабленные плоды вишни легче поражаются грибковыми возбудителями по сравнению с нормальными или здоровыми плодами.

### СПИСОК ЛИТЕРАТУРЫ

1. Пояркова А.И. Вишня - *Cerasus Hill.* // Флора. - М., Л.: Изд. Акад. наук, 1991.- Т.10.-С.556-557.
2. Соколов С.Я., Связева О.А., Кубли В.А. Ареалы деревьев и кустарников. - Л.: Наука, 1990. - Т. 2. - С.110.
3. Комолова М.У., Назаров О.М. «Изучение химического состава растения *Prunus cerasus L.*» // Научная конференция: Янги Ўзбекистон: Инновация, фан ва таълим, 2023, февраль.
4. Serra, A. T.; Duarte, R. O.; Bronze, M. R.; Duarte, C. M. M. Identification of bioactive response in traditional cherries from Portugal. *Food Chem.* 2011, 125, 318–325.
5. Diaz-Garcia, M. C.; Obon, J. M.; Castellar, M. R.; Collado, J.; Alacid, M. Quantification by UHPLC of total individual polyphenols in fruit juices. *Food Chem.* 2013, 138, 938–949.
6. Bonerz, D.; Wurth, K.; Dietrich, H.; Will, F. Analytical characterization and the impact of aging on anthocyanin composition and degradation in juices from five sour cherry cultivars. *Eur. Food Res. Technol.* 2007, 224, 355–364.
7. Naseer S, Hussain S, Zahid Z. Nutritional and Antioxidant Potential of Common Vegetables in Pakistan. *RADS Journal of Biological Research & Applied Sciences*, (2019); 10(1): 36-40.
8. Singh S, Sedha S. Medicinal plants and their pharmacological aspects. *FPI*, (2017); 1(4): 156-170.

**UDK 625.096**

## **AVTOTRANSPORT HODISALARINI OLDINI OLISHDA INSON OMILI**

katta o'qituvchi **A.E. Yusupov** (QMII),  
magistrant **B.M. Xushvaqtova** (QMII)

### **ANNOTATSIYA**

Bugungi kunda dunyo bo'yicha har kuni yo'l-transport hodisalari oqibatida ko'plab odamlar halok bo'lmoqda. Bunga ko'pchilik mutaxassislar fikricha, yo'l-transport hodisasini kelib chiqishining asosiy sababi huquqiy ong va huquqiy madaniyatning hamda haydovchilarni avtomobilni xavfsiz boshqarish bo'yicha bilim va ko'nikmalarini yetishmasligi ekanini tan olayapdilar. Maqolada huquqiy ong va huquqiy madaniyatni oshirish hamda yo'l-transport hodisasi sodir bo'lishida avtomobilni to'xtatish turlari va ularda xavfsizlikni ta'minlash usullari bayon etilgan.

**Kalit so'zlar:** Yo'l-transport hodisasi, huquqiy ong va huquqiy madaniyat, shoshilinch va xizmatga oid tormoz berish, notekis yo'l, sekinlashish, to'xtash yo'li.

### **АННОТАЦИЯ**

Сегодня в мире каждый день в результате дорожно-транспортных происшествий гибнет много людей, и многие эксперты считают, что основной причиной дорожно-транспортного происшествия является правовую осведомленность и правовую культуру а также безопасного вождения водителей им не хватает знаний и навыков. В статье описывается, как улучшить правовую осведомленность и правовую культуру, а также как остановить транспортное средство во время вождения и как обеспечить безопасность.

**Ключевые слова:** Дорожное движение, правосознание и правовая культура, аварийное и служебное торможение, неровная дорога, замедление, остановка.

### **ANNOTATION**

Today in the world as a result of road accidents, and many experts believe that the main reason for a road accident is the sense of justice and safe driving of drivers. they

lack knowledge and skills. The article describes how to improve legal awareness and legal culture, as well as how to stop a vehicle while driving and how to ensure safety.

**Keywords:** Traffic, legal awareness and legal culture, emergency and service braking, rough road, slowdown, stop.

Respublikamizdagi hozirgi ijtimoiy-iqtisodiy va siyosiy rivojlanishda avtomobilsozlik sanoati va transport tizimining rivojlanishi hamda transport infratuzilmasining eng muhim yo‘nalishlaridan biri magistral avtomobil yo‘llari tarmog‘ini rivojlantirish bo‘lib, bu yo‘llardan yaqin va uzoq davlatlar bilan tranzit aloqalarni amalga oshirishdir.

Respublikamizda avtomobil ishlab chiqarish yildan-yilga rivojlanib, yo‘l qurilish sohasi jadallashtirildi, shuningdek, chet el davlatlari bilan savdo aloqalari yuqori darajaga ko‘tarildi. Bu esa, tabiiy ravishda respublika avtomobil yo‘llarida harakat miqdori yildan-yilga ortishiga olib keldi. Hozirgi va istiqboldagi asosiy masalalardan biri avtomobil yo‘llarida harakat xavfsizligini ta‘minlashdan iborat bo‘lib, unda yo‘l-transport hodisalari, ularda halok bo‘luvchilar va tan jarohati oluvchilar sonini, ko‘riladigan umumiy ijtimoiy-iqtisodiy zararlarni kamaytirishga qaratilishi zarur.

Avtomobil yo‘llarida harakat xavfsizligini tashkil etish bugungi kundagi muhim muammolardan biriga aylanib bormoqda. Avtomobilning atrof-muhitga yetkazadigan zararlari miqdori kundan-kunga oshib borishi, eng asosiysi esa, yo‘llarda sodir etilayotgan yo‘l-transport hodisalari natijasida ko‘plab odamlarning jabr ko‘rishlari va hayotdan ko‘z yumishlaridir. Yo‘l-transport hodisalarining oldini olish uchun ko‘rilayotgan qator tadbirlarga qaramasdan, ularning miqdori kamayishiga erishib bo‘lmayapti. Bu esa, yo‘l harakati xavfsizligi muammolariga o‘ta jiddiy yondoshish zarur ekanligini mutaxassislar oldiga vazifa qilib qo‘ymoqda.

Avtomobil yo‘llarining kesishish va tutashish joylarida maksimal ravishda harakat xavfsizligini ta‘minlash zarur. Bu esa ularning bir-biriga nisbatan qulay burchak ostida joylashganiga, kesishuvchi yoki tutashuvchi yo‘llardagi harakat miqdoriga, ko‘rinish masofasiga, texnik vositalar bilan jihozlanganlik darajasiga bog‘liq bo‘lib, harakatni tashkil etish sxemasini tuzishda shu sanab o‘tilgan omillar hal qiluvchi o‘rinni egallaydi. Kesishuvchi yoki tutashuvchi yo‘llardagi harakat miqdorining hajmiga nisbatan ular bir yoki har xil sathda joylashtirilishi mumkin. Avtomobil yo‘llarida haydovchining ish faoliyati juda murakkab bo‘lib, harakatlanish davomida yo‘l, avtomobil, piyoda, va muhit sharoitiga faol ta‘sir ko‘rsata olmaydi va ularning o‘zgarishini oldindan aniqlay olmaydi, haydovchi shunday sharoitda xavfsiz harakatni ta‘minlashi kerak.

Harakat xavfsizligini ta'minlashda inson yo'l harakatining asosiy ishtirokchisi: haydovchi, yo'lovchi, piyoda va harakatni tashkil qiluvchi sifatida qatnashadi. Bularning ichida haydovchi alohida o'rin egallaydi, shuning uchun harakatni tashkil qilishda uning psixologik, fiziologik va biologik imkoniyatlarini e'tiborga olish zarur. Harakatlanish davomida haydovchiga har xil noxush omillar ta'sir etadi: avtomobil saloniga kirayotgan chiqindi gazlar, transport shovqini, vibratsiya, qishning sovuq va yozning issiq havosi, yomg'ir, qor, tuman, yo'lning yomon sharoiti, avtomobilning har xil kamchiliklari, piyodalarning tartibsiz harakatlanishi, har xil qonunbuzarliklar, huquqbuzarliklar va hokazolar(1).

Biz jamiyatimizda shunday huquqiy madaniyatni shakllantirishimiz kerakki, unga muvofiq, Konstitutsiya va qonunlarga amal qilish, boshqalarning huquq va erkinliklari, sha'ni va qadr-qimmatini hurmat qilish majburiyat emas, balki kundalik qoida va odatga aylanishi shart. Muxtasar qilib aytganda, fuqarolarimiz qonunlarni buzishdan ko'ra, ularga amal qilishdan manfaatdor bo'lishlari lozim.

Yo'l-transport hodisalarining kelib chiqishining asosiy sabablaridan biri yo'l harakati qoidalarini buzilishi hamda huquqiy madaniyatni yetishmasligida ekanligini e'tirof etgan holda ularni kelib chiqishining yana bir asosiy sababi haydovchilarni har xil yo'l sharoitlarida avtomobilni xavfsiz boshqarish bo'yicha yetarli darajada ko'nikmalari yetishmasligini ko'rsatib o'tish joizdir(2).

Shuni aytib o'tish kerakki, haydovchilar har doim ham to'g'ri qaror qabul qilib harakat qilmaydilar. Bunday holat vujudga kelishiga ko'pincha quyidagilar sabab bo'ladi:

- axborot o'z vaqtida olinmagan, uning natijasida haydovchi harakat sharoitini to'g'ri baholay olmagan va yo'l transport hodisasining oldini olish imkoniyati yetarli bo'lmagan;

- birlamchi axborotni noto'g'ri tushunish, masalan, burilish uchun berilgan signalni haydovchi tormoz signali deb qabul qilishi(2).

Avtomobilni boshqarib borar ekan, haydovchi uzluksiz ravishda uning tezligini atrofdagi vaziyatga mos ravishda o'zgartirib borishi kerak. Bu ishni haydovchi asosan, avtomobilning tormoz tizimini ishga tushirib, ya'ni uni tormozlash orqali amalga oshiradi. Avtomobilni tormozlash haydovchidan katta mahoratni talab etadi.

Transport vositalarini tormoz yordamida to'xtatish ikki turga bo'linadi:

1.Shoshilinch tormozlash. 2.Xizmatga oid tormozlash.

Birinchi usul bilan to'xtatish xavfli yoki avariya vaziyati vujudga kelganida yo'l-transport hodisasini oldini olish maqsadida qo'llaniladi. Bunday vaziyat vujudga kelganida haydovchi transport vositasini barcha imkoniyatlaridan foydalanib uni

to'xtatishga harakat qiladi. Transport vositasini sekinlashish qiymati odatda,  $7 \text{ m}^2/\text{s}$  va undan katta, haydovchi ixtiyorida vaqt esa bir soniyadan kichik vaqtni tashkil etadi, xolos. Shoshilinch tormoz berilganida, avtomobilning og'irlik kuchi inersiya kuchlarining ta'siri ostida oldinga siljiydi va asosiy kuch oldi g'ildiraklarga tushadi. Bu esa o'z navbatida boshqariluvchi g'ildiraklarni boshqarishni og'irlashtiradi, orqa g'ildiraklarni esa blokirovkaga olib keladi. Bunday vaziyatlarda blokirovkaga qarshi qurilmalar bilan jihozlanmagan avtomobillarning tormoz samaradorligi kamayib ketadi. Shuning uchun haydovchilarga shoshilinch tormoz berganda iloji boricha, qisqa-qisqa tormoz berib, avtomobilni tormozlash tavsiya etiladi. Agar avtomobil qisqa-qisqa tormoz berib tormozlansa, g'ildiraklar blokirovkaga tushib qolmaydi va avtomobil o'z boshqaruvchanligini yo'qotmaydi.

Ikkinchi usul, ya'ni xizmat bilan bog'liq bo'lgan tormozlashda (barcha tormozlashning 95%) haydovchida avtomobilni to'xtatish uchun yetarli darajada vaqt bo'ladi. Sekinlashish qiymati odatda  $3 \text{ m}^2/\text{s}$  gacha bo'lishi mumkin.

Sekin tormozlash bir necha turga bo'linadi: dvigatel yordamida tormozlash, dvigatel yordamisiz tormozlash, bir paytning o'zida ham dvigateldan va ishchi tormoz tizimidan foydalanib tormozlash va nihoyat faqat ishchi tormoz tizimi yordamida tormozlash(3).

Haydovchi gaz tepkisidan oyog'ini olganida silindrlarga borayotgan yonilg'ini miqdorini kamayishi sababli tirsakli valning aylanishlar soni kamayib ketadi. Ilashma ajratilmaganligi tufayli avtomobil sekinlasha boshlaydi. Bu yerda yana shuni ham eslatib o'tish kerakki, yo'l sirpanchiq bo'lganida tepkidan keskin ravishda oyoqni olish, g'ildiraklardagi tortish kuchini keskin kamayishi natijasida avtomobilni sirpanib ketishiga olib kelishi mumkin.

Haydovchi avtomobilni boshqarar ekan, ayniqsa, notekis yo'llarda tormoz tizimidan foydalanishda ehtiyot bo'lishi kerak. Notekis yo'llarda transport vositasini tormozlash texnikasi avvalo, yo'l va ob-havo sharoitiga qarab tanlanadi. Demak, har qanday yo'l va ob-havo sharoitida transport vositasini imkon boricha, shoshilinch (shiddat bilan) tormozlash tavsiya etilmaydi.

Yo'l qoplamasidagi notekislik yoki chuqurlik joylariga kelib qolgan transport vositalarida, avval tormoz berish, bu joyning o'zidan esa tormoz bermay o'tib olish tavsiya etiladi. Agar g'ildiraklar chuqurlikning chiqish qirrasiga urilganida qo'zg'almas holatda bo'lgan bo'lsa, transport vositasining urilish yuklanishi g'ildiraklar aylanayotgan vaqtdagidan katta bo'ladi. Bu esa transport vositasining yurish qismi detallarini ishdan chiqishiga va boshqariluvchanlikni yo'qolishiga olib kelishi mumkin(2).

*Xulosa sifatida quyidagilarni keltirishimiz mumkin:*

1. Yo‘l harakati xavfsizligini ta‘minlash bitta tashkilot yoki muassasaning vazifasi emas. Bu masala barcha davlat va nodavlat tashkilotlari, ta‘lim, sog‘liqni saqlash muassasalari, transport va yo‘l-kommunal xo‘jaliklari, qisqacha qilib aytganda, umumxalq ishidir. Har bir tashkilot va fuqaro yo‘l harakati xavfsizligini ta‘minlash bo‘yicha o‘z hissasini qo‘shgandagina bu maqsadga erishish mumkin.

2. Yo‘l harakati xavfsizligini ta‘minlash uchun ilmiy va amaliy izlanishlar olib borilishi va ularning asosida bugungi kundagidan ham samaraliroq davlat dasturini ishlab chiqish kerak.

Bu dasturda quyidagi masalalarga alohida e‘tibor berilishi kerak:

- piyodalar va transport oqimining harakatini optimal tashkil etish masalalari;
- piyodalarning yo‘l harakati madaniyatini oshirish;
- yo‘l harakati qatnashchilarining huquqiy ongini oshirish va ularning xavfli xatti-harakatlarini bartaraf etish masalalari;
- yo‘l-transport hodisasi sodir etilganida, jabrlanganlarga birinchi tibbiy yordam ko‘rsatish tizimini takomillashtirish masalalari.

### **FOYDALANILGAN ADABIYOTLAR**

1. Prezident Shavkat Mirziyoyevning O‘zbekiston Respublikasi Konstitutsiyasi qabul qilinganining 29 yilligiga bag‘ishlangan tantanali marosimdagi ma‘ruzasi

2. Azizov K. X. Harakat xavfsizligini tashkil etish asoslari. Toshkent: Yozuvchi, 2002. - 182 b

3. А.Бони. Мастерство управления автомобилем. М. Транспорт, 1992

4. V.Ismoilov, B.Tursunboev, M.Kalonov «Yo‘l harakati xavfsizligini ta‘minlashning huquqiy asoslari» T”Mashhur press” 2017y, 574 b



## К ВОПРОСУ О ЗАРУБЕЖНЫХ МАГНИТОМЕТРИЧЕСКИХ СРЕДСТВАХ ОБНАРУЖЕНИЯ

**Курбанбаев Дауылбай Жайлаубаевич**

курсант Университета Общественной Безопасности  
Республики Узбекистан

**Kurbanbayev Dauylbay Jailaubaeovich**

cadet of the University of Public safety  
of the Republic of Uzbekistan

**Kurbonboyev Daulbay Jaylaubayevich**

O'zbekiston Respublikasi  
Jamoat Xavfsizligi Universiteti kursanti

**Булычева Маргарита Фаритовна**

доцент Университета Общественной Безопасности  
Республики Узбекистан

**Bulicheva Margarita Faritovna**

associate professor of the University of Public Safety  
of the Republic of Uzbekistan

**Bulicheva Margarita Faritovna**

O'zbekiston Respublikasi  
Jamoat Xavfsizligi Universiteti dotsent

### АННОТАЦИЯ

В статье рассматриваются средства обнаружения зарубежных и российских производителей, представлена сравнительная таблица технических показателей вышеназванных средств обнаружения, применяемых на сегодняшний день в сфере обеспечения территориальной безопасности, выявлены отрицательные и положительные факторы, влияющие на эффективность применения многих современных средств обнаружения, даны рекомендации по применению магнитометрических средств охраны.

**Ключевые слова:** эффективность охраны, магнитометрические средства обнаружения, охраняемая область пространства, технические характеристики, энергопотребление, периметровые средства охраны, сравнительные показатели.

## ON THE ISSUE OF FOREIGN MAGNETOMETRIC DETECTION TOOLS

### ABSTRACT

The article discusses the detection tools of foreign and Russian manufacturers, presents a comparative table of technical indicators of the above-mentioned detection tools used today in the field of territorial security, identifies negative and positive factors affecting the effectiveness of many modern detection tools, provides recommendations on the use of magnetometric security tools.

**Keywords:** security effectiveness, magnetometric detection means, protected area of space, technical characteristics, energy consumption, perimeter security means, comparative indicators.

## XORIJIY MAGNITOMETRIK ANIQLASH VOSITALARI MASALASIGA

### ANNOTATSIYA

Maqolada xorijiy va rus ishlab chiqaruvchilarini aniqlash vositalari ko'rib chiqiladi, hududiy xavfsizlikni ta'minlash sohasida bugungi kunda qo'llanilayotgan yuqorida aytib o'tilgan aniqlash vositalarining texnik ko'rsatkichlarining qiyosiy jadvali keltirilgan, ko'plab zamonaviy aniqlash vositalaridan foydalanish samaradorligiga ta'sir qiluvchi salbiy va ijobiy omillar aniqlangan, magnetometrik himoya vositalaridan foydalanish bo'yicha tavsiyalar berilgan.

**Kalit so'zlar:** xavfsizlik samaradorligi, magnetometrik aniqlash vositalari, muhofaza qilinadigan makon maydoni, texnik tavsiflar, energiya sarfi, perimetrni himoya qilish vositalari, qiyosiy ko'rsatkichlar.

В мире с каждым годом проблема обеспечения безопасности становится все более актуальной. В настоящее время в целях повышения уровня безопасности внедряются в практику интегрированные системы обеспечения безопасности, в состав технических средств которых включаются охранная и пожарная сигнализация, системы тревожного оповещения для обеспечения территориальной безопасности на военных объектах (в воинских частях), а также системы контроля управления доступом.

Президент Республики Узбекистан Ш.М.Мирзиёев неоднократно в своих выступлениях отмечал, что существует ряд угроз, которые могут дестабилизировать обстановку в регионе такие как: экстремизм, терроризм, радикализм и другие.

Данная статья призвана познакомить заинтересованную в вопросах обеспечения территориальной безопасности аудиторию с обзором зарубежных магнитометрических средств обнаружения. И начать свой обзор следует с периметровых средств обнаружения (далее по тексту – средства обнаружения, СО). СО предназначены для повышения эффективности охраны рубежей промышленных, военных и гражданских объектов, они занимают особое место в отрасли специальной техники. Наблюдающийся с середины 60-х годов непрерывный рост мирового рынка средств обнаружения обусловлен: увеличением угрозы терроризма по отношению к ядерно-опасным, химическим, энергетическим и другим большим по площади объектам; высокой эффективностью применения таких средств в локальных военных конфликтах (Ближний Восток, Афганистан); возрастанием угрозы распространения религиозного и национального экстремизма через границы государств, нелегальной миграции, контрабанды оружия, наркотиков. Чем больше протяженность периметра, тем выше сравнительная эффективность использования технических средств по отношению к человеческому фактору охраны.

СО выявляют вторжение нарушителей (люди, транспортные средства, военная техника) в охраняемую область пространства – зону обнаружения (ЗО) по характерным возмущениям физического поля, которые регистрируются чувствительным элементом (ЧЭ) средства. Вид ЧЭ определяет геометрию зоны обнаружения, распределенную вдоль охраняемого рубежа, в отличие от более компактных точечных средств обнаружения, у которых зона распространяется вокруг и вблизи их места (точки) установки. В соответствии с физическим принципом регистрации вторжения, существуют различные типы периметровых СО: сейсмические, вибрационные, радиотехнические и другие, которые могут быть разделены на классы:

- ✓ маскируемые или заградительные (немаскируемые), в зависимости от скрытности (или видимости) составных частей средства, преимущественно ЧЭ;
- ✓ пассивные или активные.

Маскируемые СО, чувствительный элемент которых размещен в грунте на глубине до 50 см, имеют тактическое преимущество в том, что идентификация зоны обнаружения для нарушителя затруднена. Это делает маловероятным ее преодоление ухищренными способами, при которых резко уменьшается способность обнаружения заградительного средства. Для маскируемых СО, как правило, перечень источников значимых помех существенно меньше, средства не требуют регулярного технического обслуживания, сужается диапазон воздействующих температур. С другой стороны, заградительные СО в целом более дешевые и практичные, их монтаж и замена в случае повреждений не представляет затруднений.

При применении активных СО нарушитель обнаруживается на основе регистрации его взаимодействия со специально создаваемым физическим полем (например, радиолуч); в пассивных он обнаруживается по вносимому возмущению в существующее поле (например, магнитное поле Земли). К преимуществам пассивных СО можно отнести, как правило, существенно меньшие массогабаритные характеристики и энергопотребление, удовлетворение требованиям радиомаскировки. К преимуществам активных можно отнести в целом большую способность обнаружения, более широкие возможности по совершенствованию изделий.

В таблице 1 приведена классификация и примеры известных отечественных и зарубежных периметровых СО. Безусловными лидерами среди разработчиков в мире являются Россия СНПО “Элерон” и его дочерние предприятия НИКИРЭТ (г. Заречный), “Дедал” (г. Дубна); США (Sandia, Honeywell, Sylvania, Southwest Microwave), Израиль (Magal S.S., Galdor-Secotec, G.M. Advanced Security Technologies) и Великобритания (Geoquip, Remsdaq L.T.D.), в меньшей степени Швейцария (Alarmcom), Япония (Optex), Канада (Senstar-Stellar), Франция.

**Таблица 1. Классификация периметровых средств обнаружения**

АКТИВНЫЕ	ПАССИВНЫЕ
<b>МАСКИРУЕМЫЕ</b>	
1. Радиоволновое на основе принципа линии вытекающей волны: “Бином”, “Табион” (СНПО “Элерон”); H-FIELD (Senstar), RAFID (Geoquip).	1. Сейсмические 1.1. Сейсмическое трибоэлектрическое: “Амулет” (“Дедал”), SSCS (Sandia).
	1.2. Сейсмическое с “сейсмокосой”: PSICON (Geoquip), S-103 (STI).

	1.3. <b>Сейсмическое</b> с датчиком давления в виде “шланга” с жидкостью: GPS, BPS (США).
	2.1. <b>Магнитометрическое</b> : “Гепард” (“Дедал”), MCID, MAID (Sandia), MULTIGARD-2000 (Galdor-Secotec).
	3.1. <b>Сейсмомагнитометрическое</b> : “Дуплет” (Дедал), MILES (Sandia).
<b>НЕМАСКИРУЕМЫЕ</b>	
1. <b>Емкостное</b> : “Радиян-14”, (СНПО “Элерон”), E-FIELD (Senstar).	1.1. <b>Вибрационное</b> трибоэлектрическое: “Дельфин” (Дедал).
2. <b>Инфракрасное</b> лучевое двухпозиционное: “Вектор-СПЭК”, “МАК-1”	1.2. <b>Вибрационное</b> со специальным кабельным ЧЭ: DEFENSOR, GARDWIRE (Geoquip), FPS-2-2 (Sylvania), E-FLEX (Франция).
3. <b>Радиоволновое</b> : “Уран”, “Газон” (НИКИРЭТ).	1.3. <b>Вибрационное</b> с сейсмокозой из геофонов, пьезоэлектриков: BARRICADE 500 (Magal), GEONET 600 (Southwest).
4.1. <b>Радиолучевое</b> двухпозиционное (СВЧ): “РЛД-94” (НИКИРЭТ); “Радий-2”, “Барьер-300” (Юмирс).	2. <b>Вибромагнитометрическое</b> : “Дрозд” (Дедал).
4.2. <b>Радиолучевое</b> однопозиционное (на эффекте Допплера, СВЧ): “Агат-СП” (Юмирс).	3. <b>Инфракрасное</b> однопозиционное: LX-80 (Optex), IS402 (Alarmcom).
5. <b>Оптоволоконное</b> (вибрационное): SABREFONIC (Remsdaq), F-5000 (TSS).	
6. <b>Комбинированное ИК+СВЧ</b> : DT 8120S (S and K).	

Особое место среди СО занимают магнитометрические средства обнаружения (МСО), основанные на регистрации полезных сигналов (ПС) – изменений потока магнитной индукции, вызванных перемещающимися объектами-нарушителями из-за наличия у них ферромагнитных предметов. Чувствительный элемент МСО представляет собой распределенную вдоль зоны

обнаружения кабельную линию и является петлевым индукционным контуром с дифференциальной структурой, образованным витками кабеля. Кабель укладывается в грунт на глубину 25...50 см вдоль охраняемого рубежа в 1...3 траншеи. Ослабление удаленных электромагнитных помех в ЧЭ (на 30...60 дБ) происходит практически без ослабления полезных сигналов.

Объектами обнаружения – нарушителями являются транспортные средства и боевая техника, а также люди, имеющие при себе оружие (нож, пистолет, автомат), ручной инструмент (пассатижи, кусачки), различные бытовые предметы (ключи, очки), различные ферромагнитные предметы в обуви, одежде, поклаже (гвозди, супинаторы, пуговицы, застёжки и т.д.).

**Магнитометрические СО менее распространены, чем, например, сейсмические, в основном по двум причинам:**

✓ вследствие невозможности обнаружения так называемых “магниточистых” нарушителей (предпринявших меры по удалению ферромагнитных предметов из своего снаряжения);

✓ вследствие ограничения применения вблизи источников промышленных электромагнитных помех.

✓ Второе ограничение является существенным, а первое, как показывает практика, несущественным:

✓ доля “магниточистых” нарушителей из общего объема (невооруженных, вооруженных людей и т.д.) не превышает долей % (в зависимости от специфики объекта), а их потенциальная угроза минимальна;

✓ нарушителю чрезвычайно трудно определить принцип работы пассивного и маскируемого чувствительного элемента и конфигурацию зоны обнаружения.

Проблема подготовленного нарушителя свойственна всем без исключения СО. Решение этой проблемы лежит на путях комплексирования нескольких средств с различными физическими принципами обнаружения, либо применения комбинированного СО с несколькими принципами обнаружения – например, сейсмо-магнитометрического средства “Дуплет”.

Магнитометрические средства, в отличие от сейсмических, нечувствительны к агрегатному состоянию грунта и большинству природно-климатических факторов (за исключением молний и магнитных бурь), что определяет их относительно высокую потенциальную помехоустойчивость. Отстройка от импульсных электромагнитных помех достигается построением отдельного помехового канала, а также алгоритмическим путем. Известны МСО,



способные работать под бетонным покрытием взлетно-посадочных полос, под водой и т.д.

МСО “направлено” на предметы человеческой деятельности (черный металл), что позволяет наиболее достоверным способом различать людей и крупных животных, которые, в некоторых случаях, являются основными источниками помех для других типов СО. Маловероятное и относительно слабое воздействие источника механической помехи, изменяющее конфигурацию ЧЭ в магнитном поле Земли, является побочным, в отличие от заградительного вибромагнитометрического СО, где этот эффект существенно больше и является определяющим. Отличительной чертой МСО также является возможность организации дистанционного контроля работоспособности с полной глубиной, недоступной в других средствах. Зона обнаружения средства однородная вдоль всего рубежа, без “мёртвых” зон, свойственных, например, для периметровых СО на физическом эффекте линии вытекающей волны или для распространенных радиолучевых СО.

**Как показывает практика, эффективность МСО очень высока в случаях:**

- ✓ когда возведение заграждений на рубеже охраны нецелесообразно или невозможно (например, на склонах гор, заливных берегах рек и т.д.), при интенсивной естественной и сезонной миграции животных через рубеж охраны;
- ✓ с тактической целью маскировки рубежа, в случае организации второго рубежа охраны и комплексирования с заградительным СО первого рубежа;
- ✓ в сложных почвенно-геологических условиях, когда эффективность других СО резко снижается (например, болотистый грунт, зыбучие пески – для сейсмических СО).

МСО выгодно отличается от других средств тем, что математическое моделирование процесса обнаружения с большей достоверностью соответствует реальности :

- ✓ В зоне обнаружения происходит векторное суммирование индукций магнитных полей от нарушителя и помех, которое можно считать квазистатическим, мгновенным, без искажений и поглощения. В других средствах полезные сигналы на пути своего распространения испытывают нелинейные искажения, затухание зависит от ряда случайных факторов.
- ✓ Среда формирования и передачи магнитометрических сигналов – магнитное поле в зоне обнаружения – определяется главным (постоянным)

магнитным полем Земли. Флуктуационный магнитный шум магнитного поля Земли достаточно стабилен, описывается спектральными функциями, пространственный градиент его ничтожен и может быть подавлен дифференциальным способом. В других СО влияние физической среды носит нестационарный характер, шум зависит от природно-климатических факторов и места установки, и исключить его дифференциальным способом нельзя.

✓ Нарушитель в МСО фактически обнаруживается непосредственно, по наличию у него эквивалентного магнитного момента. В других СО он обнаруживается, как правило, опосредственно, по “следам” в среде распространения сигналов, что вносит большую неопределенность в процесс сигналообразования. Поэтому при разработке МСО и прогнозировании их тактико-технических характеристик (ТТХ) можно успешно использовать методы математического моделирования.

Основными тактико-техническими характеристиками, определяющими эффективность МСО, являются вероятность  $P_0$  обнаружения нарушителей и средняя наработка  $T_{лс}$  на ложное срабатывание. Величина  $P_0$  определяется не только чувствительностью средства – порогом обнаружения  $\Pi_0$ , но и полезной характеристикой нарушителей – магнитным моментом  $M$ . Величина  $T_{лс}$  определяется не только построением МСО, но и интенсивностью, частотой следования значимых помех.

### **Методы построения МСО**

В любом МСО можно выделить четыре последовательно включенных функциональных узла:

- ✓ ЧЭ – распределенный магнитометрический преобразователь магнитной индукции в электрический сигнал дифференциального типа;
- ✓ усилитель-фильтр (УФ);
- ✓ аналого-цифровой преобразователь (АЦП) или его простейший аналог – пороговое устройство (ПУ);
- ✓ блок обработки сигналов (БОС), который в соответствии с заданным алгоритмом обработки выдает (или не выдает) сигнал обнаружения.

Последовательное соединение чувствительного элемента, усилителя-фильтра и порогового устройства носит название магнитометрический обнаружитель (МО), который является простейшим магнитометрическим средством обнаружения, обладающим (при прочих равных условиях) наивысшей способностью обнаружения и минимальной помехоустойчивостью.

Совокупность нескольких МО, подключенных к блоку обработки сигналов, образует, по сути, реальное МСО.

Методы построения магнитометрических средств обнаружения подразделяются на методы построения МО и БОС. Первые подразделяются на методы построения:

- ✓ ЗО;
- ✓ ЧЭ;
- ✓ тракта первичной дискриминации полезных сигналов и помех.

Вторые подразделяются на методы повышения помехоустойчивости и информативности сигналов.

Трассировка ЧЭ вдоль рубежа охраны должна быть максимально точной (по ширине и длине соседних встречно включенных участков), чтобы обеспечить максимальный коэффициент подавления удаленных магнитных помех.

Двухрубежное обнаружение позволяет существенно повысить помехоустойчивость МСО, основываясь на временной корреляции помех, одновременно и примерно с равной интенсивностью воздействующих на оба магнитометрических обнаружителя, разнесенных вглубь рубежа, в то время как воздействие нарушителя на них носит последовательный во времени характер. По сравнению с однорубежными (при одинаковой способности обнаружения) достигается выигрыш в помехоустойчивости в несколько раз. Недостатки такого решения: двойное увеличение массогабаритов и стоимости, проигрыш в тактике применения (расширение зоны обнаружения).

Двухфланговое построение периметрового МСО позволяет в 3-5 раз повысить помехоустойчивость к импульсным электромагнитным помехам. Принцип основан на том, что вероятность одновременного, в пределах интервала неопределенности, пересечения двух флангов скрытого рубежа двумя нарушителями ничтожно мала. Магнитная помеха действует на оба фланга одновременно, а интервал неопределенности служит для устранения эффектов, связанных с неидентичностью МО и пространственным градиентом помехи. Недостатком такого решения, по сравнению с однофланговым, является возрастание массогабаритов, энергопотребления, стоимости. Однако, если на длину зоны обнаружения накладываются ограничения (связанные, например, с уровнем магнитного шума), тогда ее разбивка на два фланга является оптимальным.

Имеется три способа первичной дискриминации сигналов и помех, позволяющих реализовать их отличительные признаки:

- ✓ отдельный (на уровне ЧЭ) датчик помехи;
- ✓ оптимальная фильтрация полезных сигналов на фоне помех и наоборот;
- ✓ выбор оптимального порога обнаружения  $P_0$ .

Введение отдельного датчика помехи (распределенный вдоль ЗО имеет преимущество перед сосредоточенным) является исключительно важным в периметровых МСО и позволяет повысить их помехоустойчивость более чем в 10 раз. Датчик помехи может также использоваться для осуществления дистанционного контроля работоспособности МСО.

Выбор оптимального порога обнаружения  $P_0$  является важнейшим. Для распределенного индукционного ЧЭ имеется три постоянно действующих ограничивающих фактора:

- ✓ магнитный шум магнитного поля Земли;
- ✓ тепловой шум ЧЭ;
- ✓ собственный шум усилителя-фильтра.

Их совокупное влияние, как показывают исследования, ограничивает предельно достижимый порог обнаружения (при длине зоны обнаружения до 500 м) величиной  $P_0 = 1,5 \dots 2,0$  нВ/вит. Если МСО располагается вблизи источников мощных индустриальных помех, например в городе,  $P_0$  должен быть увеличен: его величина должна превышать пиковый уровень суммарного шума не менее, чем в 2,5 раза.

Методы повышения помехоустойчивости МСО подразделяются на обработку сигналов путем:

- ✓ дискриминации по амплитудно-временным признакам;
- ✓ накопления;
- ✓ корреляционной обработки с нескольких МО.

По существу они направлены на выявление и закрепление в алгоритме БОС совокупности признаков различения полезных сигналов и помех, таких как длительность, межсигнальная (межимпульсная) пауза, полярность экстремумов, их чередование и др. Аналоговое (интегрирование) или цифровое (счет импульсов) накопление сигналов есть эффективный критерий различения, основанный на том, что, как правило, длительность и величина ПС больше, чем у помехи.

**Корреляционная обработка ПС и помех подразумевает их анализ по:**

- ✓ величине;
- ✓ совпадению времени появления;

✓ последовательности импульсов на выходах соответствующих МО.

Методы сводятся к идентификации помеховой ситуации, когда вырабатывается запрет на сигнал обнаружения. С увеличением времени запрета увеличивается помехоустойчивость, однако возрастает вероятность пропуска нарушителя, появление которого в ЗО может совпасть с действием помехи.

Методы повышения информативности ПС основаны на математическом моделировании процесса магнитометрического обнаружения и являются своего рода “ноу-хау” разработчиков.

Существует три типа построения МСО: однолинейные, двухлинейные и трехлинейные, в зависимости от количества кабелей вдоль рубежа охраны, образующих индукционный ЧЭ. В однолинейных средствах ЧЭ образует проводник, намотанный посекционно вокруг пермаллового сердечника (диаметром  $\sim 8$  мм), с изменением направления намотки через базу  $A = 1,8 \dots 3$  м так, чтобы количество секций с одинаковым направлением было равным. Двухлинейный ЧЭ образуется кабелем, который на пути своего распространения вдоль зоны обнаружения (длиной  $L_0$ ) через расстояние  $A$  “перекрещивается” из одной в другую параллельные траншеи, образуя четное число попарно равных по площади “открытых” контуров, включенных встречно. Трехлинейный ЧЭ образуют с помощью коммутационных коробок три параллельных кабеля, идущих на равном расстоянии  $A$  друг от друга вдоль рубежа; виток ЧЭ охватывает два открытых, встречно включенных индукционных контура, лежащих рядом на расстоянии  $A$ .

В однолинейных ЧЭ при изготовлении обеспечивается максимальный коэффициент подавления “дальней” электромагнитной помехи  $K_{\text{п}} = 50 \dots 60$  дБ. Стоимость ЧЭ относительно высокая (за счет применения пермаллоя или другого магнитного наполнителя с высоким  $m$ ), технология изготовления достаточно уникальна, длина  $L_0$  не превышает  $100 \dots 150$  м. Все это определяет его ограниченное применение, несмотря на тактические и технические преимущества. Созданный и испытанный на рубеже 80 – 90-х годов (“Дедал”) опытный образец подтвердил декларируемые за рубежом высокие ТТХ однолинейного МСО. В настоящее время отечественная технология изготовления такого ЧЭ утрачена.

В двухлинейных ЧЭ коэффициент подавления достигает  $35 \dots 40$  дБ, что обеспечивается точностью монтажа на местности. Ширина “петли” ЧЭ ( $1,2 \dots 2,4$  м) оптимизируется в зависимости от модели нарушителя. Величина базы  $A = 2 \dots 50$  м, которая может изменяться вдоль ЗО (длиной до  $500 \dots 700$  м), зависит от

электромагнитной обстановки и изгибов трассы. Данный тип является наиболее распространенным несмотря на то, что его главными недостатками являются:

- ✓ достаточно жесткие требования к качеству монтажа (смежные отрезки “петли” должны быть симметричными);
- ✓ незначительное уменьшение величины  $P_0$  и большая сейсмическая чувствительность МСО в местах перекрестий;
- ✓ невозможность организации датчика помехи (открытого контура) в едином конструктиве с ЧЭ.

В трехлинейных ЧЭ (ширина, база “петли”  $A = 1...1,2$  м), несмотря на максимальное количество кабелей и меньшую достижимую длину ЗО (не более 300 м), за счет меньшей базы коэффициент подавления “дальней” помехи достигает 45...50 дБ. При этом необходимы концевые коммутационные коробки, с помощью которых в едином кабельном конструктиве формируется дифференциальная структура ЧЭ и открытый контур распределенного датчика помехи.

Используемый для двух-, трехлинейных ЧЭ (ниже рассматриваются только такие) экранированный кабель (для предотвращения электростатических наводок) может быть одножильным или многожильным, причем с увеличением числа витков  $W$  в целом возрастает способность обнаружения МСО и снижаются требования (по шумам) к усилителю-фильтру. В то же время уменьшается надежность ЧЭ, возрастают его собственные шумы, усложняется конструкция (за счет появления распаечных узлов), поэтому выбор типа кабеля представляется альтернативным.

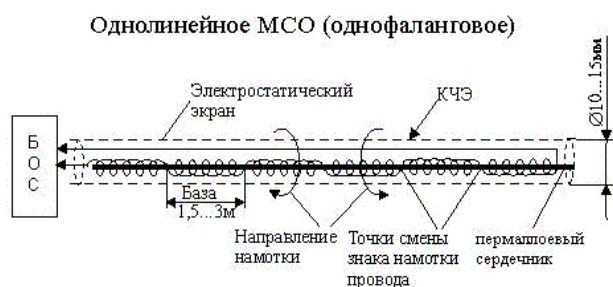

**Рис. 1. Однолинейное магнитометрическое средство обнаружения (однофланговое)**





**Рис. 2а. Двухлинейное МСО (однофланговое)**

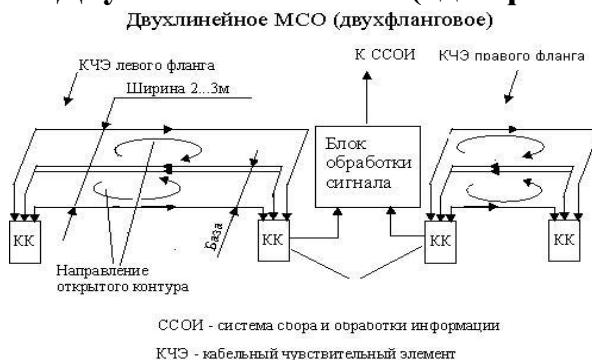

**Рис. 2б. Двухлинейное МСО (двухфланговое)**

**Объекты обнаружения**

Характеристикой, адекватно отражающей магнитные полезные свойства нарушителя на расстояниях, превышающих линейные размеры присущего ему намагниченного объема, является дипольный магнитный момент  $M$ , величина которого прямо коррелирована с массой ферромагнитного материала. Возможность классификации нарушителей по величине  $M$  в определенной степени отражает их потенциальную угрозу охраняемому объекту.

В таблице 2 приведены усредненные значения магнитного момента  $M$  для различных типов нарушителей. Распределение моментов у однотипных нарушителей (реальный диапазон – около 20 дБ) подчиняется сложной зависимости, которая может быть экстраполирована законом Релея.

**Таблица 2 Средние величины магнитных моментов у нарушителей**

Нарушитель	$M, \text{Am}^2$	Примечание
Невооруженный человек	0,045	Обычный среднестатистический человек без поклажи и инструментов
Невооруженный человек с поклажей, инструментами	0,1...0,2	Сумка, рюкзак, отвертка, пассатижи
Вооруженный: нож, пистолет	0,1	ПМ

штык-нож	0,15	
автомат	0,6	АК-74
гранатомет	1,4	РПГ-7
пулемет	2,7	РПК
Велосипед	4	
Мотоцикл	20	
Легковой автомобиль	130	Жигули, Москвич, Запорожец
Грузовой автомобиль	330	ГАЗ, ЗИЛ, МАЗ

Нарушитель, обладающий магнитным моментом  $M$ , перемещающийся над плоскостью двух-, трехлинейного ЧЭ со скоростью  $V_0$  и высотой траектории  $h_0$ , в соответствии с законом электромагнитной индукции генерирует полезный сигнал, средняя величина которого  $\bar{U}$  (при выполнении условия  $A \geq h_0$ ) может быть оценена по формуле:

$$\bar{U} / W \cong 150 (M * V_0) / h_0^2, \quad [нВ / вит].$$

При подстановке типичных значений модели невооруженного нарушителя без поклажи ( $M_1 = 0,045 \text{ Ам}^2$ ,  $V_0 = 1,0 \text{ м/с}$ ,  $h_0 = 1,5 \text{ м}$ ), получим:  $\bar{U}_1 / W @ 3 \text{ нВ/вит}$ ; в тоже время для вооруженного пистолетом или автоматом нарушителя соответственно имеем  $\bar{U}_2 / W @ 7 \text{ нВ/вит}$ ;  $\bar{U}_3 / W @ 30 \text{ нВ/вит}$ . Как видно из (1) и в соответствии с экспериментальными данными, влияние гвоздей или супинаторов в обуви человека ( $M \sim 0,003 \text{ Ам}^2$ ,  $h_0 = 0,3 \text{ м}$ ), сравнимо с влиянием ножа или инструментов.

Зарубежным разработкам МСО, по сравнению с отечественными, характерен более прагматический подход к оценке магнитной модели человека:

- ✓ “магниточистый” нарушитель не является объектом обнаружения МСО, поскольку не представляет опасности в условиях применения средства;
- ✓ невооруженный человек-нарушитель, перемещающийся в ЗО, обут в “тяжелые” ботинки и одет в одежду для холодной погоды, несет складной нож и кусачки для проволоки, другие ферромагнитные предметы, т.е. обладает эквивалентным моментом не менее  $0,1 \text{ Ам}^2$ ;
- ✓ модель вооруженного человека предполагает наличие огнестрельного оружия по меньшей мере автомата, а стандартной оценкой является магнитный момент  $M = 1,4 \text{ Ам}^2 [8]$ , что соответствует нарушителю с усиленным стрелковым оружием (гранатомет, пулемет), либо имеющим при себе полный боезапас, радиостанцию. Такой нарушитель даже при минимальной скорости движения  $\sim 0,5 \text{ м/с}$  генерирует в ЧЭ полезные сигналы свыше  $40 \text{ нВ/вит}$ .

### *Помехи*

В таблице 3 приведены значимые источники промышленных электромагнитных и сейсмических помех, среднестатистические оценки их допустимого приближения к МСО с зоной обнаружения длиной  $L_0 = 500$  м, при минимальном известном пороге обнаружения  $\Pi_0 = 2,5$  нВ/виток (т.е. максимальной чувствительности) и эффективность подавления электромагнитных помех  $\sim 40$  дБ, которая вполне достижима на практике при качественном монтаже кабельного ЧЭ с помощью рулетки.

**Таблица 3. Значимые источники промышленных помех для МСО**

Источники помех	Допустимое расстояние от МСО, м	Примечание
1. ЭЖД	500...800	Токи растекания
2. Железная дорога (неэлектрифицированная)	80...120	$M \sim 20000 \text{ Ам}^2$
3. ЛЭП 220/380 В	2...5	В зависимости от нагрузки, точности монтажа ЧЭ
— до 10 кВ	50 ... 100	
— до 110 кВ	100 ... 150	
— свыше 110 кВ	200 ... 300	
4. Подземные силовые кабели до 10 кВ	5 ... 10	
5. Городской электрифицированный транспорт	300 ... 500	
6. Автомагистраль	30 ... 70	
7. Речной и морской транспорт	200 ... 500	$M \sim 500000 \text{ Ам}^2$
8. Пролет самолетов	80 ... 100	$M \sim 3000 \text{ Ам}^2$
9. Пролет вертолетов	50	$M \sim 500 \text{ Ам}^2$
10. Линии связи, сигнализации	2 ... 5	В зависимости от нагрузки
11. Одиночный автотранспорт вдоль ЗО	7 ... 10	$M \sim 200 \text{ Ам}^2$
12. Группы людей вдоль ЗО	2 .... 3	$M \sim 2 \text{ Ам}^2$

13. Крупные деревья (высотой более 10 м)	3 ... 5	Корни при ветре
14. Деревья, кусты	1 ... 3	Корни при ветре

**Степень влияния магнитных помех на МСО зависит от:**

- ✓ вида пространственного распределения источника (“однородные”, “однопроводные”~  $1/r$ , “двухпроводные”~  $1/r^2$ , “дипольные”~  $1/r^3$ , где  $r$  – расстояние до источника);
  - ✓ дисбаланса  $\epsilon$  – величины несбалансированной площади соседних, дифференциально включенных элементов ЧЭ;
  - ✓ габаритов чувствительного элемента;
  - ✓ мощности и ориентации источника относительно чувствительного элемента;
  - ✓ спектра помехи относительно полосы регистрируемых частот ПС.
- Для обеспечения наибольшей помехоустойчивости МСО перед установкой возможен поиск значимых источников помех с помощью сканнера.

Влияние помех пропорционально ширине чувствительной площади ЧЭ, поэтому при прочих равных условиях необходимо стремиться к ее уменьшению до предела, когда ПС начинает уменьшаться. С увеличением  $L_0$  влияние всех помех также возрастает пропорционально, а увеличение внутреннего шума МП происходит  $\sim (L_0)^{1/2}$ , что позволяет прогнозировать достижимую помехоустойчивость МСО с любой длиной зоны обнаружения. Влияние “однородной” помехи (например, магнитной бури) пропорционально точности  $\epsilon / A$ , с которой на местности устанавливается МП, и не зависит от количества  $N$  секций или длины базы  $A$ . Точность реально не изменяется с увеличением  $L_0$ , поэтому влияние других видов помех на практике обуславливается величиной базы  $A$ : с ее уменьшением помеха примерно пропорционально уменьшается вплоть до определенного предела  $A_{\min}$ , который определяется как:

$$A_{\min} = \frac{A}{k * r * \epsilon}, \quad (2)$$

где  $k=1, 2, 3$  соответствует “однопроводному”, “двухпроводному” и “точечному” источнику помехи.

Дальнейшее уменьшение  $A$  практически не приводит к уменьшению помехи, поэтому зная вид ( $k$ ) и примерное расстояние  $r_i$  от всех  $N$  значимых источников до ЧЭ, можно вычислить  $A_i$  согласно (2) и определить  $\min_N \{A_i\}$ , который будет являться оптимальной величиной.

Из помеховых факторов природного происхождения выделяются грозы. Возникающие при ближней грозе (на удалении не более 3...5 км) молнии являются источниками мощных импульсных электромагнитных полей – атмосфериков, которые есть главный, постоянно действующий (с сезонным интервалом) фактор, определяющий помехоустойчивость МСО. Статистические данные позволяют оценить количество атмосфериков в году, например, для средней полосы России ~ 4400. Другим естественным фактором являются магнитные бури, связанные с солнечной активностью, однако при точном монтаже их влияние существенно меньше (они “однородные”), кроме того, их спектр лежит в основном ниже полосы регистрируемых частот. Корни крупных деревьев, заграждения, неустойчивые строительные конструкции при сильном ветре (свыше 10...15 м/с), раскачиваясь, производят низкочастотные колебания верхнего слоя грунта, являющиеся значимой помехой для маскируемых МСО. Удаление от ствола дерева, при котором помехи не превышают уровня флуктуационного шума магнитного поля Земли, приблизительно соответствует среднему радиусу кроны дерева, что связано с корреляцией между развитием корневой системы и кроны деревьев.

**Известны способы уменьшения действия сейсмо-магнитных помех:**

- ✓ ограничение области применения путем возможного удаления от источников;
- ✓ уменьшение длины зоны обнаружения: зависимости величины магнитной и сейсмической помехи имеют вид  $\sim L_0$  и  $\sim \square L_0$  соответственно;
- ✓ >инженерная подготовка местности: рытье канав глубиной до 50 см вдоль ЗО (которые потом могут быть заполнены мягким грунтом, дерном) для отвода вод и ослабления сейсмических поверхностных волн от мощных источников помех; утрамбовка грунта после закладки ЧЭ (в том числе с помощью автотранспорта), чем также уменьшается вероятность появления в зоне обнаружения роющих норы животных.

**ПРИБОР ПРИЕМНО–КОНТРОЛЬНЫЙ ОХРАННЫЙ ППКО «АГАТ–СТ8»**

Прибор приемно-контрольный охранный «АГАТ-СТ8» ЮКСО 24.01.000 предназначен для организации централизованной и автономной охраны объектов, оборудованных охранными извещателями различных типов, имеющих на выходе «сухие» контакты реле.

Прибор рассчитан на круглосуточную работу в условиях закрытого помещения при:

- температуре окружающей среды от минус 40 до +65 С;
- относительной влажности до 80% при температуре +25 С.

### **ТЕХНИЧЕСКИЕ ХАРАКТЕРИСТИКИ**

#### **Шлейфы сигнализации:**

Количество, шт	8
Максимальное сопротивление проводов ШС, кОм	1
Минимальное сопротивление утечки между проводами ШС, кОм	20
Сопротивление выносных резисторов, кОм	1,5
Длительность нарушения ШС, мс, не менее	560
Количество выходов на ПЦН	1
Напряжение питания, В	
Ток потребления (без учета ОЗ), мА, не более	150
<b>Параметры подключаемой ОЗ:</b>	
Ток потребления, мА, не более	100
Напряжение питания, В	12,0...15,0
<b>Параметры контактов исполнительного реле:</b>	
Коммутируемый ток, мА, не более	100
Коммутируемое напряжение, В, не более	50
<b>Параметры выходных сигналов управления:</b>	
<b>Замыкание контакта выходного разъема на «общий»;</b>	
Коммутируемый ток, мА, не более	70
Коммутируемое напряжение, В, не более	25 3,9
Габаритные размеры прибора, мм, не более	182x138x46 3,10
Масса прибора, кг, не более	0,3

**Принцип действия прибора.** Прибор позволяет принимать тревожные извещения по восьми независимым двухпроводным шлейфам в виде обрыва или замыкания (в дальнейшем - нарушение) шлейфов сигнализации (ШС), выдавать сигнал тревоги дежурному персоналу и транслировать его по линии связи на пульт центрального наблюдения (ПЦН) и на выносной звуковой оповещатель (ОЗ). Прибор может работать с ШС, расположенными как внутри, так и вне помещений, что обеспечивается использованием защиты входных цепей прибора от кратковременного перенапряжения (амплитудой до 900 В), вызванного наводками в результате воздействия электромагнитных импульсов



(грозовые разряды, коммутационные помехи и т.п.). **Органы управления и индикации.** Постановка на охрану и снятие с охраны какого-либо канала осуществляется кратковременным нажатием соответствующей кнопки. Кнопка «СБРОС» предназначена для сброса тревоги по всем каналам. Световой индикатор «ПИТ.ВКЛ.» отображает наличие электропитания на приборе.

Световые индикаторы каналов обеспечивают индикацию режимов работы прибора:

- ✓ канал «снят» с охраны – соответствующий индикатор отключен;
- ✓ канал находится в режиме охраны – соответствующий индикатор постоянно включен;
- ✓ канал находится в режиме «Тревога» – соответствующий индикатор мигает.

Режим «Тревога», кроме световой индикации, может сопровождаться прерывистым звуковым сигналом ЗС и ОЗ (при его использовании).

Отключение и включение ЗС осуществляется нажатием и удержанием кнопки «СБРОС» в течении 10 секунд. Индикация времени удержания кнопки «СБРОС» отображается на СТ, начиная со второй секунды. При включении/отключении ЗС издает длительный звуковой сигнал.

Включенное состояние ЗС отображается свечением точки на индикаторе СТ, при отключенном ЗС точка не светится.

Счетчик тревог СТ отображает общее количество нарушений ШС. При каждой тревоге его значение увеличивается на единицу.

Для отображения информации о количестве тревог по определенному каналу, необходимо нажать и удерживать кнопку соответствующего канала. По истечении 2 с на индикаторе СТ отобразится количество тревог по данному каналу, при этом точка в правом нижнем углу СТ будет мигать. При отпускании кнопки СТ возвратится к отображению общего количества тревог по всем каналам.

### **Работа прибора.**

Приведение ППКО в рабочее состояние осуществляется в следующем порядке:

- ✓ выбор места установки;
- ✓ установка прибора;
- ✓ подключение ШС, цепей питания, ОЗ и ПЦН;
- ✓ настройка прибора;
- ✓ проведение опытной эксплуатации.

Для контроля целостности ШС последовательно с нормально замкнутыми или параллельно нормально разомкнутым контактам реле извещателя включает окончательный резистор сопротивлением 1,5 кОм.

Выдача тревожного извещения на ПЦН при нарушении любого ШС формируется размыканием контактов исполнительного реле прибора.

Конструкцией прибора предусмотрен выход для подключения аппаратуры видеонаблюдения, управление которой осуществляется выходным сигналом через соответствующий контакт специального разъема. Сигналы управления формируются восемью выходными ключами с открытым коллектором, в режиме охраны они разомкнуты, а в режиме тревоги дублируют тревожное извещение, замыкая соответствующий контакт разъема на «общий».

- 1 – опора (стена);
- 2 – пробка под шуруп – 4 шт.;
- 3 – шуруп 3×20 – 4 шт.;
- 4 – основание – 1 шт.;
- 5 – крышка – 1 шт.;
- 6 – плата печатная – 1 шт.;
- 7 – звуковой сигнализатор – 1 шт.;
- 8 – разъем DRB-9MA – 1 шт.;
- 9 – колодка контактная – 11 шт.;
- 10 – счетчик тревог – 1 шт.;
- 11 – кнопка «СБРОС» – 1 шт.;
- 12 – световой индикатор зеленого свечения – 1 шт.;
- 13 – световой индикатор красного свечения – 8 шт.;
- 14 – кнопка – 8 шт.;
- 15 – винт – 2 шт.

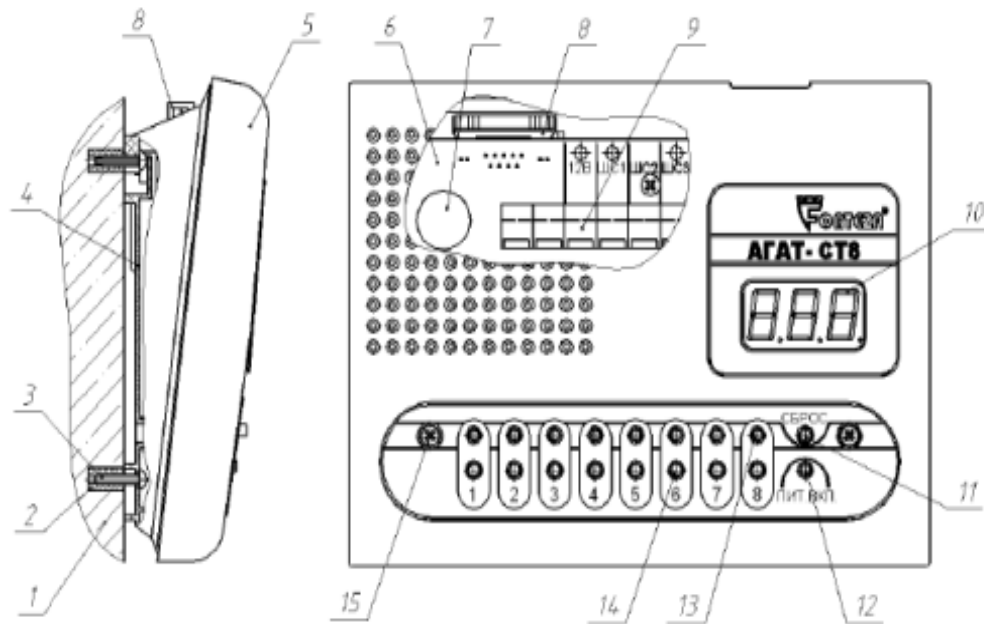

### ИСПОЛЬЗОВАННАЯ ЛИТЕРАТУРА:

1. Hant A.R. Detection and assessment requirements definition for the ICBM physical security system // Proc. Carnahan Conf. on security technology.-Lexington: Univ.of Kentucky, 1985, UKY BU137, p. 104 – 109.
2. Allen R.L. et al. Buried line sensor evaluation for BISS // Proc. Carnahan Conf. on crime countermeasures. Lexington: Univ.of Kentucky, 1974, UKY BU105, p .9 – 21.
3. Perimeter defence // Defence: London, 1990, June, p. 279 – 284.
4. Свирский Ю.К. Рынок периметровых средств охранной сигнализации на пороге третьего тысячелетия // Системы безопасности, 2000, № 38, с. 26 – 30.
5. Яроцкий В.А. Методы обнаружения и определения местоположения объектов по их постоянному магнитному полю // Зарубежная радиоэлектроника, 1984, № 7, с. 45 – 56.
6. Магнитометрическое устройство для охранной сигнализации // Патент РФ № 2075905 от 20.03.96.
7. Haben J.F., Scarzello J.F. Law enforcement application of magnetic sensors // Proc. Carnahan Conf. on electronic crime countermeasures.-Lexington: Univ.of Kentucky, 1972, UKY BU98, p. 90 – 94.
8. Rashidova Munavvar Xaydarovna, Namozova Dilnoza Berdimurotovna. Effective methods of teaching. Materials of the republican 33-multidisciplinary online distance conference on “Scientific and practical research in Uzbekistan. Part 10. 2021. p. 23
9. Rashidova Munavvar Xaydarovna, Namozova Dilnoza Berdimurotovna. Teaching technical subjects through English. Ўзбекистонда миллий тадқиқотлар: даврий анжуманлар: 10-қисм. 32-б.
10. Rashidova Munavvar Xaydarovna. 2023. Techniques for improving cadets’ conversational skills. Oriental renaissance: Innovative, educational, natural and social sciences. Oriental renaissance. 3.(3) pp.637-640.
11. Rashidova Munavvar Xaydarovna. 2022. Recommendations on the use of scaffolding technology in English classes. Science and education. 3 (9) pp. 459-461.
12. M.X.Rashidova, D.B.Namozova. Teaching technical subjects through English. Ўзбекистонда миллий тадқиқотлар: даврий анжуманлар: 10-қисм. 32-б.
13. M.X.Rashidova. 2023. The importance of oral communicative tasks in developing communicative competence. Science and education. 3 (9) pp. 459-461.
14. Rashidova Munavvar Xaydarovna. 2023. Instructional scaffolding to improve learning. Innovative development in educational activities. 2 (7) pp. 135-140.

15. D.A.Akhmedov, D.I.Xashimov, M.X.Rashidova, D.B.Namozova. 2020. Simulation of the effect of turning steering wheel intensity on the vehicle stability. International journal of recent technology and engineering (IJRTE). 9 (2) pp. 242-247.
16. LeBlanc E.A. Remotely monitored, multichannel magnetic and IR intrusion sensors // Proc. Carnahan Conf. on security technology.-Lexington: Univ.of Kentucky, 1982, UKY BU127, p. 43 – 52.
17. Underground passive perimeter detection system // Secotec Technology LTD.- Technical description #8-157-98, 1998.
18. ГОСТ 19179-73. Гидрология суши. Термины и определения. –Введ. 1975-01-01. – Москва: Изд-во стандартов. 1975.
19. ГОСТ Р 22.0.02-94. Безопасность в чрезвычайных ситуациях. Термины и определения основных понятий. – Введ. 1996-01-01. – Москва: Изд-во стандартов. 1996.
20. ГОСТ Р 22.1.02-95. Безопасность в чрезвычайных ситуациях. Мониторинг и прогнозирование. Термины и определения. – Введ. 1997-01-01. – Москва: Изд-во стандартов. 1997.
21. ГОСТ Р 22.0.03-97. Безопасность в чрезвычайных ситуациях. Природные чрезвычайные ситуации. Термины и определения. – Введ. 1996-07-01. – Москва: Изд-во стандартов. 1996.
22. Попова Н. Н. Административно-правовые режимы особых территорий в Российской Федерации : дисс. ... канд. юрид. наук : 12.00.14 / Н. Н. Попова. – Москва, 2004. – 26 с.
23. Федулов Г. В. Защита населения от чрезвычайных ситуаций в РФ: конституционно-правовое регулирование : дис. ... канд. юрид. наук : 05.26.02 / Г. В. Федулов. – Москва, 2017. – 157 с.
24. Ильичев И. Е. Обеспечение безопасности жизнедеятельности на муниципальном уровне / И. Е. Ильичев // Вестник Белгородского юридического института МВД России. – 2014. – №2. – С. 14-19.
25. Ковтун О. Б. Методические подходы к созданию комплексной системы безопасности жизнедеятельности населения в субъектах РФ / О. Б. Ковтун // Технологии гражданской безопасности. – 2016. – №4. – С. 63-68.

## МЕЖПРЕДМЕТНЫЕ СВЯЗИ В НАЧАЛЬНОЙ ШКОЛЕ

**Андакулова Фарзона Хайруллаевна**

Ташкентский международный Университет Киме

Студентка 4-курса начального образования

### **Введение**

#### **Объяснение темы статьи**

Межпредметные связи в начальной школе представляют собой взаимосвязь различных предметов, при которой знания и умения, полученные в одном предмете, используются для решения задач в другом предмете. Это означает, что знания и навыки, полученные в одном предмете, не рассматриваются изолированно, а применяются в контексте других предметов.

Например, при изучении математики ученики могут использовать знания из предмета русского языка для анализа математических текстов или при изучении истории могут применять знания из географии для понимания местоположения и территориальных характеристик исторических событий.

Цель межпредметных связей заключается в том, чтобы помочь ученикам понимать материалы разных предметов в комплексе, показать взаимосвязь и взаимозависимость между различными областями знаний и умений. Это также помогает ученикам улучшить свои навыки критического мышления, решения проблем, и развития творческих способностей.

**Ключевые слова:** взаимосвязь предметов, критическое мышление, повышение мотивации, развитие творческого мышления, анкетирование, наблюдение, экспериментальный подход, кейс-стади, мета-анализ.

### **Краткий обзор исследований в данной области**

Исследования в области межпредметных связей в начальной школе показывают, что такой подход к обучению имеет ряд преимуществ для учащихся.

Например, исследования показывают, что межпредметные связи способствуют более эффективному усвоению материала, поскольку они позволяют учащимся понимать информацию в контексте разных предметов. Это также



помогает учащимся переносить знания и навыки, полученные в одном предмете, на другие области знаний.

Другие исследования показывают, что использование межпредметных связей может помочь учащимся развивать критическое мышление, способности к решению проблем и творческое мышление. Они также могут помочь учащимся лучше понимать связь между различными науками и их реальным применением в жизни.

Все больше учителей начальной школы включают межпредметные связи в свои учебные планы и программы. Однако, важно продолжать проводить исследования и оценивать эффективность такого подхода к обучению, чтобы дальше развивать и совершенствовать эту педагогическую практику.

### **Анализ методов, использованных в предыдущих исследованиях**

Предыдущие исследования по межпредметным связям в начальной школе использовали различные методы для изучения этой темы. Некоторые из них включают:

- Анкетирование.

Исследователи могут использовать анкеты для опроса учащихся, учителей или родителей, чтобы выяснить, как часто и каким образом используются межпредметные связи в учебном процессе, и как это влияет на учебный успех и мотивацию учащихся.

Наблюдение. Исследователи могут наблюдать за уроками и учебным процессом, чтобы выявить, как используются межпредметные связи в классе, и как они влияют на поведение и взаимодействие учащихся.

- Экспериментальный подход.

Исследователи могут проводить эксперименты, в которых одной группе учащихся даются уроки с использованием межпредметных связей, а другой группе - без них. Затем они сравнивают успеваемость и мотивацию учащихся в обеих группах.

- Кейс-стади.

Исследователи могут проводить кейс-стади, исследуя конкретные классы или школы, чтобы выяснить, как используются межпредметные связи в учебном процессе и как это влияет на успех учащихся.

- Мета-анализ.

Исследователи могут проводить мета-анализ предыдущих исследований по межпредметным связям в начальной школе, чтобы получить обобщенные

результаты и определить наиболее эффективные стратегии для использования межпредметных связей в учебном процессе.

Каждый из этих методов имеет свои преимущества и недостатки, и использование конкретных методов зависит от целей исследования и доступных ресурсов.

Описание преимуществ и недостатков предыдущих исследований

Предыдущие исследования по межпредметным связям в начальной школе имеют как свои преимущества, так и недостатки. Рассмотрим их более подробно:

#### **Преимущества:**

Исследования позволяют выявить, как межпредметные связи используются в учебном процессе и как это влияет на успех учащихся.

Они дают возможность исследовать эффективность различных стратегий использования межпредметных связей, что может помочь учителям разрабатывать более эффективные учебные планы.

Исследования позволяют получить научное обоснование для внедрения межпредметных связей в учебный процесс.

Они могут помочь выявить проблемы и недостатки в использовании межпредметных связей в учебном процессе, что поможет учителям и школам улучшить свой подход к обучению.

#### **Недостатки:**

Исследования могут быть ограничены малым количеством участников или малой выборкой, что может снизить обобщаемость результатов.

Они могут быть ограничены конкретным местом и временем проведения исследования, что может снизить общую значимость результатов.

Исследования могут не учитывать индивидуальные различия учащихся и могут пренебрегать значимостью социально-культурного контекста обучения.

Некоторые исследования могут использовать неоднозначные понятия и терминологию, что может затруднить понимание результатов.

Несмотря на эти недостатки, предыдущие исследования по межпредметным связям в начальной школе являются важным и ценным ресурсом для понимания этой темы и развития эффективных стратегий использования межпредметных связей в учебном процессе.

#### **Описание методологии исследования**

Для исследования межпредметных связей в начальной школе, необходима методология, которая позволит провести исследование и получить объективные результаты. Рассмотрим основные этапы методологии исследования:

Формулировка вопросов исследования. Необходимо определить цели исследования и сформулировать конкретные вопросы, на которые должны быть получены ответы.

Определение выборки исследования. Необходимо выбрать учащихся начальной школы и учителей, которые будут участвовать в исследовании. Выборка должна быть достаточной для получения репрезентативных результатов.

Определение методов сбора данных. Исследования могут быть качественными или количественными. Качественные методы могут включать интервью, фокус-группы и наблюдения, а количественные методы могут включать опросы, тестирование и анализ учебных документов.

Сбор данных. Данные могут собираться в течение нескольких недель или месяцев. Важно убедиться, что данные собираются систематически и с минимальной вероятностью искажения результатов.

Анализ данных. После сбора данных, необходимо провести анализ данных с помощью статистических методов или качественных методов, в зависимости от выбранной методологии исследования.

Интерпретация результатов. На этом этапе исследователи должны проанализировать полученные результаты и сделать выводы о том, как межпредметные связи влияют на учебный процесс и успех учащихся.

Оформление исследования. Исследование должно быть оформлено в соответствии с требованиями научных стандартов и включать в себя введение, литературный обзор, методологию, результаты исследования и заключение.

Таким образом, методология исследования межпредметных связей в начальной школе является важным инструментом для получения объективных результатов исследований. Важно учитывать, что методология должна быть разработана и адаптирована к конкретной теме и целям исследования

### **Обоснование выбора методов исследования**

Выбор методов исследования зависит от конкретной темы исследования и поставленных целей. В случае исследования межпредметных связей в начальной школе можно использовать разнообразные методы, включая наблюдение, интервью, анкетирование, анализ документов и т.д.

Важно учитывать преимущества и недостатки каждого метода и выбирать те, которые наилучшим образом соответствуют целям исследования. Например, для изучения межпредметных связей в начальной школе можно провести наблюдение за учебным процессом, чтобы выявить, какие предметы наиболее

тесно связаны между собой и какие методы преподавания используют учителя. Интервью с учителями и учениками могут помочь выявить их мнения и взгляды на межпредметные связи.

В целом, важно использовать несколько методов исследования для получения более полной и объективной картины и для проверки достоверности полученных данных.

### **Описание полученных результатов**

Описание полученных результатов зависит от конкретной методологии исследования. Если был использован наблюдательный метод, то результаты могут быть описаны в виде схем или таблиц, показывающих, какие предметы и какие учебные темы наиболее тесно связаны между собой. Если были проведены интервью, то результаты могут быть описаны в виде цитат из ответов учителей и учеников, отражающих их мнения и взгляды на межпредметные связи.

Результаты могут быть описаны качественно, с помощью текстового описания и комментариев, или количественно, с помощью статистических данных и графиков. Важно также оценить полученные результаты с точки зрения их значимости и практической применимости.

Например, результаты исследования межпредметных связей в начальной школе могут показать, что учебные темы, связанные с природоведением и историей, наиболее тесно связаны друг с другом. Это может помочь учителям разработать более эффективные методы преподавания и планирования учебных тем, учитывая связи между различными предметами.

### **Интерпретация результатов**

Интерпретация результатов исследования межпредметных связей в начальной школе важна для понимания их значимости и практической применимости. Интерпретация результатов может включать оценку их соответствия гипотезам, сформулированным в начале исследования, а также выявление практических рекомендаций для учителей.

Например, если результаты исследования показали, что наиболее эффективным способом развития межпредметных связей является интеграция учебных тем, связанных с природоведением и историей, то на основе этих результатов можно рекомендовать учителям начальной школы разрабатывать уроки и проекты, включающие элементы обоих предметов, чтобы стимулировать учеников к поиску связей между ними.

Интерпретация результатов также может помочь выявить неожиданные закономерности и противоречия в данных и предложить направления для

дальнейшего исследования. Важно также учитывать ограничения исследования, такие как небольшой объем выборки или ограниченное количество учебных тем, и принимать их во внимание при интерпретации результатов.

#### Обсуждение в свете предыдущих исследований

Обсуждение результатов исследования межпредметных связей в начальной школе важно в контексте предыдущих исследований, поскольку это поможет оценить новизну и значимость полученных результатов, а также определить возможности для дальнейшего исследования данной темы.

Сравнение полученных результатов с результатами предыдущих исследований может помочь определить, какие методы и подходы к развитию межпредметных связей являются наиболее эффективными, а также какие ограничения и лучшие практики следует учитывать при проектировании учебных программ и методов обучения.

Кроме того, обсуждение результатов в свете предыдущих исследований может помочь выявить неопределенности и противоречия, которые могут стать объектом дальнейшего исследования. Например, если предыдущие исследования дали неоднозначные результаты по вопросу, какие методы наиболее эффективны в развитии межпредметных связей, то новое исследование может использовать более точные методы и масштабы, чтобы разрешить эти противоречия и дать более точный ответ.

Таким образом, обсуждение результатов исследования межпредметных связей в начальной школе в контексте предыдущих исследований важно для определения направлений дальнейшего исследования и разработки более эффективных методов обучения в начальной школе.

#### Основные выводы статьи

Основными выводами статьи об исследовании межпредметных связей в начальной школе являются:

Развитие межпредметных связей является важным аспектом обучения в начальной школе, поскольку оно способствует интеграции знаний, развитию критического мышления и проблемному подходу к обучению.

В качестве методов для развития межпредметных связей можно использовать различные педагогические методы, такие как проектная деятельность, интегрированный урок, проблемное обучение и другие.

Новое исследование показало, что использование метода проектной деятельности в развитии межпредметных связей в начальной школе приводит к

более высокому уровню мотивации учащихся, улучшению учебных результатов и повышению уровня самостоятельности и творческого мышления.

Несмотря на то, что предыдущие исследования также обращались к вопросу развития межпредметных связей, новое исследование показало, что использование конкретных методов может иметь различный эффект на успеваемость и мотивацию учащихся.

Таким образом, основными выводами статьи является то, что развитие межпредметных связей в начальной школе важно и может быть достигнуто путем использования различных методов обучения, но наиболее эффективным методом является метод проектной деятельности. Кроме того, новое исследование показало, что выбор конкретных методов может оказывать существенное влияние на мотивацию и успеваемость учащихся, что подчеркивает необходимость продолжения исследований в этой области. (1)

### **Рекомендации для дальнейших исследований**

Ниже приведены некоторые рекомендации для дальнейших исследований по теме межпредметных связей в начальной школе:

Исследовать влияние межпредметных связей на успеваемость учеников в конкретных предметах и их мотивацию к обучению.

Изучить эффективность использования технологий, направленных на формирование межпредметных связей, таких как проектная деятельность, интерактивные уроки и др.

Определить оптимальный возраст для начала формирования межпредметных связей и возможные препятствия в этом процессе.

Разработать и апробировать методики оценки уровня развития межпредметных связей у учащихся начальной школы.

Исследовать роль учителя в формировании межпредметных связей и их готовность к использованию данной методики обучения.

Изучить возможности использования межпредметных связей для подготовки учеников к более сложным заданиям в старших классах.

Исследовать связь межпредметных связей и развития критического мышления у учеников начальной школы.

Проанализировать эффективность обучения с использованием межпредметных связей в условиях дистанционного обучения.



Разработать и реализовать программу по формированию межпредметных связей в начальной школе и изучить ее эффективность в динамике обучения учеников.

### **Краткое обобщение ключевых моментов статьи**

Данная статья представляет обзор исследований на тему межпредметных связей в начальной школе. В статье рассмотрены предыдущие исследования, методы их проведения, а также преимущества и недостатки данных исследований. В рамках данного исследования была использована методология, основанная на анализе учебных программ и проведении опросов учителей. Полученные результаты показали, что межпредметные связи в начальной школе могут значительно повысить качество обучения и улучшить учебный процесс. Однако, для того чтобы достичь положительных результатов, необходимо проводить дополнительные исследования и разрабатывать эффективные методики внедрения межпредметных связей в практику обучения. В заключении статьи приведены рекомендации для дальнейших исследований в данной области.

### **СПИСОК ЛИТЕРАТУРЫ (ИНФОРМАЦИИ КОТОРЫЕ БЫЛИ ЧАСТИЧНО ИСПОЛЬЗОВАНЫ):**

1. [Из опыта работы " Межпредметные связи на уроках в начальной школе" (infourok.ru)]
2. [[https://kpmuk1.edu.yar.ru/metodicheskie\\_rekomendatsii/sovremennie\\_pedagogicheskie\\_tehnologii.html](https://kpmuk1.edu.yar.ru/metodicheskie_rekomendatsii/sovremennie_pedagogicheskie_tehnologii.html)]
3. [Научный журнал “Успехи современного естествознания” ]
4. [**Межпредметные связи на уроках в начальной школе**]
5. [Межпредметные связи и преемственность в обучении естествознанию]
6. [“Интеграция и межпредметные связи в начальном обучении” Копылов Магидова]
7. [Межпредметные связи как средство обучения младших школьников]
8. [Педагогика дошкольного и школьного образования]

## ҲИССИЁТЛАРНИ НАМОЁН ЭТИШДА МУЛОҚОТ ЁКИ КОММУНИКАЦИЯНИНГ АҲАМИЯТИ

Тошқулова Саломат

Самарқанд Давлат Чет тиллар институ магистранти

E-mail: [toshkulovasalomat1205@gmail.com](mailto:toshkulovasalomat1205@gmail.com)

### АННОТАЦИЯ

Ушбу мақолада коммуникация ва мулоқот тушунчасининг аҳамияти ва унинг турлари, функциялари ҳамда эмоция, ҳис-туйғуларни турли белги ва ҳаракатлар билан етказиш воситалари ҳақида маълумотлар келтирилган бўлиб, мулоқот жараёнини ташкил этувчи ҳолатларнинг социолингвистик ва психолонгвистик аҳамиятларининг самарадорлиги, глобализация жарёнларида лингвистика ва паралингвистиканиннг ўрни ва аҳамияти ҳақида маълумотлар келтирилган. Эмоционал нутқда кинесика ҳаракатларнинг мавжудлиги ва таъсири. Ҳиссийлик ва экспрессивлик ёзма нутқда шаклланишини баён этишда интеониянинг роли ҳақида маълумотлар келтирилган.

**Калит сўз:** коммуникация, мулоқот, нутқ, сўз, интонация, вербал, новербал, паравербал, эмоция, ҳис-туйғи, социолингвистика, психолонгвистика, кинесика.

## ВАЖНОСТЬ ОБЩЕНИЯ ИЛИ КОММУНИКАТИВНОСТИ В ПРОЯВЛЕНИИ ЭМОЦИЙ

### АННОТАЦИЯ

В данной статье приведены сведения о значении понятия общения и общения и его видов, функций и средств передачи эмоций и чувств различными знаками и действиями, об эффективности социолингвистической и психолонгвистической значимости ситуаций, составляющих коммуникативный процесс, о роли и значении лингвистики и паралингвистики в процессе глобализации. Наличие и влияние кинесических движений в эмоциональной речи. Представлены сведения о роли интеонии в описании формирования эмоциональности и экспрессивности письменной речи.

**Ключевые слова:** коммуникация, общение, речь, речь, интонация, вербальное, невербальное, паравербальное, эмоция, чувство, социолингвистика, психолингвистика, кинесика.

## THE IMPORTANCE OF COMMUNICATION IN SHOWING EMOTIONS

### ABSTRACT

This article provides information about the meaning of the concept of communication and communication and its types, functions and means of conveying emotions and feelings by various signs and actions, about the effectiveness of the sociolinguistic and psycholinguistic significance of situations that make up the communicative process, about the role and significance of linguistics and paralinguistics in the process of globalization. Presence and influence of kinesic movements in emotional speech. Information about the role of intonation in the description of the formation of emotionality and expressiveness of written speech is presented.

**Key words:** communication, speech, speech, intonation, verbal, non-verbal, paraverbal, emotion, feeling, sociolinguistics, psycholinguistics, kinesics.

*“Сўз ўқ отишга ўхшайди ва у ҳеч қачон қайтиб келмаган”*

**Мавлоно Жалолiddин Руми**

*“Мулоқот – ҳаётнинг асосий ҳашаматидир. Инсон бу ҳашаматга эга бўлиши ёки ундан маҳрум бўлиши ўзига боғлиқ”*

**А. Сент – Экзюпери**

Бугунги куни социолингвистик таҳлил қилар эканмиз, биринчи навбатда атроф муҳидаги бўлаётган ўзгаришларни, турли методлар орқали кузатишимиз керак, бу албатта, мавзунинг долзарблиги ва муҳимлигини билдиради, айни дамда тирли мавзуларни ишончли ва таъсирини кучайтириш мақсадида сўзловчи (спикер)лар турли хил ҳаркатлардан, яъни жест, мимика, понтомимика жараёнларини эмоция орқали кўрсатишмоқда. Сўзловчи (спикер)нинг нутқ маданияти, мавзунинг моҳиятидан келиб чиқиб, бир мавзунинг ёритилиши турли ёш категориясида турлича бўлади, абатта ёшга оид билим ёшга оид дунёқараш нутқни спецификасини оширади. Тил ва нутқни тилшунослик нуқтаи назаридан ўрганиш тил ва нутқ хусусиятлари ҳақида янги тушунчаларни очиб бериш,

шунингдек сўзловчилар (спикер)ларнинг ижтимоий-маданий роллари ҳақидаги тушунча ғояларни конкретлаштиришга қаратилган ҳаракат ҳисобланади. Албатта нуқтнинг коммуникацион ҳаракатлар орқали фикр бошқа акторга улашилади, яъни вербал, новербал ва паравербал воситалари ҳисобланади. Биринчи навбатла ўзбек жамиятидаги лингвистларимизни олдида турга муаммолардан бири бу коммуникация ва мулоқот ўртасидаги фарқни изоҳли таҳлилни беришдир, яъни илмий изланиш мобайнида кўплаб чет эл лингвистшунослар ишлари билан танишиб чиқилди. Рус олимаси Бержинская Е. А. шундай ёзади. “Кўпгина тилшунослар “Коммуникация” атамасини “мулоқот” атамаси билан синоним деб ҳисоблашади, масалан, инглиз тилидаги лингвистик адабиётларда коммуникация – нутқ ёки ёзма сигналлар шаклида фикр ва маълумот алмашиш сифатида тушунилади. Ўз навбатида мулоқот – одамлар ўртасида фикр, маълумот ва ҳиссий тажриба алмашиш жараёнини англатади”. Бундай ҳолда, тушунчалар ўртасида фарқ йўқ. Тилшунослар шундай бахslashадилар, улар учун алоқа – бу турли хил нутқ вазиятларида тилнинг коммуникатив функциясини амалга оширишдир<sup>61</sup>. Комуникация *лот. communicare* феълидан олинган бўлиб, “қилмоқ, бажармоқ, биргаликда умумийликда қилиш, бирлашиш” маъноларини билдиради. Ушбу асл маънода бир неча одамлар иштирок этадиган ижтимоий ҳаракат тушунилади. Немис коммуникационшунос олими Klaus Merten коммуникацияга алоқадор 177 маънони келтириб ўтган<sup>62</sup>. Коммуникация *лот. communicatio* – хабар узатиш, бир жойдан бошқа иккинчисига уланиш<sup>63</sup>. Коммуникация самарали синхрон ва диахрон ўзаро таъсир бўлиб, унинг мақсади маълумотни бир мавзудан иккинчисига ўтказишдир. *Communis* сўзи рус лексикологиясида “общение”<sup>64</sup>, ўзбек тили лексикасида “ўзаро мулоқот қилиш”, турли мавзуда янога доминант акторнинг сўхбатини эшитиш, камдан кам ҳолатларда сўхбатни инкор этишни билдиради. Adler Ronald Brian ва Neil Towne коммуникацияни “Ҳеч бўлмаганда икки киши ўртасидаги жараён, бир киши бошқаси билан гаплашиш, мулоқот қилишни хоҳлаганда бошланади. Коммуникация бу тасвирларни бошқа одамга ўтказмоқчи бўлган одам ичидаги ақлий тасвирлар сифатида пайдо бўлади. Ақлий тасвирлар, ғоялар, фикрлар, фотосуратлар ва ҳиссиётларни ўз ичига олиши

<sup>61</sup> Бержинская Е.А. «Коммуникация» и «Общение»: соотношение понятий // Вестник Оренбургского Государственного Педагогического Университета, 2010. № 1-2 (55). С. 58-61

<sup>62</sup> Merten K., Schmidt S. J., Weischenberg S. (ed.). Die Wirklichkeit der Medien: Eine Einführung in die Kommunikationswissenschaft. – Springer-Verlag, 2013.

<sup>63</sup> Словарь русского языка: В 4-х т. / РАН, Ин-т лингвистич. исследований; Под ред. А. П. Евгеньевой. — 4-е изд., стер. — М.: Рус. яз.; Полиграфресурсы, 1999. 84. – С.

<sup>64</sup> Лето Я. А. В. Понятия "общение" и "коммуникация" в психологии // Молодой ученый. – 2016. – №. 12. – С. 770-772.

мумкин”<sup>65</sup>. Мулоқот “общение” – ўзаро муносабатларни сақлаш, жумладан учрашувлар, фикр алмашиш, турли мавзуларда суҳбатлар қилиш, шунингдек тўғри лингвистик алоқа, кимдир ёки бирор нарса билан маълумот алмашиш, бирор нарса билан рухий, ақлий ҳиссий алоқада бўлиш, шунингдек, бирор нарсанинг таъсиридан, бирор нарсага шўнғишдан келиб чиқан ҳиссий, ақлий кечинма, масалан, табиат билан мулоқот қилиш, яхши китоб, адабиёт билан мулоқот қилиш<sup>66</sup>. Мулоқот айнан субъект+субъект муносабатлари бўлиб, унда “хабар жунатувчи ва олувчи йўқ, лекин умумий ишда суҳбатдош, шериклар мавжуд”. Мулоқот жараёни коммуникациядан фарқли ўлароқ, икки томонлама, коммуникация бу – бир томонлама<sup>67</sup>. Ҳақиқий мулоқот – бу мен+сен=биз, бу ҳодиса русча “общение” сўзининг этимология билан боғлиқ бўлиб, у “умумий” атамаси орқали – биргаликда маъноси очилади<sup>68</sup>. Коммуникация тушунчаси мулоқотдан кенгрокдир, у ҳам техник жиҳатларни, ҳам бутун жамият ва унинг қўйи тизимлирида ахборот алмашинувини ўз ичига олади<sup>69</sup>. Мулоқот умуман олганда, кўп маъноли ва мазмунга эга бўлган психологик категориялардан бири бўлиб, биринчи навбатда ахборот жараёнларини акс эттирувчи коммуникацияга нисбатан инсоний муносабатларнинг мураккаблигини тўлароқ очиб беради. Мулоқотнинг таъсирчанлиги бу турли кинесика ҳаракатларнинг мавжудлигидадир. Ҳиссийли ва экспрессивлик ёзма ва оғзаки нутқда ўз ифодасини топиши мумкин, бизга маълумки, эмоционал, ҳисс-туйғили сўзлар фақатгина оғзаки мулоқотда намоён бўлади, албатта ҳам оғзаки нутқда балки, ёзма ахборотда ҳам биз нутқнинг эмоционал бўлиши учун турли хил белгилардан фойдаланишимиз мумкин ва ёзма маълумотни оғзаки намоён қилиш учун сўзларчи (спиркел) ёзма нутқда қўлланадиган балгиланги билмоғи зарур, акс ҳолда шунчаки маълумотдек ўқиб эшиттириши мумкин.

### Фойдаланилган адабиётлар рўйхати: (REFERENCES)

1. Вержинская Е.А. «Коммуникация» и «Общение»: соотношение понятий // Вестник Оренбургского Государственного Педагогического Университета, 2010. № 1-2 (55). С. 58-61

<sup>65</sup> Adler Ronald Brian, Neil Towne. Looking out/looking in : interpersonal communication. – New York : Holt, Rinehart, and Winston 1987.

<sup>66</sup> <https://kartaslov.ru/значение-слова/общение>

<sup>67</sup> Гусева Д. И. «Коммуникация» и «Общение»: соотношение понятий // Вестник науки и образования. – 2019. – №. 20-2 (74). – С. 84-87.

<sup>68</sup> Каган, М.С. «Мир общения». М., 1998. с. 143–146.

<sup>69</sup> Василик М. А. и др. Основы теории коммуникации. – Гардарика, 2005. – С. 615-615.

2. Merten K., Schmidt S. J., Weischenberg S. (ed.). Die Wirklichkeit der Medien: Eine Einführung in die Kommunikationswissenschaft. – Springer-Verlag, 2013.
3. Словарь русского языка: В 4-х т. / РАН, Ин-т лингвистич. исследований; Под ред. А. П. Евгеньевой. — 4-е изд., стер. — М.: Рус. яз.; Полиграфресурсы, 1999. 84. – С.
4. Лето Я. А. В. Понятия "общение" и "коммуникация" в психологии // Молодой ученый. – 2016. – №. 12. – С. 770-772.
5. Adler Ronald Brian, Neil Towne. Looking out/looking in : interpersonal communication. – New York : Holt, Rinehart, and Winston 1987.
6. Гусева Д. И. «Коммуникация» и «Общение»: соотношение понятий // Вестник науки и образования. – 2019. – №. 20-2 (74). – С. 84-87.
7. Каган, М.С. «Мир общения». М., 1998. с. 143–146.
8. Василик М. А. и др. Основы теории коммуникации. – Гардарики, 2005. – С. 615-615.
9. Замкова, В.В. Славянизм как стилистическая категория в русском литературном языке XVIII века. Л. 1975. — 223 с
10. Маханбет Д. Социоллингвистика, лингводидактика, методика (взаимосвязь и взаимообусловленность) // Русский язык за рубежом. – 2012. – №. 1. – С. 22-28.
11. <https://kartaslov.ru/значение-слова/общение>



## AVTOTRANSPORT TIZIMIDA CHIQINDI GAZLAR TARKIBIDAGI ZARARLI MODDALARNING ATROF-MUHITGA TA'SIRI

**Xidirov Muso Qahramon o'g'li**

Qarshi muhandislik-iqtisodiyot instituti, assistenti

### ANNOTATSIYA

Hozirgi kunda atrof-muhit o'zgarishiga ta'sir qiluvchi omillarning ichida transport vositalari eng yuqori ko'rsatgichga ega. Avtomobil transporti majmuasining atrof-muhitga zararli ta'sirini kamaytirish uchun avtomobil transporti majmuasi bilan atrof-muhit orasidagi modda va energiya almashinuv jarayonining matematik modellarini tuzish va tegishli shartlarni qanoatlantiruvchi yechimlarni topish zarur. Mazkur maqolada avtotransport tizimida chiqindi gazlar tarkibidagi zararli moddalarning atrof-muhitga ta'sirini aniqlash usullari keltirib o'tilgan.

**Kalit so'zlar:** avtomobil, avtomobillashtirish darajasi, ekologiya, atmosfera, dvigatel, chiqindi gazlar.

### ABSTRACT

Today, vehicles have the highest rate among the factors influencing environmental change. For visual perception of the harmful impact of the motor transport complex on the environment, it is necessary to develop mathematical models of the impact on the environment and between transport complexes and cases and find solutions that correspond to the conditions. This article describes the methods of determining the environmental impact of harmful substances contained in exhaust gases in the vehicle transport system.

**Keywords:** car, ecology, level of automobileization, atmosphere, engine, exhaust gases.

Mavzuning dolzarbligi shundan iboratki, hozirda yer yuzidagi hayotning asosiy manbalaridan biri bo'lgan havo ifloslanishining asosiy manbai transport vositalari ekanligi ayon bo'lmoqda. Har kuni millionlab yo'lovchilarni tashiydigan avtobuslar, avtomashinalar hayot uchun juda zarur bo'lgan kislorodni o'zlashtiradi, shu bilan birga havo muhitini barcha tirik va jonsiz mavjudotlarga jiddiy zarar yetkazadigan zaharli komponentlar bilan intensiv ravishda ifloslantiradi. Avtotransport vositalarining

atrof-muhit atmosferasining ifloslanishidagi hisssasi - 60-90% ni tashkil qiladi. Zamonaviy jamiyatni transport vositalarisiz tasavvur qilib bo'lmaydi. Statistik ma'lumotlarga ko'ra, XXI asrga kelib insoniyat atmosferaga tabiiy ravishda zararli gazlar bilan ifloslanishidan 170 marta ko'proq zararli gaz chiqarmoqda, bunga sabab bo'layotgan asosiy to'rt omilning ichida eng katta ulush aynan transport sohasiga to'g'ri keladi-40%, qishloq xo'jaligi va maishiy xizmatlar-24%, energetika sanoati-20%, ishlab chiqarish-14% ni tashkil qiladi. Harakatlanishni ta'minlash uchun har xil turdagi energiya bilan ta'minlangan yuk va jamoat transporti vositalaridan foydalanilmoqda. Hozirgi vaqtda dunyoning turli burchaklarida quyidagi transport vositalari qo'llanilmoqda:

- avtomobil (avtobuslar, avtomobillar, mikroavtobuslar);
- temir yo'l (metro, poezdlar, elektropoezdlar);
- suv (qayiqlar, konteyner kemalari, tankerlar, paromlar, kruiz kemalari);
- havo (samolyotlar, vertolyotlar);
- elektr transporti (tramvaylar, trolleybuslar).

Transport vositalari nafaqat yer yuzasida, balki havo va suv orqali ham odamlarning barcha harakatlari vaqtini tezlashtirishga imkon berishiga qaramay, turli xil transport vositalari atrof-muhitga ta'sir qiladi. Avtomobillardan havoga ifloslantiruvchi moddalar miqdori temir yo'l transport vositalaridan chiqadigan chiqindilardan kattaroqdir. Keyingi o'rinlarda havo transporti, dengiz va ichki suv yo'llari turadi. Avtotransport vositalarining ekologik talablarga javob bermasligi, transport oqimining doimiy ravishda ko'payishi, yo'llarning yomon ahvoli - bularning barchasi ekologik vaziyatning doimiy ravishda yomonlashishiga olib keladi. Har bir transport turi atrof-muhitni ifloslantiradi, ammo muhim afzallik - ifloslanishning 85% chiqindi gazlarini chiqaradigan avtomobil transporti orqali amalga oshiriladi. Ushbu turdagi avtomobillar, avtobuslar va boshqa transport vositalari turli xil ekologik muammolarga olib keladi. Shunday qilib, ekologiya va transportning atrof-muhitga zararli ta'sirini bartaraf etish masalalari e'tiborni kuchaytirish va tezkor hal qilishni talab qiladi, shuning uchun zamonaviy sharoitlarda yo'lovchilarga transport xizmatlari ko'rsatish bilan bog'liq jamiyatning ekologik muammolari dolzarb ahamiyatga ega.

Avtotransportning ekologik muammolari - dolzarb masalalar hisoblanadi. Avtomobillarning faol va keng tarqalgan ishlashi atrof-muhitni sezilarli darajada yomonlashtiradi, havo, suv havzalari, yog'ingarchilik va atmosferani ifloslantiradi. Bu holat ko'plab sog'liq muammolariga ham olib kelishi mumkin.

Oxirgi yillarda dunyo bo'yicha avtomobil ishlab chiqarish ko'rsatgichi yildan-yilga o'sib bormoqda, 2000 – 2005 yillarda 60 mln atrofida o'rtacha yillik avtomobil

ishlab chiqarilgan bo'lsa, 2010-yildan so'ng ishlab chiqarish keskin o'sganligini kuzatishimiz mumkin, xususan, 2010-yilda 77,86 mln, 2015-yilda 90,78 mln, 2018-yilda 95,7 mln, 2019-yilda 90,864 mln, 2020-yilda 77,62 mln va 2021-yilda 79 mln dona avtomobil ishlab chiqarilgan. Shu munosabat bilan avtomobillar tomonidan atmosferaga chiqarilayotgan ifloslantiruvchi moddalar ulushi 50 foizga yetgan bo'lsa, o'tgan asrning 70-yillarida bu ko'rsatkich atigi 10-15 % ni tashkil etgan. Katta shaharlar va zamonaviy megapolislarda esa bu ko'rsatkich 65-70% ga yetishi mumkin. Bundan tashqari, zaharli gazlar miqdori har yili taxminan 3% ga oshmoqda va bu jiddiy tashvish tug'dirmoqda. Avtomobil transporti majmuasining ekologik xavf tug'diruvchi chiqindilar manbalarini me'yorlash talablarini joriy etish atrof-muhitga zararli ta'sir etishni kamaytiradi va ularning ma'lum chegaraviy miqdorlaridan oshib ketmasligini ta'minlaydi. Ekologik me'yorlash tabiiy ekotizimlarga nisbatan ruxsat etilgan yuklanishlarni hisobga olgan holda avtomobil transporti majmuasining zararli manbalari tirik organizmlarga sezilarli ta'sir ko'rsatmasligi va tabiiy muhit sifatining buzilishiga yo'l qo'ymasligi lozim. Avtomobil transporti majmuasining atrof-muhitga zararli ta'sir ko'rsatuvchi omillarni ekologik jihatdan baholovchi umumlashgan mezonlarni ilmiy asoslash uchun avtomobil transporti majmuasi bilan tabiiy atrof-muhit orasidagi modda va energiya almashinuv jarayonining matematik modellarini tuzish va tegishli shartlarni qanoatlantiruvchi yechimlarni topish zarur. Qiziqarli fakt: avtomobil transporti atrof-muhitga zarar etkazish bo'yicha yetakchi o'rinni egallaydi, u havo ifloslanishining asosiy manbai hisoblanadi. Bu havo ifloslanishining 90% dan ortig'ini, shovqin ta'sirining 50% dan biroz kamrog'ini va iqlim ta'sirining taxminan 65-68% ni tashkil qiladi. Avtomobillarning asosiy zaharli chiqindilariga quyidagilar kiradi: chiqindi gazlar, karter gazlari va yoqilg'i bug'lari. Dvigateldan chiqadigan chiqindi gazlar tarkibida uglerod oksidi (CO), uglevodorodlar (CxHy), azot oksidi (NOx), benzopiren, aldegidlar va kuyik mavjud. Karburatorli dvigateldan chiqadigan chiqindilarning asosiy tarkibiy qismlarining taqsimlanishi quyidagicha: chiqindi gazlar 95% CO, 55% CxHy va 98% NOx, karter gazlari 5% CxHy, 2% NOx va 40% CxHy gacha yonilg'i bug'larini o'z ichiga oladi. Asosiy zaharli moddalar - to'liq bo'lmagan yonish mahsulotlari kuyikish, uglerod oksidi, uglevodorodlar, aldegidlardir. Zararli toksik gazlarni ikki turga bo'lish mumkin: tartibga solinadigan va tartibga solinmagan. Ular inson tanasiga turli yo'llar bilan ta'sir qiladi.

Muammoni hal qilish yo'llari.

Zamonaviy dunyoda avtomobil transportining ekologik muammolari muqarrar. Ammo har tomonlama va global miqyosda harakat qilsak, ularni hal qilish mumkin.

### **Avtomobillarning ishlashi bilan bog‘liq muammolarni hal qilishning asosiy usullarini ko‘rib chiqamiz:**

1. Atrof-muhitga salbiy ta‘sir ko‘rsatadigan chiqindi gazlar chiqindilarini kamaytirish uchun yuqori sifatli tozalangan yonilg‘idan foydalanish kerak. Ko‘pincha pulni tejashga urinishlar xavfli birikmalarni o‘z ichiga olgan benzinni sotib olishga olib keladi.

2. Avtotransport dvigatellarining prinsipial jihatdan yangi turlarini yaratish, muqobil energiya manbalaridan foydalanish. Shunday qilib, elektr transport vositalari va elektr energiyasi bilan ishlaydigan gibriddar sotuvga chiqa boshladi. Bunday modellar hali ko‘p bo‘lmasa-da, ehtimol kelajakda ular yanada mashhur bo‘ladi.

3. Avtomobilni ishlatish qoidalariga rioya qilish. Muammolarni vaqtida bartaraf etish, uzluksiz va keng qamrovli xizmat ko‘rsatish, ruxsat etilgan yuklarni oshirmaslik va boshqaruv tavsiyalariga rioya qilish muhimdir.

4. Tozalash va filtrlash uskunalari ishlab chiqilsa va foydalanilsa, ekologik vaziyat, albatta, yaxshilanadi, bu esa avtomobil transportida chiqariladigan zararli birikmalar miqdorini kamaytiradi.

5. Samaradorlikni oshirish va yonilg‘i sarfini kamaytirish maqsadida avtomobil dvigatelinini qayta qurish.

6. Trolleybus va tramvay kabi boshqa transport turlaridan foydalanish.

Hozirda ATK da avtomobillarni chiqindi gazlarini zararliligini kamaytirish borasidagi ishlar quyidagicha tashkil qilinmoqda.

### **Chiqindi gazlarning zaharliligini kamaytirish uchun 2 xil yo‘nalishda ish olib borilmoqda:**

I dvigatel ish rejimini takomilashtirish, har xil yordamchi jihozlardan va yuqori sifatli yonilg‘idan foydalanish, sozlash ishlarini bajarish.

II kam zararli dvigatellar ishlab chiqarish: gazotrübinali, tashqi yonuvchi-Stirling dvigateli, eletromobillar va hokazo.

Butun dunyo sog‘liqni saqlash tashkilotining ma‘lumotlariga asosan, avtomobil transportini ishlashi natijasida atrof-muhitni zararlantirishi quyidagi ko‘rsatgichlarga asosan tavsiflanadi: masalan AQSH da har yili 142 mln.t. zararli moddalar atmosferaga chiqsa, buning 86 mln.t si avtomobillarni ishlashi natijasida hosil bo‘ladi.

Avtomobilda atrof-muhitni zararlantiruvchi 3 xil manbani ko‘rish mumkin: chiqindi gazlar, karter gazlari va yonilg‘i parlanishi natijasida hosil bo‘ladigan zararli moddalar (yonilg‘i bakidan, karbyuratoridan va hokazo).

1971-yil 1-yanvardan joriy etilgan GOST 16533-70 benzinli dvigatellarni ishlashi natijasida ajralib chiqadigan chiqindi gazlarning tarkibidagi CO ni hajmini

chegaralaydi. GOST 21393-75 esa dizel dvigatellaridan chiqadigan gazlarni tutashini cheklaydi, 1980-yil GOST 16533-70 o‘rniga yangi davlat standarti 17.2.2.03-77 joriy qilindi, bu ham benzinli dvigatellarni chiqindi gazlaridagi CO ni hajmini cheklaydi. Bu standart benzinda ishlaydigan yuk tashuvchi avtomobillarga, yengil avtomobillarga va avtobuslarga taa’lluqlidir. Yangi GOST ga asosan CO ning hajmi barcha avtomobillar uchun 1,5% dan oshmasligi kerak va chiqindi gazlarning tarkibidagi CO ni tekshirish, aholisi 300 mingdan oshiq, hamda poytaxt shaharlarda, kurortlarda 2-TXK o‘tkazilganda, avtomobilni ta’mirlashdan keyin, texnik qarov o‘tkazilayotganda DAN xodimlari tomonidan amalga oshiriladi. Chiqindi gazlarni zararliligini tekshirilayotganda avtomobilni qo‘zg‘alishidan oldin dvigatelni ko‘rsatmaga muvofiq qizdirish kerak. Keyin esa dvigatelni salt yurishida namuna oluvchi trubkani, avtomobil glushiteli ichiga 300 mm kirgazib, qotirib qo‘yilishi lozim. O‘lchovchi asbob ko‘rsatishi 0 dan 5 % gacha yoki 0 dan 10 % gacha bo‘lishi, xatolik esa  $\pm 5\%$  dan oshmasligi kerak. O‘lchovchi asboblardan ma’lum vaqtlardan keyin davlat nazoratidan o‘tishi va shu haqidagi belgiga ega bo‘lishi kerak.

Hisob kitoblarga ko‘ra agar GOST 17.2.2.03-77 ga amal qilinsa chiqindi gazlar tarkibidagi CO 20% ga kamayishi mumkin, hamda benzin sarfi juda ham kamayadi. Barcha ATK larda chiqindi gazlar tarkibini aniqlovchi postlar, tashkil qilinishi kerak. TXKS larda esa shaxsiy avtomobil egalari talon berilishi lozim. Bu talonda chiqindi gazlar me’yoridan yuqori emasligi qayd qilinishi zarur.

### **XULOSA**

Avtomobil transporti majmuasi tashkil etuvchilari tomonidan tabiiy ekotizimlarga ko‘rsatiladigan ekologik xavf-xatar yoki ekologik tanazzulning oldini olish maqsadida ilmiy asoslangan ekologik me’yorlash tizimini ishlab chiqish, avtomobil transporti majmuasining atrof-muhitga zararli ta’sir etishini me’yorlash, ekologik xavf tug‘diruvchi chiqindilar manbalariga nisbatan talablarni joriy etish ularning ma’lum chegaraviy miqdorlaridan oshib ketmasligini ta’minlaydi. Avtomobil transporti majmuasining atrof-muhitga zararli ta’sirini kamaytirish uchun avtomobil transporti majmuasi bilan atrof-muhit orasidagi modda va energiya almashinuv jarayonining matematik modellarini tuzish va tegishli shartlarni qanoatlantiruvchi echimlarni topish zarur.

### **FOYDALANILGAN ADABIYOTLAR RO‘YXATI: (REFERENCES)**

1. Sh. E. Islomov, L.M. Mamaeva. Avtomobil transporti vositalaridan ajralib chiqadigan zararli moddalarning umumiy konsentratsiyasini aniqlash// Academic Research in Educational Sciences.
2. Q.M. Sidiknazarov, E.A. Asatov, M.Z. Musajonov, Avtomobillarning texnik ekspluatatsiyasi. Oliy o‘quv yurtlari uchun darslik. TAYI professori Sidiknazarov Q.M. tahriri ostida. – T.: Voris-nashriyot, 2008. 5606.
3. Shodmonov G‘.D., Xidirov M.Q. Avtotransport chiqindi gazlari zararliligini kamaytirishning zamonaviy usullari // International conference on innovative development of education” 2022/18. p. 140-147.
4. [www.ziyonet.uz](http://www.ziyonet.uz)
5. [www.student.uz](http://www.student.uz)



## TABLE OF CONTENTS

Sr. No. Paper/ Author
1
<b>Ismonov, X. B., &amp; Raxmonov, S. M. o'g'li. (2023). NATIONAL ARCHITECTURE OF UZBEKISTAN AND ARCHITECTURAL MONUMENTS OF THE INDEPENDENCE PERIOD. Educational Research in Universal Sciences, 2(3), 4–12. Retrieved from <a href="http://erus.uz/index.php/er/article/view/1860">http://erus.uz/index.php/er/article/view/1860</a></b>
2
<b>Ergashova, D. I., &amp; Dexqonboyeva, O. M. qizi. (2023). HUSHMUOMILA MUROJAAT SHAKLINING TURLI DARAJALARDA QO'LLANILISHI. Educational Research in Universal Sciences, 2(3), 13–20. Retrieved from <a href="http://erus.uz/index.php/er/article/view/1861">http://erus.uz/index.php/er/article/view/1861</a></b>
3
<b>Ro'ziboyev, N. O. (2023). INFLUENCE OF THE SOVIET AUTHORITY ON SPIRITUAL AND CULTURAL LIFE IN UZBEKISTAN. Educational Research in Universal Sciences, 2(3), 21–26. Retrieved from <a href="http://erus.uz/index.php/er/article/view/1862">http://erus.uz/index.php/er/article/view/1862</a></b>
4
<b>Мингишев, Ю. Ю. у., Тухтамишов, Н. С. у., &amp; Камолов, Ф. Б. у. (2023). МЕРЫ ПО ЛЕЧЕНИЮ И ПРОФИЛАКТИКЕ ПАРАЗИТАРНОГО ЗАБОЛЕВАНИЯ ВОЛЬФАРТИОЗ. Educational Research in Universal Sciences, 2(3), 27–32. Retrieved from <a href="http://erus.uz/index.php/er/article/view/1863">http://erus.uz/index.php/er/article/view/1863</a></b>
5
<b>Khholdorova, N. A. kizi, &amp; Solijonov, M. (2023). THE TERM “CONCEPT” IN COGNITIVE LINGUISTICS THEORETICAL VIEWS ON ITS APPLICATION. Educational Research in Universal Sciences, 2(3), 33–37. Retrieved from <a href="http://erus.uz/index.php/er/article/view/1864">http://erus.uz/index.php/er/article/view/1864</a></b>
6
<b>Давронова, З. (2023). ФРАНЦУЗ ВА ЎЗБЕК МАДАНИЙ АЛОҚАЛАРИНИНГ РИВОЖЛАНИШ БОСҚИЧЛАРИ. Educational Research in Universal Sciences, 2(3), 38–42. Retrieved from <a href="http://erus.uz/index.php/er/article/view/1865">http://erus.uz/index.php/er/article/view/1865</a></b>

7

Халиллаева, Н. Р., & Давронова, З. Б. (2023). ФУНКЦИОНАЛЬНЫЕ ОСОБЕННОСТИ ИСПОЛЬЗОВАНИЯ ТОПОНИМОВ В СОВРЕМЕННЫХ ФРАНЦУЗСКИХ СМИ. Educational Research in Universal Sciences, 2(3), 43–51. Retrieved from <http://erus.uz/index.php/er/article/view/1866>

8

Alimirzayev, N. A. o'g'li, & Amirjonov, S. J. (2023). O'SPIRIN YOSHLARDAGI KOMMUNIKATIV JARAYONIGA EMPATIYANING TA'SIRI. Educational Research in Universal Sciences, 2(3), 52–57. Retrieved from <http://erus.uz/index.php/er/article/view/1867>

9

Nurmuhammadov, A., Turaeva, B. I., & Davranov, Q. D. (2023). ISTEMOLGA YAROQSIZ MAYIZDAN MIKROORGANIZMLAR OZUQASI UCHUN UGLEVOD MANBAYI SIFATIDA FOYDALANISH. Educational Research in Universal Sciences, 2(3), 58–62. Retrieved from <http://erus.uz/index.php/er/article/view/1868>

10

Umarova, D. R. (2023). THE IMAGE OF AMERICAN CITIES IN “SISTER CARRIE” BY THEODOR DREISER. Educational Research in Universal Sciences, 2(3), 63–67. Retrieved from <http://erus.uz/index.php/er/article/view/1869>

11

Egamova, N. U. (2023). A GLANCE AT EMOTIONAL INFLUENCE OF THE POETRY. Educational Research in Universal Sciences, 2(3), 68–71. Retrieved from <http://erus.uz/index.php/er/article/view/1870>

12

Bekimbetova, G. N., Ajieva, M. B., Sultonov, D. Q. o'g'li, Qosnazarov, S. T., & Babanazarova, A. O. (2023). “TABIYATDAĞI KALCIY ALINIWI HÁM QOLLANILIWI” TEMASI BOYINSHA DIDAKTIK MATERIALLAR. Educational Research in Universal Sciences, 2(3), 72–78. Retrieved from <http://erus.uz/index.php/er/article/view/1871>

13

Некбоева, М. О. к. (2023). МЕСТО ПСИХОЛОГИИ В ВОЕННОЙ СФЕРЕ. Educational Research in Universal Sciences, 2(3), 79–95. Retrieved from <http://erus.uz/index.php/er/article/view/1872>

14

Muhamedova, E. (2023). MARKAZIY OSIYO ZAMONAVIY SAN'ATIDA "STREET ART". Educational Research in Universal Sciences, 2(3), 96–99. Retrieved from <http://erus.uz/index.php/er/article/view/1873>

15

Rasulova, M. S. qizi. (2023). FRANSUZCHA SHAXSSIZ IBORALARDA " IL " OLMOSHINING XUSUSIYATLARI. Educational Research in Universal Sciences, 2(3), 100–104. Retrieved from <http://erus.uz/index.php/er/article/view/1874>

16

Sultanova, S. U., & Ikramova, S. (2023). THE CONCEPT OF COMPETITION AND ITS MANIFESTATION IN DIGITAL JOURNALISM. Educational Research in Universal Sciences, 2(3), 105–111. Retrieved from <http://erus.uz/index.php/er/article/view/1875>

17

Bahodir, M. N., Raxmanov, J. D., & Maxmudov, A. J. (2023). ICHIMLIK SUVINI TINDIRISHDA GIDROSIKLON QURILMASINI QO'LLASH. Educational Research in Universal Sciences, 2(3), 112–117. Retrieved from <http://erus.uz/index.php/er/article/view/1876>

18

Shermatov, J. S. (2023). JINOYATCHILIKKA MOYILLIGI BO'LGAN O'SMIRLAR BILAN OLIV BORILADIGAN PSIXOKORREKSION ISHLARNING IJTIMOYIY-PSIXOLOGIK ASOSLARI. Educational Research in Universal Sciences, 2(3), 118–123. Retrieved from <http://erus.uz/index.php/er/article/view/1877>

19

Эшдавлатов, Э. У. (2023). ОБОСНОВАНИЕ ТИПА ДОЗАТОРА НЕПРЕРЫВНОГО ДЕЙСТВИЯ ДЛЯ КОРМОВЫХ ДОБАВОК. Educational Research in Universal Sciences, 2(3), 124–128. Retrieved from <http://erus.uz/index.php/er/article/view/1878>

20

Utbasarov, O. I. o'g'li, & Saydaliyeva, L. U. qizi. (2023). IN WHAT WAYS CAN UZBEK BANKS ACCEPT THE PRINCIPLES OF EQUATOR AND BECOME MEMBERS?. Educational Research in Universal Sciences, 2(3), 129–139. Retrieved from <http://erus.uz/index.php/er/article/view/1879>

21

Xushvaqov S. (2023). AMALIY SAN'AT TURLARIDA PARS PRO TOTO TUSHUNCHASI (Kulolchilik va kashtachilik naqsh turlari talqinida). Educational Research in Universal Sciences, 2(3), 140–154. Retrieved from <http://erus.uz/index.php/er/article/view/1880>

22

Гаппарова, Ш. М. к. (2023). РЕЦЕПТИВНАЯ ЭСТЕТИКА В ФОРМАТЕ РАЗВИТИЯ. Educational Research in Universal Sciences, 2(3), 155–157. Retrieved from <http://erus.uz/index.php/er/article/view/1881>

23

Абруева , Г. З. (2023). АВТОРСКАЯ РЕДУКЦИЯ РОМАНА «БЕЛАЯ ГВАРДИЯ» ПРИ ИНСЦЕНИРОВАНИИ. Educational Research in Universal Sciences, 2(3), 158–164. Retrieved from <http://erus.uz/index.php/er/article/view/1882>

24

Asadova, O. H. qizi. (2023). ARXIV HUJJATLARINING AHAMIYATI. Educational Research in Universal Sciences, 2(3), 165–167. Retrieved from <http://erus.uz/index.php/er/article/view/1883>

25

Yusupova, M. X. qizi. (2023). MAKTABGACHA YOSHDAGI BOLALARGA TA'LIM-TARBIYA BERISHNING ZAMONAVIY TENDENSIYALARI. Educational Research in Universal Sciences, 2(3), 168–171. Retrieved from <http://erus.uz/index.php/er/article/view/1884>

26

Usmonova , S. R. qizi. (2023). FOBIYANING VA UNING NAMOYON BO'LISH XUSUSIYATLARI. Educational Research in Universal Sciences, 2(3), 172–176. Retrieved from <http://erus.uz/index.php/er/article/view/1885>

27

Нажмиддинова , Ш., & Ишниязова , Ш. (2023). ПОИСК ИДЕАЛА ЖЕНСКОГО ОБРАЗА В РОМАНЕ Л.Н. ТОЛСТОГО «ВОЙНА И МИР». Educational Research in Universal Sciences, 2(3), 177–182. Retrieved from <http://erus.uz/index.php/er/article/view/1886>

28

Qosimov , B. A., & Yorlayeva, N. A. qizi. (2023). YO'L HARAKATI SOXASIDAGI QOIDABUZARLIKLARNI ANIQLASHDA INNOVATSION TEXNOLOGIYALARNI QO'LLASH ZARURIYATI. Educational Research in Universal Sciences, 2(3), 183–188. Retrieved from <http://erus.uz/index.php/er/article/view/1887>

29

Murodova, G. H. qizi. (2023). BOSHLANG'ICH SINF O'QUVCHILARINING NUTQINI O'STIRISHDA TA'LIMIY O'YINLARNING AHAMIYATI. Educational Research in Universal Sciences, 2(3), 189–192. Retrieved from <http://erus.uz/index.php/er/article/view/1888>

30

Askarova, S. M. qizi. (2023). BOSHLANG'ICH SINF O'QUVCHILARIDA HAYOTIY KO'NIKMALARNI SHAKLLANTIRISHDA ONA TILI DARSLARINING O'RNI. Educational Research in Universal Sciences, 2(3), 193–200. Retrieved from <http://erus.uz/index.php/er/article/view/1889>

31

Умаров, Р. Н. (2023). ИСТОРИЯ СТАНОВЛЕНИЯ И РАЗВИТИЕ ПОДГОТОВКИ СПЕЦИАЛИСТОВ СЛУЖЕБНОГО СОБАКОВОДСТВА ДЛЯ ПОГРАНИЧНЫХ ВОЙСК В ПЕРИОД КОНЦА IX-XX ВЕКОВ. Educational Research in Universal Sciences, 2(3), 201–205. Retrieved from <http://erus.uz/index.php/er/article/view/1890>

32

Исакова, А. (2023). ИНСТАЛЛЯЦИЯДА САНЪАТ СИНТЕЗИ МАСАЛАСИ. Educational Research in Universal Sciences, 2(3), 206–213. Retrieved from <http://erus.uz/index.php/er/article/view/1891>

33

Xazratov, F. X., & Gapporov, U. A. o'g'li. (2023). XODIMLARNING KASBIY KOMPETENTLIGINI RIVOJLANTIRISHDA RAQAMLI TEXNOLOGIYALARDAN FOYDALANISH. Educational Research in Universal Sciences, 2(3), 214–222. Retrieved from <http://erus.uz/index.php/er/article/view/1893>

34

G'aniyeva, S., & Niyazova, M. (2023). ILK O'RTA ASRLAR DAVRIDA BUXORO VOHASI O'YMA GANCH VA LOY BEZAKLARINING MODDIY MADANIYATDAGI AHAMIYATI. Educational Research in Universal Sciences, 2(3), 223–228. Retrieved from <http://erus.uz/index.php/er/article/view/1894>

35

Akhmedov, O., & Normetova, M. (2023). THE SPECIFIC FEATURES OF PRAGMATICS. Educational Research in Universal Sciences, 2(3), 229–232. Retrieved from <http://erus.uz/index.php/er/article/view/1895>

36

Xamidjonov, A. U.o'g'li. (2023). YANGI O'ZBEKISTONDA MILLIY SPORTNI RIVOJLANISHI. Educational Research in Universal Sciences, 2(3), 233–237. Retrieved from <http://erus.uz/index.php/er/article/view/1896>

37

Xolmurodova , F. J. (2023). MAKTABGACHA TA'LIM TASHKILOTLARIDA TAYYORLOV GURUH BOLALARNI RAVON NUTQINI O'STIRISHGA O'RGATISH YO'LLARI. Educational Research in Universal Sciences, 2(3), 238–241. Retrieved from <http://erus.uz/index.php/er/article/view/1897>

38

Мирзаходжаева , Н. Ф., & Каххарова , Д. Д. (2023). ИСПОЛЬЗОВАНИЕ ПРОБИОТИКОВ В ЛЕЧЕНИИ КАНДИДОЗА ПОЛОСТИ РТА: ЛИТЕРАТУРНЫЙ ОБЗОР. Educational Research in Universal Sciences, 2(3), 242–253. Retrieved from <http://erus.uz/index.php/er/article/view/1898>

39

Холмуродов О. (2023). КОНСОЛИДАЦИЯ ЛАШГАН МОЛИЯВИЙ ҲИСОБОТНИ МҲХС АСОСИДА ТУЗИШ. Educational Research in Universal Sciences, 2(3), 254–265. Retrieved from <http://erus.uz/index.php/er/article/view/1900>

40

Rashidov, N. S. o'g'li, & Parmonov , J. H. (2023). KESIK SFERIK DISKLI CHIZIQLI-POG'ONASIMON PLUG. Educational Research in Universal Sciences, 2(3), 266–269. Retrieved from <http://erus.uz/index.php/er/article/view/1902>

41

Abdumutalov, X. D. o'g'li. (2023). TASVIRIY SAN'AT DARLARIDA KO'RGAZMALI QUOLLAR TAYORLASH METODIKASI. Educational Research in Universal Sciences, 2(3), 270–273. Retrieved from <http://erus.uz/index.php/er/article/view/1903>

42

Shomurodova, N., & Niyazova , M. (2023). QOYATOSH SURATLARI QADIM INSONIYAT TAFAKKURINI ANGLOVCHI MANBA (SARMISHSOY MISOLIDA). Educational Research in Universal Sciences, 2(3), 274–278. Retrieved from <http://erus.uz/index.php/er/article/view/1904>



43

Xushvaqtoʻv, H. (2023). REFERENDUM-UMUMMILLIY SIYOSIY JARAYON. Educational Research in Universal Sciences, 2(3), 279–286. Retrieved from <http://erus.uz/index.php/er/article/view/1905>

44

Хайтов, Б. Ш. (2023). ФОРМИРОВАНИЕ И РАЗВИТИЕ МИРОВОЗЗРЕНИЯ ДИРЕКТОРОВ ШКОЛ В УЗБЕКИСТАНЕ. В МАСШТАБАХ ФИНСКОЙ СИСТЕМЫ ОБРАЗОВАНИЯ. Educational Research in Universal Sciences, 2(3), 287–292. Retrieved from <http://erus.uz/index.php/er/article/view/1907>

45

Абдуллаев, И. (2023). ВОҲА АҲОЛИСИНИНГ ТУРАР – ЖОЙЛАРИ ВА УЛАРИНИНГ ЭТНИК ХУСУСИЯТЛАРИ. Educational Research in Universal Sciences, 2(3), 293–305. Retrieved from <http://erus.uz/index.php/er/article/view/1908>

46

Xusenov, A. B., & Pazilova, S. A. (2023). KO‘ZDAN YOSH OQIZUVCHI GAZLARNING TURLARI VA ULARNING QO‘LLANILISHI. Educational Research in Universal Sciences, 2(3), 306–310. Retrieved from <http://erus.uz/index.php/er/article/view/1909>

47

Маманов, Ж., & Турғунов, Т. (2023). МАМЛАКАТИМИЗ АҲОЛИСИ ЎРТАСИДА СОҒЛОМ ТУРМУШ ТАРЗИНИ ҚАРОР ТОПТИРИШ – БУЮК КЕЛАЖАК АСОСИ. Educational Research in Universal Sciences, 2(3), 311–314. Retrieved from <http://erus.uz/index.php/er/article/view/1910>

48

Usanov, U. N. o‘g‘li, & Mardiyeva, S. X. qizi. (2023). BRONZA QO‘NG‘IZLAR OILASI VAKILLARINING BIOEKOLOGIYASI. Educational Research in Universal Sciences, 2(3), 315–319. Retrieved from <http://erus.uz/index.php/er/article/view/1911>

49

Umirov, N. U., & Istamov, T. O. o‘g‘li. (2023). QON MAVZUSINI O‘QITISHDA INTERFAOL TA’LIM METODLARIDAN FOYDALANISH. Educational Research in Universal Sciences, 2(3), 320–324. Retrieved from <http://erus.uz/index.php/er/article/view/1912>

50

Usanov, U. N. o'g'li, & Mamatova, V. G. qizi. (2023). TANGACHAQANOTLILAR, YA'NI KAPALAKLAR (LEPIDOPTERA) TURKUMI VA'ZI OILALARI BIO-EKOLOGIYASI. *Educational Research in Universal Sciences*, 2(3), 325–328. Retrieved from <http://erus.uz/index.php/er/article/view/1913>

51

Косимова, А. (2023). ДРАББЛАР – КИЧИК ХАЖМЛИ ЭПИК ЖАНР DRABBLES – ARE A SMALL VOLUME EPIC ДРАББЛЫ – НЕБОЛЬШОЙ ЭПИЧЕСКИЙ ЖАНР. *Educational Research in Universal Sciences*, 2(3), 329–332. Retrieved from <http://erus.uz/index.php/er/article/view/1914>

52

Жўраев, М. (2023). ИЧКИ ИШЛАР ОРГАНЛАРИДА БОШҚАРУВ ТИЗИМИНИ МОДДИЙ-ТЕХНИК ТАЪМИНЛАШНИНГ МУҲИМ ЖИҲАТЛАРИ. *Educational Research in Universal Sciences*, 2(3), 333–342. Retrieved from <http://erus.uz/index.php/er/article/view/1916>

53

Санаева, Л. Ш., Номозов, А. Т., Маннонов, Д. М. ў., & Хабиев, С. М. ў. (2023). ЖИЗЗАХ ВИЛОЯТИНИНГ ҚИШЛОҚ ХУДУДЛАРИДА ЭКОЛОГИК ТУРИЗМНИ РИВОЖЛАНТИРИШНИНГ МУҲИМ ТАМОЙИЛЛАРИ. *Educational Research in Universal Sciences*, 2(3), 343–354. Retrieved from <http://erus.uz/index.php/er/article/view/1917>

54

Shukurova, N. I. (2023). TASAVVUF VA PSIXOLOGIYA. *Educational Research in Universal Sciences*, 2(3), 355–361. Retrieved from <http://erus.uz/index.php/er/article/view/1918>

55

аидюсупова, М. Ф. қ. (2023). JONES STUDIO МЕЪМОРЧИЛИК КОМПАНИЯСИ ЯРАТГАН МАКТАБ ИНТЕРЬЕРИ ВА УНДАГИ РАНГЛАРНИ БОЛАЛАРГА ТАЪСИРИ. *Educational Research in Universal Sciences*, 2(3), 362–366. Retrieved from <http://erus.uz/index.php/er/article/view/1919>

56

G'ofurov, O. S. o'g'li. (2023). KATTA HAJMDAGI MA'LUMOTLAR VA ULARNING TAHLILI: TUSHUNCHALARI, TURLARI VA TECHNOLOGIYALARI. *Educational Research in Universal Sciences*, 2(3), 367–375. Retrieved from <http://erus.uz/index.php/er/article/view/1920>

57

Parpiyev, S. F. (2023). MAGISTRAL SUV QUVURLARI TIZIMINI HISOBLASHGA DOIR ILMIY ISHLAR TAHLILI. *Educational Research in Universal Sciences*, 2(3), 376–382. Retrieved from <http://erus.uz/index.php/er/article/view/1922>

58

Karimova, N. X., & Ayupov, A. F. (2023). STYLISTIC FEATURES OF HOLDEN CAULFIELDS LANGUAGE IN THE J.D. SALINGER THE CATCHER IN THE RYE. CENTRAL METAPHOR. *Educational Research in Universal Sciences*, 2(3), 383–386. Retrieved from <http://erus.uz/index.php/er/article/view/1923>

59

Очилов, З. А., Жўраев, М. А., & Мавланов, Л. Б. (2023). ЛАЛМИ ЕРЛАРНИНГ ТОҒ ВА ТОҒ ОЛДИ, ҚИР-АДИРЛИК, ТЕКИСЛИК МИНТАҚАЛАРИДА ЭКИШ УЧУН ЮМШОҚ БУҒДОЙНИНГ ЯНГИ НАВЛАРИ. *Educational Research in Universal Sciences*, 2(3), 387–392. Retrieved from <http://erus.uz/index.php/er/article/view/1924>

60

Арипов, О. А., & Шамшиддинов, С. Г. (2023). ЗНАЧЕНИЕ ИНФРАСТРУКТУРЫ ДЛЯ УЛУЧШЕНИЯ ДЕЛОВОЙ СРЕДЫ. *Educational Research in Universal Sciences*, 2(3), 393–403. Retrieved from <http://erus.uz/index.php/er/article/view/1926>

61

Inamov, F. (2023). KICHIK VA O'RTA KORXONALARDA TADBIRKORLIK MARKETINGNING STRATEGIK ROLI. *Educational Research in Universal Sciences*, 2(3), 404–413. Retrieved from <http://erus.uz/index.php/er/article/view/1927>

62

Арипов, О. А., & Нематова, Ч. Р. К. (2023). РАҚАМЛИ ИҚТИСОДИЁТНИНГ ИШБИЛАРМОНЛИК МУҲИТИНИ ЯХШИЛАШДАГИ АҲАМИЯТИ. *Educational Research in Universal Sciences*, 2(3), 414–423. Retrieved from <http://erus.uz/index.php/er/article/view/1928>

63

Xolmirzaev, U. A., & Madaliev, M. R. (2023). MOLIVIY HISOBOTLARNING QAYTA KO'RIB CHIQLISHIDA XALQARO TALABLARGA RIOYA ETILISHI ZARURLIGI. *Educational Research in Universal Sciences*, 2(3), 424–432. Retrieved from <http://erus.uz/index.php/er/article/view/1929>

64

Norqulov , B. M., Raxmanov , J. D., & Turdiyeva, F. S. (2023). OCHIQ XAVZA SUVLARINING TARKIBIGA TA'SIR ETUVCHI OMILLAR SABABLI TUPROQNING ZARARLANISHI. *Educational Research in Universal Sciences*, 2(3), 433–438. Retrieved from <http://erus.uz/index.php/er/article/view/1930>

65

Ходжаева , Л. Ш. (2023). СЕМАНТИКА, СИМВОЛИКА И ТРАДИЦИИ В ЖЕНСКИХ И МУЖСКИХ ГОЛОВНЫХ УБОРАХ НАРОДОВ СРЕДНЕЙ АЗИИ. *Educational Research in Universal Sciences*, 2(3), 439–450. Retrieved from <http://erus.uz/index.php/er/article/view/1931>

66

Гаипова , М. Т. (2023). БУХОРО КУЛОЛЧИЛИК МАКТАБИ. *Educational Research in Universal Sciences*, 2(3), 451–457. Retrieved from <http://erus.uz/index.php/er/article/view/1932>

67

Култашева , Н. Д. (2023). КУЛОЛЧИЛИК РИВОЖИДА НАРЗУЛЛАЕВ СУЛОЛАСИНИНГ ЎРНИ. *Educational Research in Universal Sciences*, 2(3), 458–464. Retrieved from <http://erus.uz/index.php/er/article/view/1933>

68

Абдуллаев, Ш. Н. (2023). АЛЕКСАНДР ВОЛКОВ ИЖОДИДА ПЛАСТИК ВА КОЛЮРИСТИК ТАЖРИБАЛАР. *Educational Research in Universal Sciences*, 2(3), 465–473. Retrieved from <http://erus.uz/index.php/er/article/view/1934>

69

Qosimov, A., & Srojidinov, D. (2023). AVTOPOEZDLAR TORMOZ MEХANIZIMLARI PNEVMATIK QUVIRLARINING TEXNIK HOLATINI, AVTOPOEZDLARNING MOS TURIGA TADBIQ QILISH. *Educational Research in Universal Sciences*, 2(3), 474–480. Retrieved from <http://erus.uz/index.php/er/article/view/1935>

70

Холпулатова , С., & Тиллаева , М. Е. (2023). ПРИНЦИПЫ ОРФОГРАФИИ СОВРЕМЕННОГО ЛИТЕРАТУРНОГО ЯЗЫКА. *Educational Research in Universal Sciences*, 2(3), 481–484. Retrieved from <http://erus.uz/index.php/er/article/view/1937>

71

Жабборова , Б. Х., & Тиллаева , М. Е. (2023). УДАРЕНИЕ В СОВРЕМЕННОМ РУССКОМ ЯЗЫКЕ. *Educational Research in Universal Sciences*, 2(3), 485–489. Retrieved from <http://erus.uz/index.php/er/article/view/1938>

72

Azizov , N., & Tursunov , S. (2023). METHODOLOGY FOR DETERMINING THE EFFECT AND DIRECTION OF DOWNLOADS IN THE PROCESS OF TRAINING A GREEK RUM WRESTLER. *Educational Research in Universal Sciences*, 2(3), 490–496. Retrieved from <http://erus.uz/index.php/er/article/view/1939>

73

Комолова , М. У. к., & Назаров , О. М. (2023). ИССЛЕДОВАНИЕ ХИМИЧЕСКОГО СОСТАВА РАСТЕНИЯ PRUNUS AVIUM L. *Educational Research in Universal Sciences*, 2(3), 497–501. Retrieved from <http://erus.uz/index.php/er/article/view/1941>

74

Yusupov, A., & Xushvaqtova, B. (2023). AVTOTRANSPORT HODISALARINI OLDINI OLIHDA INSON OMILI. *Educational Research in Universal Sciences*, 2(3), 502–506. Retrieved from <http://erus.uz/index.php/er/article/view/1943>

75

Курбанбаев , Д. Ж., Kurbanbayev , D. J., Kurbonboyev , D. J., Булычева , М. Ф., Bulicheva , M. F., & Bulicheva , M. F. (2023). К ВОПРОСУ О ЗАРУБЕЖНЫХ МАГНИТОМЕТРИЧЕСКИХ СРЕДСТВАХ ОБНАРУЖЕНИЯ. *Educational Research in Universal Sciences*, 2(3), 507–529. Retrieved from <http://erus.uz/index.php/er/article/view/1944>

76

Андакулова , Ф. Х. (2023). МЕЖПРЕДМЕТНЫЕ СВЯЗИ В НАЧАЛЬНОЙ ШКОЛЕ. *Educational Research in Universal Sciences*, 2(3), 530–537. Retrieved from <http://erus.uz/index.php/er/article/view/1945>

77

Тошқулова, С. (2023). ҲИССИЁТЛАРНИ НАМОЁН ЭТИШДА МУЛОҚОТ ЁКИ КОММУНИКАЦИЯНИНГ АҲАМИЯТИ. *Educational Research in Universal Sciences*, 2(3), 538–542. Retrieved from <http://erus.uz/index.php/er/article/view/2090>

78

Xidirov, M. Q. o'g'li. (2023). AVTOTRANSPORT TIZIMIDA CHIQINDI GAZLAR TARKIBIDAGI ZARARLI MODDALARNING ATROF-MUHITGA TA'SIRI. *Educational Research in Universal Sciences*, 2(3), 543–548. Retrieved from <http://erus.uz/index.php/er/article/view/2092>